

Mașină de tuns gazon RURIS RXE1800 Confort



1. INTRODUCERE	2
2. INSTRUCȚIUNI DE SIGURANȚĂ	2
3. DATE TEHNICE	4
4. PREZENTARE GENERALĂ A UTILAJULUI	5
5. MONTAJUL	5
6. PUNEREA ÎN FUNCȚIUNE	8
7. ÎNTREȚINEREA ȘI DEPANAREA	9
8. DECLARAȚII DE CONFORMITATE	10

1. INTRODUCERE

Stimate client!

Îți mulțumim pentru decizia de a cumpăra un produs RURIS și pentru încrederea acordată companiei noastre! RURIS este pe piață din anul 1993 și în tot acest timp a devenit un brand puternic, care și-a construit reputația prin respectarea promisiunilor, dar și prin investițiile continue menite să vină în ajutorul clienților cu soluții fiabile, eficiente și de calitate.

Suntem convingși că veți aprecia produsul nostru și vă veți bucura de performanțele sale timp îndelungat. RURIS nu oferă clienților săi doar utilaje, ci soluții complete. Un element important în relația cu clientul este consilierea atât înainte de vânzare, cât și post vânzare, clienții RURIS având la dispoziție o întreagă rețea de magazine și puncte service partenere.

Pentru a vă bucura de produsul cumpărat, vă rugăm să parcurgeți cu atenție manualul de utilizare. Prin respectarea instrucțiunilor, o să aveți garanția unei utilizări îndelungate.

Compania RURIS lucrează continuu pentru dezvoltarea produselor sale și de aceea își rezervă dreptul de a modifica printre altele forma, înfățișarea și performanțele acestora, fără a avea obligația de a comunica acest lucru în prealabil.

Vă mulțumim încă o dată că ați ales produsele RURIS!









Informații și suport clienți:

Telefon: 0351.820.105

e-mail: info@ruris.ro

2. INSTRUCȚIUNI DE SIGURANȚĂ

2.1. ATENȚIONĂRI PE UTILAJ

	Avertizare! Pericol!		Atenție! Pericol de vătămare corporală a persoanelor aflate în apropierea utilajului.
	Atenție! Păstrați distanța.		Opriti utilajul si deconectați ștecărul de la rețea înainte de reglare, curățare sau daca cablul este deteriorat.
	Atenție! Lamele continua sa se rotească după ce motorul a fost oprit..		Atenție! Pericol electrocutare.
	Citiți manualul de instrucțiuni înainte de utilizare.		Operatorul trebuie să poarte Echipament Personal de Protecție (PPE). Dacă mașina este în uz, trebuie să purtați ochelari de protecție împotriva obiectelor proiectate în aer, trebuie purtate elemente de protecție a auzului cum ar fi casca izolată acustic.

	A nu se expune la ploaie.		Nu lucrați pe pante abrupte.
--	---------------------------	---	------------------------------

2.2. AVERTIZĂRI

Mașina dvs. de tuns gazon a fost construită să fie utilizată în conformitate cu regulile de folosire în siguranță prezentate în acest manual. Ca în cazul oricărui tip de echipament de putere, orice eroare sau neatenție din partea operatorului poate duce la vătămare corporală.

CITIȚI ÎN TOTDEAUNA ACESTE INSTRUȚIUNI ÎNAINTE DE A UTILIZA PRODUSUL

Avertisment

Emissiile de vibrații în timpul utilizării efective a utilajului electric pot diferi față de valoarea totală declarată, în funcție de modul de utilizare a utilajului.

Necesitatea de identificare a măsurilor de siguranță pentru protecția operatorului se bazează pe o estimare a expunerii în condițiile efective de utilizare (luând în considerare toate părțile ciclului de operare, cum ar fi timpul când utilajul este oprit și când merge în gol, în plus față de timpul de pornire).

Atenție:

Acest utilaj NU TREBUIE utilizat de către copii și persoane cu capacități fizice, senzoriale sau mentale reduse ori lipsite de experiență sau cunoștințe. Reglementările locale pot restricționa vârsta operatorului. Nu lăsați copiii să se joace cu aparatul.

Dacă este deteriorat cablul de alimentare, acesta trebuie înlocuit de producător, de agentul său de service sau de o persoană cu calificări similare pentru a se evita orice pericol.

Instrucțiuni privind siguranța

IMPORTANT! CITIȚI CU ATENȚIE MANUALUL ÎNAINTE DE UTILIZARE. A SE PĂSTRA PENTRU CONSULTĂRI VIITOARE.

Măsuri de operare în siguranță pentru mașinile electrice de tuns iarba

Instruirea

- Citiți cu atenție instrucțiunile. Familiarizați-vă cu comenzile și cu utilizarea corectă a utilajului.
- Nu permiteți niciodată copiilor sau persoanelor nefamiliarizate cu instrucțiunile să utilizeze mașina de tuns iarba. Reglementările locale pot restricționa vârsta operatorului.
- Nu utilizați niciodată mașina în timp ce sunt oameni, mai ales copii, sau animale în apropiere.
- Operatorul sau utilizatorul este responsabil pentru accidentele sau riscurile la care sunt supuși terți sau bunurile acestora.

Pregătirea

- În timp ce utilizați mașina, purtați întotdeauna echipament de protecție adecvat.
- Inspectați cu atenție zona de utilizare a mașinii și îndepărtați toate obiectele care ar putea fi proiectate de către mașină.
- Înainte de utilizare, întotdeauna inspectați vizual mașina pentru a vă asigura că lamele, șuruburile lamelor și ansamblul de tăiere nu sunt uzate sau avariate. Înlocuiți lamele și șuruburile uzate pentru o funcționare și utilizare în condiții optime. Înlocuiți etichetele deteriorate sau care nu mai pot fi citite.
- Înainte de utilizare, verificați ca alimentarea și cablul prelungitor să nu prezinte deteriorări sau uzură. În cazul în care cablul de alimentare se deteriorează în timpul utilizării, deconectați-l imediat de la priză. **NU ATINGEȚI CABLUL DE ALIMENTARE ÎNAINTE DE A-L DECONECTA DE LA PRIZĂ.** Nu utilizați aparatul dacă este deteriorat sau uzat cordonul de alimentare.

Funcționarea

- Utilizați mașina numai pe timp de zi sau în condiții de lumină artificială bună;
- Evitați utilizarea mașinii pe iarba udă, când acest lucru este posibil;
- Mențineți întotdeauna o poziție stabilă pe pante;
- Mergeți, nu alergați atunci când tundeți gazonul;
- Tundeți gazonul de-a latul unei pante și nu în susul și josul acesteia.
- Vă recomandăm atenție deosebită când schimbați direcția pe pante;
- Nu tundeți gazonul pe pante excesiv de abrupte;
- Vă recomandăm atenție deosebită când trageți mașina spre dumneavoastră;
- Nu inclinați mașina când o transportați.
- Nu utilizați niciodată mașina cu apărători defecte sau fără dispozitive de siguranță, de exemplu fără sacul colector montat pe poziție.

- k) Porniți cu grijă motorul, respectând instrucțiunile și ferindu-vă picioarele de lamă(e);
- l) Nu înclinați mașina când porniți motorul;
- m) Nu puneți mâinile sau picioarele în apropierea sau sub componentele rotative.
- n) Nu transportați mașina cât timp alimentarea este pornită.
- o) Opriți mașina și scoateți ștecărul din priză. Asigurați-vă că toate părțile în mișcare sunt oprite complet:
- Ori de câte ori plecați de lângă mașină.
 - Înainte de îndepărtarea blocajelor sau de deblocarea canalului de evacuare a ierbii.
 - Înainte de verificarea, curățarea sau orice intervenție adusă aparatului.
 - După lovirea unui obiect străin. Verificați mașina pentru depistarea avariilor și efectuați reparațiile necesare înainte de a reporni și utiliza mașina;
- p) Dacă mașina începe să vibreze anormal, verificați-o imediat:
- verificați dacă prezintă avarieri
 - înlocuiți sau reparați orice componente avariate
 - verificați și strângeți orice piesă slăbită
- Nu utilizați niciodată mașina cu apărători defecte sau fără dispozitive de siguranță, de exemplu fără sacul colector montat pe poziție.
- Porniți cu grijă motorul, respectând instrucțiunile și ferindu-vă picioarele de părțile rotative.

3.DATE TEHNICE

Înălțime de tăiere	7 trepte: 25-75 mm
Lățime de tăiere	400 mm
Putere	1800W
Turație	3500rpm
Voltaj/Frecvență	230/240V – 50 Hz
Greutate netă cu accesorii	12 kg
Greutate Bruta	13 kg
Volum sac colector	40 l
Funcții	Colectare Evacuare spate Mulcire
Tip maner	Confort Pro
Funcții	Indicator umplere sac colector Stocare Verticala Buton de ajustare Centrala Indicator inaltime taiere Dispozitiv de pieptănare a ierbii înainte de tăiere Maner pliabil Ajustare inaltime mâner

4. PREZENTARE GENERALĂ A UTILAJULUI

1. Manetă de pornire
2. Buton de siguranță
3. Mâner superior
4. Mâner superior
5. Buton/roțița prindere mâner
6. Ștecăr
7. Mâner inferior
8. Agățătoare cabluri
9. Mâner inferior
10. Indicator coș plin
11. Coș colector de iarbă
12. Mâner transport
13. Manetă pentru reglarea înălțimii de tăiere

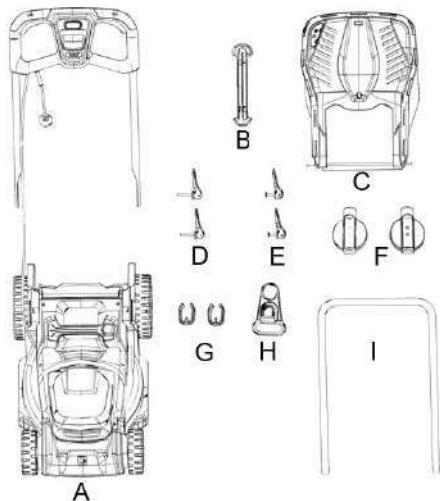
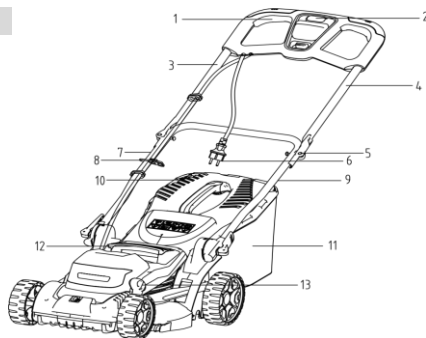

A.	Masina tuns iarba
B.	Mâner transport pentru coșul de iarba
C.	Coș de iarba/ sac colector
D.	Clemă de fixare rapida
E.	Clemă de fixare rapida
F.	Cleme prindere
G.	Suport pentru cabluri
H.	Agățătoare pentru cabluri
I.	Mâner

Imaginile sunt cu caracter informativ, furnizorul își rezervă dreptul de a aduce modificări structurale și funcționale față de utilajul prezentat în acest manual.

5.MONTAJUL

1. Atașați prinderea pentru cabluri pe manerul superior.

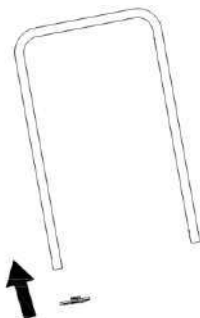

2. Atașați cele 2 cleme pe manerul inferior

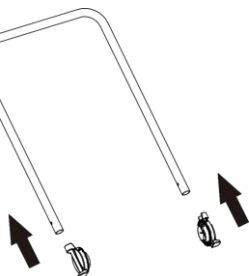

3. Instalați mânerul inferior pe mașina de tuns iarba folosind cele două cleme cu eliberare rapidă.

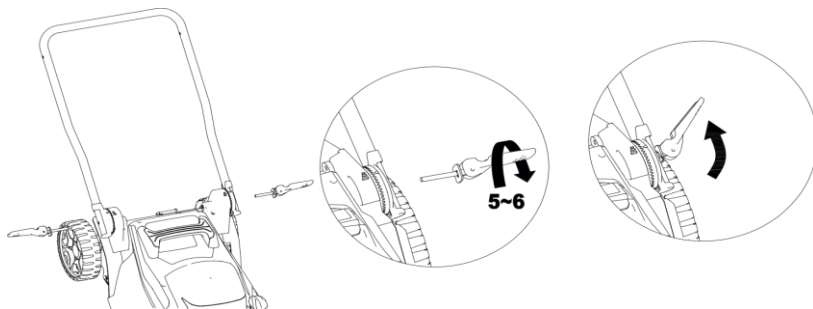

5. Montați mânerul superior pe mânerul inferior folosind cele două cleme cu eliberare.

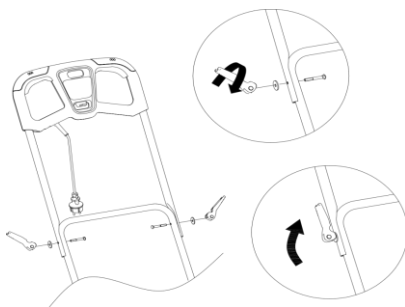

6. Asigurați-vă că clemele pentru cablu furnizate sunt utilizate pentru a fixa cablul pe mânerul inferior.

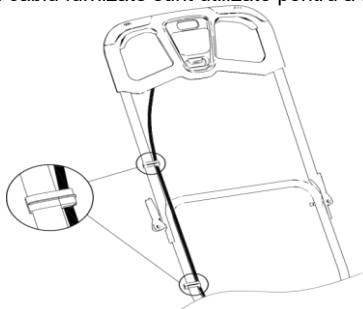

7. Atașați marginea sacului de iarbă la cadrul metalic.
8. Ridicați clapeta de siguranță cu o mână și agățați sacul de iarbă.

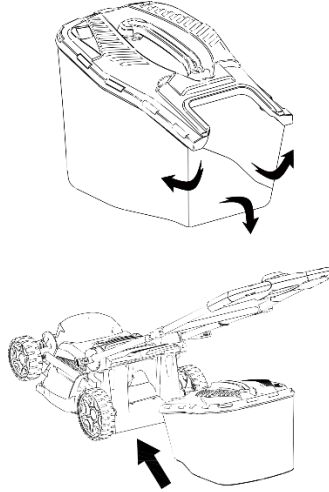

Ajustarea înălțimii de tăiere

Avertisment: Lama continuă să se rotească timp de câteva secunde după ce mașina a fost oprită. Deconectați mașina de tuns de la sursa de alimentare și asigurați-vă că lama este oprită înainte de a-i ajusta înălțimea de tăiere.

Ajustați înălțimea de tăiere în funcție de nevoile gazonului dumneavoastră.

Atunci când tăiați iarba înaltă, începeți cu înălțimea maximă de tăiere și efectuați a doua tăiere la o înălțime mai joasă.

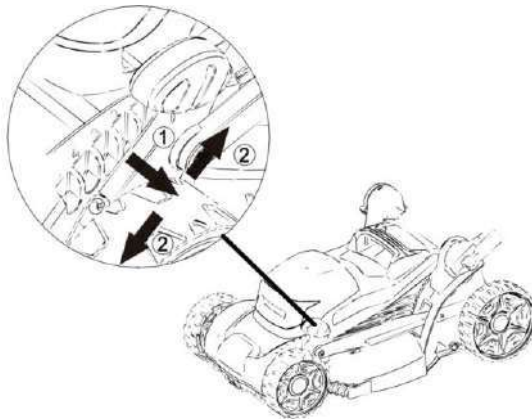

Funcția indicatorului de coș plin

Dacă sacul de iarbă este gol sau nu este umplut cu iarbă, indicatorul de coș plin va fi deschis. Dacă sacul de iarbă este plin cu iarbă, indicatorul de coș plin va fi închis.

Nota: Înainte de a scoate sacul de colectare a ierbii, opriți mașina de tuns și așteptați până când lama s-a oprit complet.

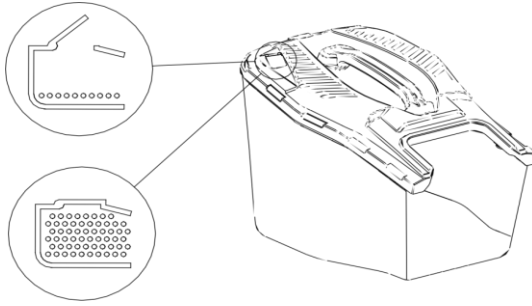

Funcția mulcire

NOTĂ: Înainte de a schimba orice accesoriu, opriți unealta și asigurați-vă că lama s-a oprit complet și deconectați ștecherul.

1. Ridicați clapeta din spate cu o mână și scoateți sacul de colectare a ierbii cu cealaltă mână.
2. Împingeți dopul de mulcire în canalul de evacuare din spate până când se blochează în poziție. Asigurați-vă că dopul de mulcire este fixat corect.
3. Eliberați clapeta de siguranță din spate; aceasta se va închide pentru a acoperi dopul de mulcire.

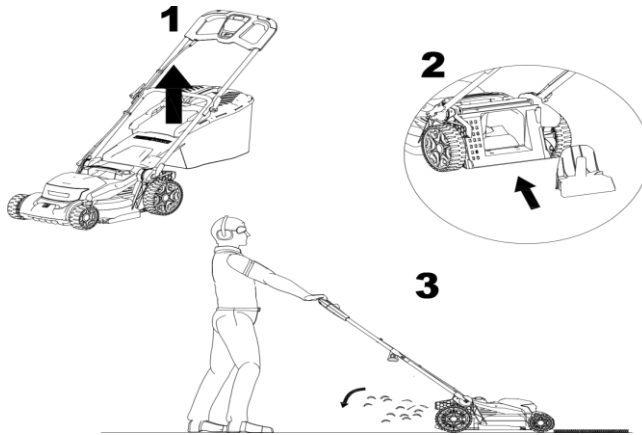

6. PUNEREA ÎN FUNCȚIUNE

6.1 Conectarea la sursa de alimentare

Avertisment! Înainte de a conecta la sursa de alimentare, asigurați-vă că întrerupătorul este poziționat pe OFF. Conectați ștecherul la o sursă de curent echipată cu un întrerupător RCD.

Atenție! Nu porniți mașina dacă vă aflați pe iarba înaltă.

6.2 Pornirea

Apăsați și mențineți apăsat butonul de siguranță aflat în mijlocul panoului de control.

În același timp, țineți și trageți maneta de pornire; puteți elibera butonul de siguranță după ce ați tras maneta de pornire.

6.3 Oprirea

Eliberați butonul de pornire

Pentru o tăiere mai comodă este indicat să începeți tunderea de la un punct aproape de sursa de alimentare și să vă deplasați treptat departe de aceasta. Tundeți gazonul la un unghi drept față de sursa de alimentare și plasați cablul de alimentare pe partea care a fost deja tăiată.

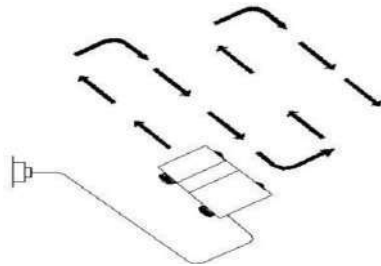

7. ÎNTREȚINEREA ȘI DEPANAREA

7.1 Întreținerea

- a) Mențineți strânse toate piulițele și șuruburile, pentru a fi siguri că mașina este în stare bună de funcționare.
- b) Verificați frecvent colectorul de iarbă pentru depistarea semnelor de uzură sau deteriorare.
- c) În cazul mașinilor cu mai multe lame, aveți grijă, o lamă ce se rotește poate cauza rotirea unei alte lame.
- d) În timpul efectuării unor reglaje ale mașinii, vă recomandăm multă atenție pentru a preveni prinderea degetelor între lamele rotative și componentele fixe ale mașinii.
- e) Întotdeauna lăsați mașina să se răcească înainte de a o depozita.
- f) Când executați operațiuni de întreținere a lamelor, nu uitați că după deconectarea mașinii de la sursa de alimentare, lamele pot continua să se învârtă câteva secunde.
- g) Din motive de siguranță, înlocuiți piesele uzate sau defecte; Utilizați numai piese de schimb și accesorii originale.
- h) Utilizați numai lama de schimb, bolțul lamei și rotorul desemnate pentru acest produs.
- i) Ungeți conectorii roților.
- j) Depozitați mașina numai într-un loc uscat
- k) Curățați exteriorul mașinii folosind o perie moale și o cârpă. Nu folosiți jet de apă, solvenți sau lacuri. Îndepărtați toată iarbă și resturile, în special din fantele de ventilație. Întoarceți mașina pe o parte și curățați zona lamei.

Întreținerea lamei

Curățați periodic lama de iarbă și murdăria.

La începutul sezonului de grădinarit, examinați cu atenție lama. Dacă aceasta este foarte tocită, ascuțiți-o sau înlocuiți-o.

Dacă lama este avariată sau uzată, înlocuiți-o cu una nouă.

Avertisment! Respectați următoarele măsuri de siguranță:

- Deconectați mașina de la sursa de alimentare și așteptați ca lama să fie complet oprită înainte de a proceda cu orice operațiune.
- Atenție să nu vă tăiați! Utilizați mănuși foarte rezistente atunci când atingeți lama.
- Utilizați numai o lamă de schimb desemnată.
- Nu îndepărtați lama fără un motiv întemeiat.

Înlocuirea lamei

- Rotați mașina pe o parte.
- Țineți lama (C) cu o mână. Folosiți mănuși de protecție
- Utilizați o cheie hexagonală pentru a slăbi și îndepărta piulița lamei (B).
- Înlocuiți lama.
- Strângeți bine piulița.

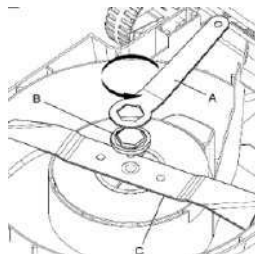

7.2 Depanarea

Următorul tabel vă redă verificări și acțiuni pe care le puteți efectua dacă mașina nu funcționează corect. Dacă acestea nu identifică/remediază problema, contactați un service autorizat RURIS.

Avertisment: Opriti motorul și deconectați ștecărul de la rețea înainte de a investiga defecțiunile.

Problemă	Cauze posibile	Metodă rezolvare
Mașina nu funcționează.	Alimentarea este oprită. Priză este defectă. Cablul prelungitor este deteriorat. Protecția motorului s-a activat.	Porniți alimentarea. Folosiți o altă priză. Verificați cablul, înlocuiți-l dacă este deteriorat. Lăsați motorul să se răcească și creșteți înălțimea de tăiere. Se lasă să se răcească câteva minute și se mărește înălțimea de tăiat. În acest moment, nu acționați maneta comutatorului, deoarece se va prelungi timpul de resetare al întreruperii de siguranță.
Mașina funcționează intermitent.	Cablul prelungitor este deteriorat. Cablajul intern al mașinii este deteriorat Protecția motorului s-a activat.	Verificați cablul, înlocuiți-l dacă este deteriorat. Contactați un service autorizat RURIS. Lăsați motorul să se răcească și creșteți înălțimea de tăiere.
Lama nu se rotește	Lama de tăiere este obstrucționată. Șurubul lamei este slăbit.	Eliminați obstrucția. Strângeți șurubul lamei.
Vibrații/zgomot excesiv.	Șurubul lamei este slăbit. Lama de tăiere este deteriorată.	Strângeți șurubul lamei. Ascuțiți sau înlocuiți lama.



Nu aruncați echipamentele electrice, electronice industriale și părțile componente la gunoii menajer! Informații privind DEEE. Având în vedere prevederile OUG 195/2005 - referitoare la protecția mediului și O.U.G. 5/2015. Consumatorii vor avea în vedere următoarele indicații

pentru predarea deșeurilor electrice, precizate mai jos:

- Consumatorii au obligația de a nu elimina deșeurile de echipamente electrice și electronice (DEEE) ca deșeuri municipale nesortate și de a colecta separat aceste DEEE.

- Colectarea acestor deșeuri numite (DEEE) se va efectua prin Serviciul Public de Colectare de pe raza fiecărui județ și prin centre de colectare organizate de operatorii economici autorizați pentru colectarea DEEE. Informații furnizate de către Administrația Fondului de Mediu www.afm.ro sau jurnalul Uniunii Europene.

- Consumatorii pot preda DEEE în mod gratuit în punctele de colectare specificate anterior.

8.DECLARAȚII DE CONFORMITATE

DECLARATIA DE CONFORMITATE CE

Producator: SC RURIS IMPEX SRL

Bvd. Decebal, nr. 111, Cladire Administrativa, Craiova, Dolj, Romania

Tel. 0351 464 632, www.ruris.ro, info@ruris.ro

Reprezentant autorizat: ing. Stroe Marius Catalin – Director General

Persoana autorizata pentru dosarul tehnic: ing.Alexandru Radoi – Director Proiectare Producție

Descrierea masinii: Masina de tuns gazon electrica reprezinta un utilaj folosit pentru zona peluzelor de iarba, avand aplicabilitate pentru toate suprafetele din jurul casei.

Numar de serie produs: AATC00100001RURRXE1800 (unde AA reprezinta ultimele doua cifre ale anului de fabricatie, caracterele 5 si 7 nr de lot, caracterele 7-12 numarul de produs)

Produsul: masina de tuns gazon electrica

Model: RURIS

Motor: Electric, monofazat

Lățimea de lucru: 400 mm

Tipul: RXE 1800 Confort

Putere: 1800W

Volu sac colector: 40 l



Noi, SC RURIS IMPEX SRL Craiova, producator, in conformitate cu H.G. 1029/2008 - privind conditiile introducerii pe piata a masinilor, **Directiva 2006/42/EC** – cerinte de siguranta si securitate, **Standardul EN ISO 12100:2010–Masini, Securitate, Directiva 2000/14/CE amendata de Directiva 2005/88/CE**, H.G. 1756/2006 – privind limitarea nivelului emisiilor de zgomot in mediu, **Directiva 2014/30/UE** privind compatibilitatea electromagnetica (HG 487/2016 privind compatibilitatea electromagnetica, actualizata 2019), **Directiva 2011/65/UE** din 8 iunie 2011 privind restrictiile de utilizare a anumitor substante periculoase in echipamentele electrice si electronice amendata prin **Directiva 2015/863/EU, Anexa 2, am efectuat atestarea conformitatii produsului cu standardele specificate si declaram ca este conform cu principalele cerinte de siguranta si securitate, nu pune in pericol viata, sanatatea, securitatea muncii si nu are impact negativ asupra mediului.**

Subsemnatul Stroe Catalin, reprezentantul producatorului, declar pe proprie raspundere ca produsul este in conformitate cu urmatoarele standarde si directive europene:

SR EN ISO 12100:2011/ EN ISO 12100:2011- Securitatea masinilor. Concepte de baza, principii generale de proiectare. Terminologie de baza, metodologie. Principii tehnice

SR EN 60335-2-77:2011/ EN 60335-2-77:2010- Aparate electrice pentru uz casnic si scopuri similare. Securitate. Partea 2-77: Prescriptii particulare pentru cositori de gazon alimentate electric si conduse de operator pedestru

SR EN ISO 13857:2020/ EN 13857:2020- Securitatea masinilor. Distanțe de securitate pentru prevenirea pătrunderii membrilor superioare și inferioare în zonele periculoase

SR EN ISO 20643:2008/ ISO 20643:2005/AMD 1:2012- Vibrații mecanice. Mașini ținute în mână și ghidate cu mâna. Principii pentru evaluarea emisiei de vibrații

IEC 60335-1:2020- Aparate electrice de uz casnic și similare - Siguranță - Partea 1: Cerințe generale

SR EN 60335-1:2012/A13:2018/EN 60335-1:2012/A13:2017-Aparate electrice pentru uz casnic și scopuri similare. Securitate. Partea 1: Prescripții generale

SR EN 62233:2008/ EN 62233:2008- Metode de măsurare a câmpurilor electromagnetice ale aparatelor electrice de uz casnic și scopuri similare referitor la expunerea umană

SR EN 55014-1:2021/ EN 55014-1:2021- Compatibilitate electromagnetica. Cerințe pentru aparate electrocasnice, unelte electrice și aparate similare. Partea 1: Emisie

SR EN 55014-2:2021/ EN 55014-2:2021– Compatibilitate electromagnetica. Cerințe pentru aparate electrocasnice, scule electrice și aparate similare. Partea 2: Imunitate. Standard de familie de produse

SR EN 61000-3-2:2019/A1:2021/ EN IEC 61000-3-2:2019/A1:2021 -Compatibilitate electromagnetica (CEM) - Partea 3-2: Limite - Limite pentru emisiile de curenți armonici (curent de intrare al echipamentelor ≤ 16 A pe fază)

SR EN 61000-3-3:2014/A2:2021/ EN 61000-3-3:2014/A2:2022- Compatibilitate electromagnetica (CEM) - Partea 3-3: Limite - Limitarea variațiilor de tensiune, a fluctuațiilor de tensiune și a flickerului în rețelele publice de alimentare de joasă tensiune, pentru echipamente având un curent nominal ≤ 16 A pe fază și care nu sunt supuse unor restricții de conectare

SR EN ISO 3744:2011 - Acustică. Determinarea nivelurilor de putere acustică emise de sursele de zgomot utilizând presiunea acustică

Directiva 2000/14/CE (amendata prin **Directiva 2005/88/CE**) – Emisiile de zgomot în mediul exterior

Directiva 2006/42/EC - privind mașinile – introducerea pe piata a masinilor

Directiva 2014/30/UE - privind compatibilitatea electromagnetica (HG 487/2016 privind compatibilitatea electromagnetica, actualizata 2019);

Directiva 2011/65/UE din 8 iunie 2011 privind restrictiile de utilizare a anumitor substante periculoase în echipamentele electrice și electronice amendata prin **Directiva 2015/863/EU, Anexa 2.**

Marca si numele fabricantului: S.H&T Co. Ltd

Alte Standarde sau specificatii utilizate:

- **SR EN ISO 9001** - Sistemul de Management al Calitatii
- **SR EN ISO 14001** - Sistemul de Management al Mediului
- **ISO 45001:2018** - Sistemul de Management al Sanatatii si Securitatii Ocupationale.

Nota: documentatia tehnica este detinuta de producator.

Precizare: Prezenta declaratie este conforma cu originalul.

Termen de valabilitate: 10 ani de la data aprobarii.

Locul si data emiterii: **Craiova, 25.11.2025**

Anul aplicarii marcatului CE: **2025**

Nr. inreg: **1473 /25.11.2025**

Persoana autorizata si semnatura:

Ing. Stroe Marius Catalin

Director General al SC RURIS IMPEX SRL

DECLARATIA DE CONFORMITATE EC**Producator:** SC RURIS IMPEX SRL

Bvd. Decebal, nr. 111, Cladire Administrativa, Craiova, Dolj, Romania

Tel. 0351 464 632, www.ruris.ro, info@ruris.ro

Reprezentant autorizat: ing. Stroe Marius Catalin – Director General

Persoana autorizata pentru dosarul tehnic: ing. Alexandru Radoi – Director Proiectare Productie

Descrierea masinii: Masina de tuns gazon electrica reprezinta un utilaj folosit pentru zona peluzelor de iarba, avand aplicabilitate pentru toate suprafetele din jurul casei.

Numar de serie produs: AATC00100001RURRXE1800 (unde AA reprezinta ultimele doua cifre ale anului de fabricatie, caracterele 5 si 7 nr de lot, caracterele 7-12 numarul de produs)

Produsul: masina de tuns gazon electrica**Model:** RURIS**Tipul:** RXE 1800 Confort**Motor:** Electric, monofazat**Putere:** 1800W**Lătimea de lucru:** 400 mm**Volu sac colector:** 40 lNivelul de putere acustica masurat: **93 dB** Nivelul de putere acustica garantat: **96 dB**

Nivelul de putere acustica este certificat de FORCE Technology prin Certificatul nr. DANAK-1003011 din

02.11.2023, in conformitate cu prevederile Directivei 2000/14/CE si SR EN ISO 3744:2011.

Noi, SC RURIS IMPEX SRL Craiova, producator, in conformitate cu H.G. 1029/2008 - privind conditiile introducerii pe piata a masinilor, Directiva 2006/42/EC – cerinte de siguranta si securitate, Standardul EN ISO 12100:2010– Masini, Securitate, Directiva 2000/14/CE amendata de Directiva 2005/88/CE, H.G. 1756/2006 – privind limitarea nivelului emisiilor de zgomot in mediu, Directiva 2014/30/UE privind compatibilitatea electromagnetica (HG 487/2016 privind compatibilitatea electromagnetica, actualizata 2019), Directiva 2011/65/UE din 8 iunie 2011 privind restrictiile de utilizare a anumitor substante periculoase in echipamentele electrice si electronice amendata prin Directiva 2015/863/EU, Anexa 2, am efectuat atestarea conformitatii produsului cu standardele specificate si declaram ca este conform cu principalele cerinte de siguranta si securitate, nu pune in pericol viata, sanatatea, securitatea muncii si nu are impact negativ asupra mediului.

Subsemnatul Stroe Catalin, reprezentantul producatorului, declar pe proprie raspundere ca produsul este in conformitate cu urmatoarele standarde si directive europene:

- **SR EN ISO 3744:2011** - Acustică. Determinarea nivelurilor de putere acustică emise de sursele de zgomot utilizând presiunea acustică

Alte Standarde sau specificatii utilizate:

- **SR EN ISO 9001** - Sistemul de Management al Calitatii
- **SR EN ISO 14001** - Sistemul de Management al Mediului
- **ISO 45001:2018** - Sistemul de Management al Sanatatii si Securitatii Ocupationale.

Nota: documentatia tehnica este detinuta de producator.

Precizare: Prezenta declaratie este conforma cu originalul. Termen de valabilitate: 10 ani de la data aprobarii.

Locul si data emiterii: **Craiova, 25.11.2025**Anul aplicarii marjajului CE: **2025**Nr. inreg: **1474 /25.11.2025****Persoana autorizata si semnatura:**

Ing. Stroe Marius Catalin

Director General al SC RURIS IMPEX SRL

Electric lawn mower

RURIS RXE1800 Confort



1. INTRODUCTION	2
2. SAFETY INSTRUCTIONS	2
3. TECHNICAL DATA	4
4. MACHINE OVERVIEW	5
5. ASSEMBLY	5
6. COMMISSIONING	8
7. MAINTENANCE AND TROUBLESHOOTING	9
8. DECLARATIONS OF CONFORMITY	10

1. INTRODUCTION

Dear customer!

Thank you for your decision to purchase a RURIS product and for the trust you have placed in our company! RURIS has been on the market since 1993 and during this time it has become a strong brand, which has built its reputation by keeping its promises, but also by continuous investments aimed at helping customers with reliable, efficient and quality solutions.

We are convinced that you will appreciate our product and enjoy its performance for a long time. RURIS does not offer its customers only machines, but complete solutions. An important element in the relationship with the customer is the advice both before and after the sale, RURIS customers having at their disposal a whole network of partner stores and service points.

To enjoy the product you have purchased, please read the user manual carefully. By following the instructions, you will be guaranteed a long use.

RURIS company continuously works to develop its products and therefore reserves the right to modify, among other things, their shape, appearance and performance, without having the obligation to communicate this in advance.

Thank you once again for choosing RURIS products!









Customer information and support:

Phone: 0351.820.105

email: info@ruris.ro

2. SAFETY INSTRUCTIONS

2.1. WARNINGS ON THE MACHINE

	Warning! Danger!		Warning! Danger of injury to persons near the machine.
	Attention! Keep your distance.		Switch off the machine and disconnect the plug from the mains before making any adjustments, cleaning or if the cable is damaged.
	Caution! The blades continue to rotate after the engine has been switched off .		Warning! Danger of electric shock .
	Read the instruction manual before use.		The operator must wear Personal Protective Equipment (PPE). If the machine is in use, you must wear protective goggles against objects thrown into the air, hearing protection such as an acoustically insulated helmet must be worn.

	Do not expose to rain .		Do not work on steep slopes.
--	-------------------------	---	------------------------------

2.2. WARNINGS

Your Electric lawn mower has been designed to be used in accordance with the safe operating instructions outlined in this manual. As with any type of power equipment, operator error or carelessness can result in personal injury.

ALWAYS READ THESE INSTRUCTIONS BEFORE USE THE PRODUCT

Warning

The vibration emissions during actual use of the power tool may differ from the declared total value, depending on how the tool is used.

The need to identify safety measures for the protection of the operator is based on an estimate of exposure under actual conditions of use (taking into account all parts of the operating cycle, such as the time when the machine is stopped and when it is idling, in addition to the start-up time).

Careful:

This machine **MUST NOT** be used by children and persons with reduced physical, sensory or mental capabilities, or lack of experience and knowledge. Local regulations may restrict the age of the operator. Do not let children play with the appliance.

If the supply cord is damaged, it must be replaced by the manufacturer, its service agent or a similarly qualified person in order to avoid a hazard.

Safety instructions

IMPORTANT! READ THE MANUAL CAREFULLY BEFORE USE. KEEP FOR FUTURE REFERENCE.

Safe operating measures for electric Electric lawn mowers

training

- Read the instructions carefully. Familiarize yourself with the controls and the correct use of the machine.
- Never allow children or persons unfamiliar with the instructions to use the lawnmower. Local regulations may restrict the age of the operator.
- Never use the machine while there are people, especially children, or animals nearby.
- The operator or user is responsible for accidents or risks to which third parties or their property are subjected.

Preparation

- While using the machine, always wear appropriate protective equipment.
- Carefully inspect the area where the machine will be used and remove all objects that could be thrown by the machine.
- Before use, always visually inspect the machine to ensure that the blades, blade screws and cutting assembly are not worn or damaged. Replace worn blades and screws for optimum operation and use. Replace damaged or illegible labels.
- Before use, check the power cord and extension cord for damage or wear. If the power cord becomes damaged during use, unplug it immediately. **DO NOT TOUCH THE POWER CORD BEFORE UNPLUGGING IT FROM THE OUTLET.** Do not use the appliance if the power cord is damaged or worn.

functioning

- Use the machine only during the day or in good artificial light conditions;
- Avoid using the machine on wet grass, when possible;
- Always maintain a stable position on slopes;
- Walk, don't run when mowing the lawn;
- Mow the lawn across a slope and not up and down it.
- We recommend special attention when changing direction on slopes;
- Do not mow the lawn on excessively steep slopes;
- We recommend special attention when pulling the car towards you;
- Do not tilt the machine when transporting it.
- Never operate the machine with defective guards or without safety devices, for example without the grass catcher in place.
- Start the engine carefully, following the instructions and keeping your feet away from the blade(s);
- Do not tilt the machine when starting the engine;

- m) Do not place hands or feet near or under rotating parts.
- n) Do not transport the machine while the power is on.
- o) Turn off the machine and unplug it. Make sure that all moving parts have come to a complete stop:
 - Whenever you leave the car.
 - Before removing blockages or unblocking the grass discharge chute.
 - Before checking, cleaning or any intervention on the device.
 - After hitting a foreign object. Check the machine for damage and make any necessary repairs before restarting and operating the machine;
- p) If the machine starts to vibrate abnormally, check it immediately:
 - check for damage
 - replace or repair any damaged components
 - check and tighten any loose parts

Never use the machine with defective guards or without safety devices, for example without the grass catcher in place.

Start the engine carefully, following the instructions and keeping your feet away from rotating parts.

3. TECHNICAL DATA

Cutting height	7 steps: 25-75 mm
Cutting width	400mm
Power	1800W
Speed	3500rpm
Voltage/Frequency	230 /240V – 50Hz
Net weight with accessories	12 kg
Gross weight	13 kg
Collector bag volume	40 liters
Functions	Collection Rear exhaust mulching
Handle type	Comfort Pro
Functions	Collector bag full indicator Vertical Storage Central adjustment knob Cutting height indicator Grass combing device before cutting Foldable handle Handle height adjustment

4. MACHINE OVERVIEW

1. Starter lever
2. Safety button
3. Top handle
4. Top handle
5. Handle grip knob/wheel
6. Plug
7. Lower handle
8. Cable hangers
9. Lower handle
10. Full bin indicator
11. Grass catcher
12. Carrying handle
13. Cutting height adjustment lever

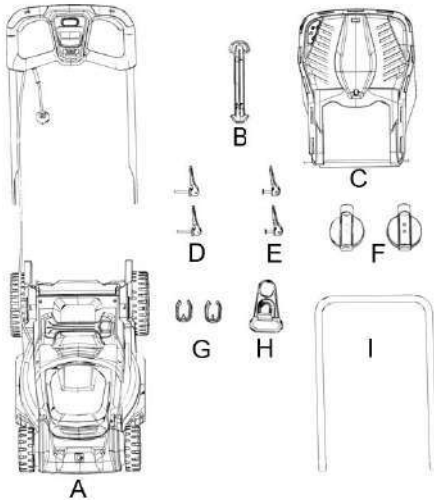
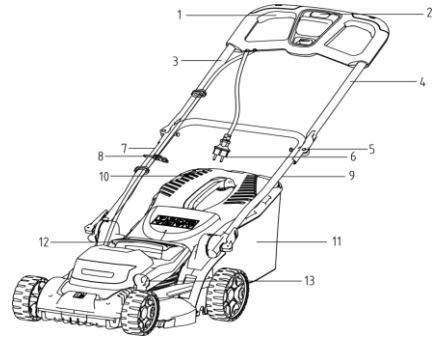

A.	Electric lawn mower
B.	Carrying handle for the grass basket
C.	Grass catcher / collector bag
D.	Fixing clamp QUICK
E.	Fixing clamp QUICK
F.	Clamps
G.	Support for cables
H.	Agățaoare for cables
I.	Handle

The images are for informational purposes only, the supplier reserves the right to make structural and functional changes to the machine presented in this manual.

5. ASSEMBLY

1. Attach the cable clamp to the upper handle.

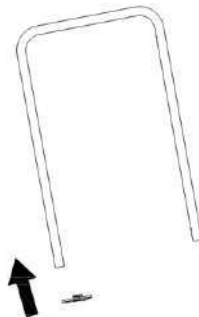

2. Attach the 2 clips to the lower handle

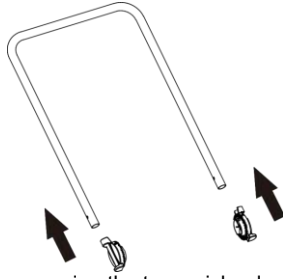

3. Install the lower handle onto the mower using the two quick release clips.

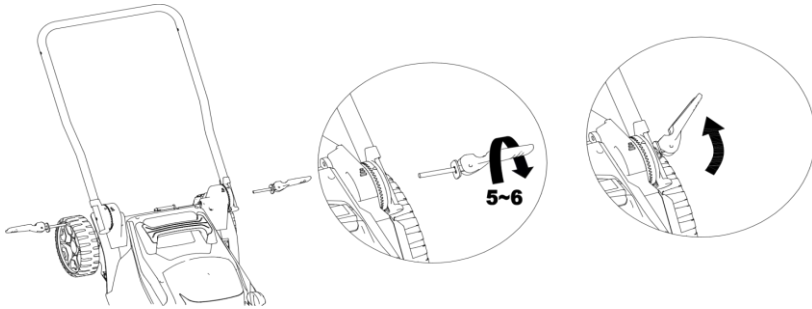

5. Mount the upper handle to the lower handle using the two release clips.

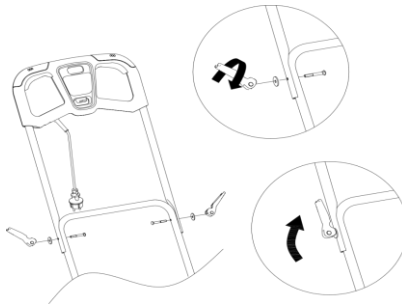

6. Make sure the supplied cable clips are used to secure the cable to the lower handle.

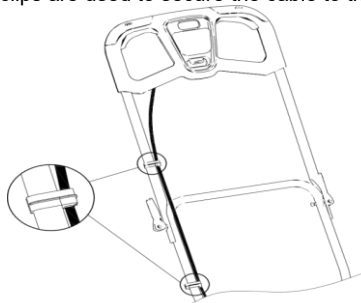

7. Attach the edge of the grass bag to the metal frame .

8. Lift the safety flap with one hand and hang the grass bag.

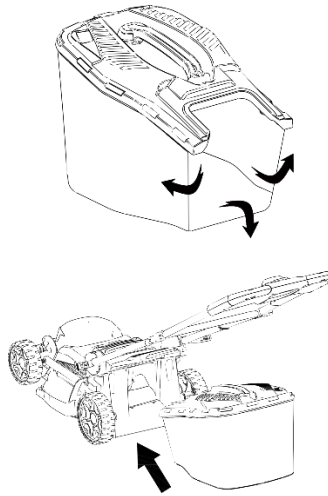

Adjusting the cutting height

Warning: The blade continues to rotate for a few seconds after the machine has been switched off. Disconnect the trimmer from the power source and ensure that the blade is switched off before adjusting the cutting height.

Adjust cutting height in depending on needs lawn you .

Then When cut grass high , start with the height maximum cutting and perform the second cutting at a height may low .

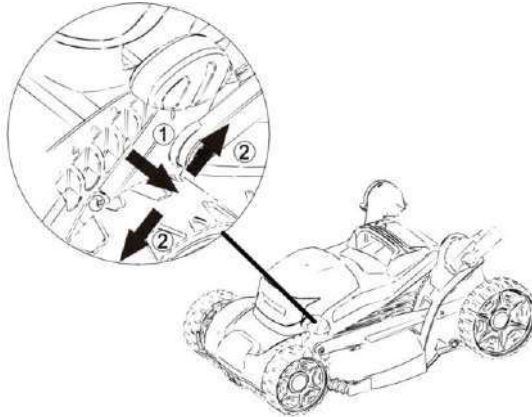

Full Bag Indicator Function

If the grass bag is empty or not filled with grass, the full bag indicator will be on. If the grass bag is full with grass, the full bag indicator will be off.

Note: Before removing the grass collection bag, turn off the mower and wait until the blade has come to a complete stop.

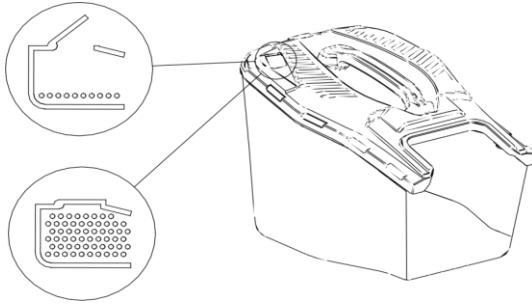

Function mulch

NOTE: Before changing any accessory, turn the tool off and ensure that the blade has come to a complete stop and unplug the tool. the plug .

1. Lift one- handed back flap and take out collection bag A the grass with the other hand .
2. Push mulch plug in the exhaust duct from the rear to when it gets stuck in position . Make sure that mulch plug is fixed correct .
3. Release the rear safety flap ; this will close for A cover the mulch plug .

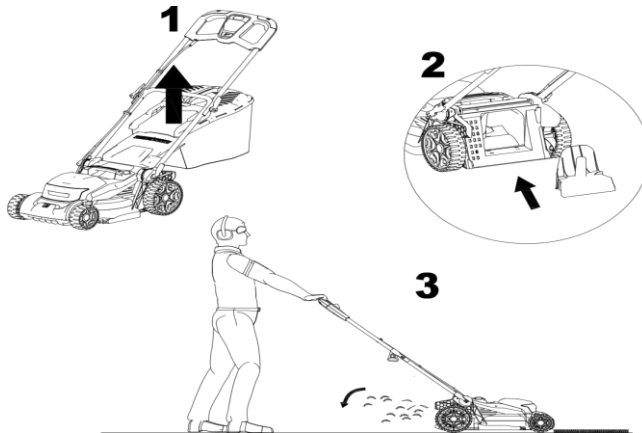

6.COMMISSIONING

6.1 Connecting to the power supply

Warning! Before connecting to the power supply, make sure that the switch is in the OFF position. Connect the plug to a power supply equipped with an RCD circuit breaker.

Warning! Do not start the car if you are in tall grass.

6.2 Starting

pressed and hold pressed safety button FOUND in MID the control panel .

In same time , hold on and PULL the starter lever ; you can ISSUE safety button after What YOU fired starter lever .

6.3 Stopping

Release the power button.

For a more comfortable cut, it is advisable to start mowing from a point close to the power source and gradually move away from it. Mow the lawn at a right angle to the power source and place the power cord on the side that has already been cut.

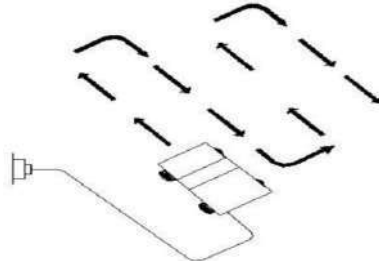

7.MAINTENANCE AND TROUBLESHOOTING

7.1 Maintenance

- a) Keep all nuts and bolts tight to ensure the machine is in good working order.
- b) Check the grass catcher frequently for signs of wear or damage.
- c) In the case of machines with multiple blades, be careful, one rotating blade can cause another blade to rotate.
- d) When making adjustments to the machine, we recommend that you exercise extreme caution to prevent fingers from getting caught between the rotating blades and fixed machine components.
- e) Always let the machine cool down before storing it.
- f) When performing blade maintenance operations, remember that after disconnecting the machine from the power source, the blades may continue to rotate for a few seconds.
- g) For safety reasons, replace worn or defective parts; Use only original spare parts and accessories.
- h) Use only the replacement blade, blade bolt and rotor designated for this product.
- i) Grease the wheel connectors.
- j) Store the machine only in a dry place.
- k) Clean the outside of the machine using a soft brush and cloth. Do not use water jets, solvents or varnishes. Remove all grass and debris, especially from the ventilation slots. Turn the machine on its side and clean the blade area.

Blade maintenance

Clean the blade of grass and dirt periodically.

At the beginning of the gardening season, carefully examine the blade. If it is very dull, sharpen it or replace it.

If the blade is damaged or worn, replace it with a new one.

Warning! Observe the following safety precautions:

- Disconnect the machine from the power source and wait for the blade to come to a complete stop before proceeding with any operation.
- Be careful not to cut yourself! Use heavy-duty gloves when touching the blade.
- Use only a designated replacement blade.
- Do not remove the blade without a good reason.

Replacing the blade

- Turn the car on its side.
- Hold the blade (C) with one hand. Use protective gloves.
- Use a hex wrench to loosen and remove the blade nut (B).
- Replace the blade.
- Tighten the nut securely.

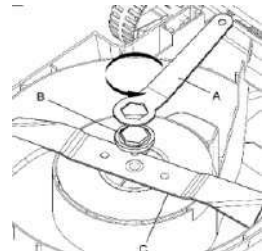

7.2 Troubleshooting

The following table lists checks and actions you can perform if the machine is not working properly. If these do not identify/repair the problem, contact an authorized RURIS service center.

Warning : Stop the engine and disconnect the power plug before investigating faults.

Problem	Possible causes	Solution method
The car is not working.	The power is off. The socket is faulty. The extension cord is damaged. Motor protection has been activated.	Turn on the power. Use a different outlet. Check the cable, replace it if damaged. Allow the engine to cool and increase the cutting height. Allow it to cool for a few minutes and increase the cutting height. Do not operate the switch lever at this time as this will increase the reset time of the safety cutout.
The machine operates intermittently.	The extension cord is damaged. The car's internal wiring is damaged. Motor protection has been activated.	Check the cable, replace it if damaged. Contact an authorized RURIS service center. Let the engine cool down and increase the cutting height.
The blade does not rotate.	The cutting blade is obstructed. The blade screw is loose.	Remove the obstruction. Tighten the blade screw.
Excessive vibration/noise.	The blade screw is loose. The cutting blade is damaged.	Tighten the blade screw. Sharpen or replace the blade.



Do not throw away electrical, industrial electronic equipment and component parts with household waste! Information on WEEE. Considering the provisions of OUG 195/2005 - regarding environmental protection and OUG 5/2015. Consumers will consider the following indications

for the delivery of electrical waste, specified below:

- Consumers are obliged not to dispose of waste electrical and electronic equipment (WEEE) as unsorted municipal waste and to collect this WEEE separately.
- The collection of this waste called (WEEE) will be carried out through the Public Collection Service within each county and through collection centers organized by economic operators authorized to collect WEEE. Information provided by the Environmental Fund Administration www.afm.ro They have the European Union journal.
- Consumers can hand in WEEE free of charge at the collection points specified above.

8. DECLARATIONS OF CONFORMITY

EC DECLARATION OF CONFORMITY

Manufacturer: SC RURIS IMPEX SRL

Bvd. Decebal, no. 111, Administrative Building, Craiova, Dolj, Romania

Goal. 0351 464 632, www.ruris.ro, info@ruris.ro

Authorized representative: Eng. Stroe Marius Catalin – General Manager

Authorized person for the technical file: Eng. Alexandru Radoi – Production Design Director

Machine description: Electric lawn mower is a tool used for lawns, applicable to all surfaces around the house.

Product serial number: AATC00100001RURRXE1800 (where AA represents the last two digits of the year of manufacture, characters 5 and 7 are the batch number, characters 7-12 are the product number)

Product: Electric lawn mower

Model: RURIS

Motor : Electric, single-phase

Working width: 400 mm

Type: RXE 1800 Comfort

Power: 1800W

Collector bag volume : 40 l



We, SC RURIS IMPEX SRL Craiova, manufacturer, in accordance with GD 1029/2008 - on the conditions for placing machinery on the market, Directive 2006/42/EC - safety and security requirements, Standard EN ISO 12100:2010 - Machinery, Security, Directive 2000/14/EC amended by Directive 2005/88/EC, GD 1756/2006 - on the limitation of noise emissions in the environment, Directive 2014/30/EU on electromagnetic compatibility

(GD 487/2016 on electromagnetic compatibility, updated 2019), **Directive 2011/65/EU** of 8 June 2011 on the restrictions on the use of certain hazardous substances in electrical and electronic equipment amended by **Directive 2015/863/EU**, Annex 2, we have certified the product's conformity with the specified standards and declare that it complies with the main safety and security requirements, does not pose any danger to life, health, work safety and has no negative impact on the environment.

The undersigned Stroe Catalin, the manufacturer's representative, declares on his own responsibility that the product complies with the following European standards and directives:

SR EN ISO 12100:2011/ EN ISO 12100:2011 - Safety of machinery. Basic concepts, general design principles. Basic terminology, methodology. Technical principles

SR EN 60335-2-77:2011/ EN 60335-2-77:2010- Household and similar electrical appliances - Safety - Part 2-77: Particular requirements for pedestrian-operated electric lawnmowers

SR EN ISO 13857:2020/ EN 13857:2020- Safety of machinery. Safety distances to prevent the entry of upper and lower limbs into danger zones

SR EN ISO 20643:2008/ ISO 20643:2005/AMD 1:2012- Mechanical vibration. Hand-held and hand-guided machinery. Principles for the evaluation of vibration emission.

IEC 60335-1:2020- Household and similar electrical appliances - Safety - Part 1: General requirements

SR EN 60335-1:2012/A13:2018/EN 60335-1:2012/A13:2017- Household and similar electrical appliances - Safety - Part 1: General requirements

SR EN 62233:2008/ EN 62233:2008- Methods of measurement of electromagnetic fields from electrical appliances for household and similar purposes with regard to human exposure

SR EN 55014-1:2021/ EN 55014-1:2021- Electromagnetic compatibility. Requirements for household appliances, electric tools and similar apparatus. Part 1: Emission

SR EN 55014-2:2021/ EN 55014-2:2021 – Electromagnetic compatibility. Requirements for household appliances, electric tools and similar apparatus. Part 2: Immunity. Product family standard

SR EN 61000-3-2:2019/A1:2021/ EN IEC 61000-3-2:2019/A1:2021 - Electromagnetic compatibility (EMC) - Part 3-2: Limits - Limits for harmonic current emissions (equipment input current ≤ 16 A per phase)

SR EN 61000-3-3:2014/A2:2021/ EN 61000-3-3:2014/A2:2022- Electromagnetic compatibility (EMC) - Part 3-3: Limits - Limitation of voltage variations, voltage fluctuations and flicker in public low-voltage supply systems, for equipment having a rated current ≤ 16 A per phase and not subject to connection restrictions

SR EN ISO 3744:2011 - Acoustics. Determination of sound power levels emitted by noise sources using sound pressure

Directive 2000/14/EC (amended by Directive 2005/88/EC) – Noise emissions in the outdoor environment

Directive 2006/42/EC - on machinery - placing on the market of machinery

Directive 2014/30/EU - on electromagnetic compatibility (HG 487/2016 on electromagnetic compatibility, updated 2019);

Directive 2011/65/EU of 8 June 2011 on the restriction of the use of certain hazardous substances in electrical and electronic equipment as amended by Directive 2015/863/EU, Annex 2.

Brand and manufacturer name: SH&T Co. Ltd

Other Standards or specifications used:

- **SR EN ISO 9001** - Quality Management System
- **SR EN ISO 14001** - Environmental Management System
- **ISO 45001:2018** - Occupational Health and Safety Management System.

Note: the technical documentation is owned by the manufacturer.

Note: This declaration is consistent with the original.

Validity period: 10 years from the date of approval.

Place and date of issue: **Craiova, 25.11.2025**

Year of application of the CE marking: **2025**

Registration No.: **1473 /25.11.2025**

Authorized person and signature:

Engineer Stroe Marius Catalin
General Manager of SC RURIS IMPEX SRL

EC DECLARATION OF CONFORMITY**Manufacturer:** SC RURIS IMPEX SRL

Bvd. Decebal, no. 111, Administrative Building, Craiova, Dolj, Romania

Goal. 0351 464 632, www.ruris.ro, info@ruris.ro

Authorized representative: Eng. Stroe Marius Catalin – General Manager

Authorized person for the technical file: Eng. Alexandru Radoi – Production Design Director

Machine description: **Electric lawn mower** is a tool used for lawns, applicable to all surfaces around the house.

Product serial number: AATC00100001RURRXE1800 (where AA represents the last two digits of the year of manufacture, characters 5 and 7 are the batch number, characters 7-12 are the product number)

Product: Electric lawn mower**Model:** RURIS**Type:** RXE 1800 Comfort**Motor :** Electric, single-phase**Power:** 1800W**Working width:** 400 mm**Collector bag volume :** 40 lMeasured sound power level: **93 dB** Guaranteed sound power level: **96 dB**

Power level acoustic is certified by FORCE Technology through Certificate No. DANAK-1003011 dated 02.11.2023, in accordance with the provisions Directive 2000/14/EC and SR EN ISO 3744:2011.

We, SC RURIS IMPEX SRL Craiova, manufacturer, in accordance with GD 1029/2008 - on the conditions for placing machinery on the market, Directive 2006/42/EC - safety and security requirements, Standard EN ISO 12100:2010 - Machinery, Security, Directive 2000/14/EC amended by Directive 2005/88/EC, GD 1756/2006 - on the limitation of noise emissions in the environment, Directive 2014/30/EU on electromagnetic compatibility (GD 487/2016 on electromagnetic compatibility, updated 2019), Directive 2011/65/EU of 8 June 2011 on the restrictions on the use of certain hazardous substances in electrical and electronic equipment amended by Directive 2015/863/EU, Annex 2, we have certified the product's conformity with the specified standards and declare that it complies with the main safety and security requirements, does not pose any danger to life, health, work safety and has no negative impact on the environment.

The undersigned Stroe Catalin, the manufacturer's representative, declares on his own responsibility that the product complies with the following European standards and directives:

- **SR EN ISO 3744:2011** - Acoustics. Determination of sound power levels emitted by noise sources using sound pressure

Other Standards or specifications used:

- **SR EN ISO 9001** - Quality Management System
- **SR EN ISO 14001** - Environmental Management System
- **ISO 45001:2018** - Occupational Health and Safety Management System.

Note: the technical documentation is owned by the manufacturer.

Specification: This declaration is in accordance with the original. Validity period: 10 years from the date of approval.

Place and date of issue: **Craiova, 25.11.2025**Year of application of the CE marking: **2025**Registration No.: **1474 /25.11.2025****Authorized person and signature:**

Engineer Stroe Marius Catalin

General Manager of SC RURIS IMPEX SRL

Elektromos fűnyírógép RURIS RXE1800 Confort



1. BEVEZETÉS	2
2. BIZTONSÁGI UTASÍTÁSOK	2
3. MŰSZAKI ADATOK	4
4. GÉP ÁTTEKINTÉSE	5
5. ÖSSZESZERELÉS	5
6. ÜZEMBE HELYEZÉS	9
7. KARBANTARTÁS ÉS HIBAEHÁRÍTÁS	9
8. MEGFELELŐSÉGI NYILATKOZATOK	11

1. BEVEZETÉS

Kedves vásárlónk!

Köszönjük, hogy a RURIS termék megvásárlása mellett döntött, és hogy bizalmat szavazott cégünknek! A RURIS 1993 óta van jelen a piacon, és ez idő alatt erős márkává vált, amely hírnevét ígéreteinek betartásával, valamint a folyamatos befektetésekkel építette fel, amelyek célja, hogy megbízható, hatékony és minőségi megoldásokkal segítse az ügyfeleket.

Meggyőződésünk, hogy értékelné fogja termékünket, és sokáig élvezni fogja annak teljesítményét. A RURIS nem csupán gépeket kínál ügyfeleinek, hanem komplett megoldásokat. Az ügyféllel való kapcsolat fontos eleme a tanácsadás mind az értékesítés előtt, mind utána, a RURIS ügyfeleinek partnerüzletek és szervizpontok teljes hálózata áll rendelkezésére.

A megvásárolt termék örömeinek eléréséhez kérjük, figyelmesen olvassa el a használati útmutatót. Az utasítások betartásával hosszú távú használatot garantálunk.

A RURIS vállalat folyamatosan fejleszti termékeit, ezért fenntartja a jogot, hogy többek között azok alakját, megjelenését és teljesítményét módosítsa anélkül, hogy erről előzetesen értesítést kellene küldenie.

Még egyszer köszönjük, hogy a RURIS termékeket választotta!







Ügyfélinformációk és támogatás:

Telefon: 0351.820.105

email: info@ruris.ro

2. BIZTONSÁGI UTASÍTÁSOK

2.1. FIGYELMEZTETÉSEK A GÉPEN

	Figyelem! Veszély!		Figyelem! Sérülésveszély a gép közelében tartózkodók számára.
	Figyelem! Tartsa a távolságot!		Kapcsolja ki a gépet, és húzza ki a csatlakozódugót a hálózathoz, mielőtt bármilyen beállítást végezne, tisztítást végezne rajta, vagy ha a kábel sérült.
	Vigyázat! A pengék a motor leállítása után is forognak.		Figyelem! Áramütés veszélye.
	Használat előtt olvassa el a használati útmutatót.		A kezelőnek személyi védőfelszerelést (PPE) kell viselnie. Ha a gépet használják, védőszemüveget kell viselni a levegőbe dobott tárgyak ellen, valamint hallásvédőt, például akusztikailag szigetelt sisakot.

	Ne tegye ki esőnek .		Meredek lejtőn ne dolgozzon.
--	----------------------	---	------------------------------

2.2. FIGYELMEZTETÉSEK

Az Elektromos fűnyírógépt úgy tervezték, hogy a jelen kézikönyvben leírt biztonságos üzemeltetési utasításoknak megfelelően lehessen használni. Mint minden elektromos berendezés esetében, a kezelői hiba vagy gondatlanság személyi sérülést okozhat.

HASZNÁLAT ELŐTT MINDIG OLVASSA EL EZEKET AZ UTASÍTÁSOKAT A TERMÉK

Figyelmeztetés

A szerszám tényleges használata során a rezgés kibocsátás eltérhet a megadott összértéktől, attól függően, hogy hogyan használják a szerszámot.

A kezelő védelmét szolgáló biztonsági intézkedések azonosításának szükségessége a tényleges használati körülmények közötti expozíció becslésén alapul (figyelembe véve a működési ciklus minden részét, például a gép leállításának és alapjáratának idejét, az indítási idő mellett).

Óvatos:

Ezt a gépet TILOS gyermekeknek és csökkent fizikai, érzékszervi vagy mentális képességű, illetve tapasztalattal és tudással nem rendelkező személyeknek használniuk. A helyi előírások korlátozhatják a kezelő életkorát.

Ne engedje, hogy a gyerekek a készülékkel játsszanak.

Ha a tápkábel sérült, azt a gyártónak, annak szervizképviselőjének vagy hasonlóan képzett személynek kell kicserélnie a veszélyek elkerülése érdekében.

Biztonsági utasítások

FONTOS! HASZNÁLAT ELŐTT FIGYELMESEN OLVASSA EL A KÉZIKÖNYVET. ŐRIZZE MEG KÉSŐBBI HIVATKOZÁS CÉLJÁBÓL.

Biztonsági intézkedések Elektromos fűnyírógépkhoz

edzés

a) Olvassa el figyelmesen az utasításokat. Ismerkedjen meg a kezelőszervekkel és a gép helyes használatával.

b) Soha ne engedje, hogy gyermekek vagy az utasításokat nem ismerő személyek használják a fűnyírót. A helyi előírások korlátozhatják a kezelő életkorát.

c) Soha ne használja a gépet, ha emberek, különösen gyermekek vagy állatok tartózkodnak a közelben.

d) Az üzemeltető vagy a felhasználó felelős a harmadik feleket vagy azok tulajdonát érő balesetekért vagy kockázatokért.

Készítmény

a) A gép használata közben mindig viseljen megfelelő védőfelszerelést.

b) Gondosan ellenőrizze azt a területet, ahol a gépet használni fogja, és távolítsa el minden olyan tárgyat, amelyet a gép elrepülhet.

c) Használat előtt mindig szemrevételezéssel ellenőrizze a gépet, hogy a kések, a késcsavarok és a vágóegység nem kopott vagy sérült-e. Az optimális működés és használat érdekében cserélje ki a kopott késeket és csavarokat. Cserélje ki a sérült vagy olvashatatlan címkéket.

d) Használat előtt ellenőrizze a tápkábelt és a hosszabbítót sérülés vagy kopás szempontjából. Ha a tápkábel használat közben megsérül, azonnal húzza ki a konnektorból. **NE ÉRINTSE MEG A HÁLÓZAT KÁBELÉT, MIELŐTT NEM KIHÚZZA A CSATLAKOZÓBÓL.** Ne használja a készüléket, ha a tápkábel sérült vagy kopott.

működés

a) A gépet csak nappal vagy jó mesterséges fényviszonyok mellett használja;

b) Lehetőség szerint kerülje a gép nedves fűvön történő használatát;

c) Lejtőn mindig stabilan álljon;

d) Fűnyírás közben gyalogoljon, ne fusson;

e) A fűvet lejtőn átlósan nyírja, ne pedig felfelé és lefelé.

f) Különös figyelmet javasolunk az irányváltáskor lejtőn;

g) Ne nyírja a fűvet túl meredek lejtőn;

h) Különös figyelmet javasolunk, amikor az autót maga felé húzza;

i) Szállítás közben ne döntse meg a gépet.

- j) Soha ne üzemeltesse a gépet hibás védőburkolattal vagy biztonsági berendezések nélkül, például a fűgyűjtő nélkül.
- k) Óvatosan indítsa be a motort, kövesse az utasításokat, és tartsa távol a lábát a pengétől/pengéitől;
- l) Ne döntse meg a gépet a motor beindításakor;
- m) Ne helyezze a kezét vagy a lábát forgó alkatrészek közelébe vagy alá.
- n) Ne szállítsa a gépet bekapcsolt állapotban.
- o) Kapcsolja ki a gépet, és húzza ki a csatlakozódugót a konnektorból. Győződjön meg arról, hogy minden mozgó alkatrész teljesen leállt:
- Valahányszor elhagyja az autót.
 - Mielőtt eltávolítaná az eltömődéseket vagy kitisztítaná a fűkidobó csatornát.
 - A készülék ellenőrzése, tisztítása vagy bármilyen beavatkozása előtt.
 - Idegen tárgynak ütközés után. Ellenőrizze a gépet sérülések szempontjából, és végezze el a szükséges javításokat, mielőtt újraindítja és üzembe helyezi.
- p) Ha a gép rendellenesen rezegni kezd, azonnal ellenőrizze:
- ellenőrizze a sérüléseket
 - cserélje ki vagy javítsa meg a sérült alkatrészeket
 - ellenőrizze és húzza meg a laza alkatrészeket
- Soha ne használja a gépet hibás védőburkolattal vagy biztonsági berendezések nélkül, például a fűgyűjtő nélkül.
- Óvatosan indítsa be a motort, kövesse az utasításokat, és tartsa távol a lábát a forgó alkatrészektől.

3. MŰSZAKI ADATOK

Vágási magasság	7 lépés: 25-75 mm
Vágási szélesség	400 mm
Hatalom	1800 W
Sebesség	3500 fordulat/perc
Feszültség/Frekvencia	230/240 V – 50 Hz
Nettó tömeg tartozékokkal	12 kg
Bruttó súly	13 kg
Gyűjtőzsák térfogata	40 liter
Funkciók	Gyűjtemény Hátsó kipufogó talajtakarás
Fogantyú típusa	Comfort Pro
Funkciók	Gyűjtőzsák telítettségjelző Függőleges tárolás Központi beállító gomb Vágási magasság jelző Fűnyíró eszköz vágás előtt Összecsukható fogantyú Fogantyú magasságállítás

4. GÉP ÁTTEKINTÉSE

1. Indítókar
2. Biztonsági gomb
3. Felső fogantyú
4. Felső fogantyú
5. Fogantyú fogantyúgombja/kerék
6. Dugó
7. Alsó fogantyú
8. Kábeltartók
9. Alsó fogantyú
10. Tele tartály jelző
11. Fűgyűjtő
12. Hordozófogantyú
13. Vágási magasság állító kar

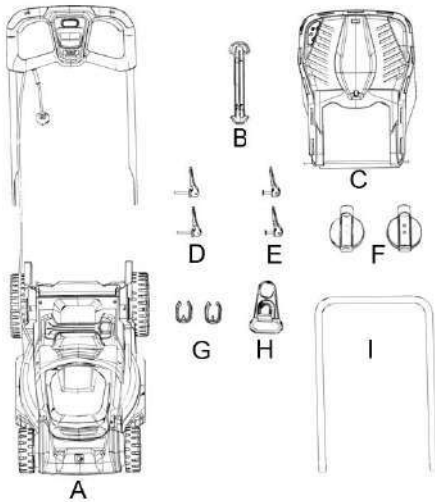
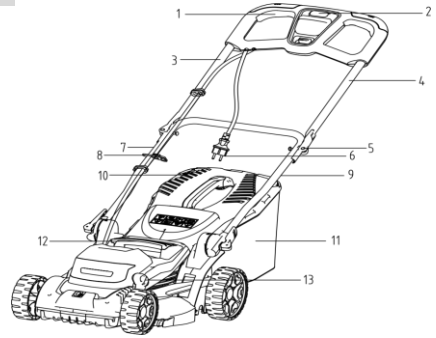

A.	Elektromos fűnyírógép
B.	A fűgyűjtő kosár fogantyúja
C.	Fűgyűjtő zsák
D.	Rögzítőbilincs QUICK
E.	Rögzítőbilincs QUICK
F.	Szorítók
G.	Kábelek támogatása
H.	Agátáoaore kábelekért
É.N.	Fogantyú

A képek csak tájékoztató jellegűek, a szállító fenntartja a jogot, hogy a jelen kézikönyvben bemutatott gépen szerkezeti és funkcionális változtatásokat hajtson végre.

5. ÖSSZESZERELÉS

1. Rögzítse a kábelrögzítőt a felső fogantyúhoz.

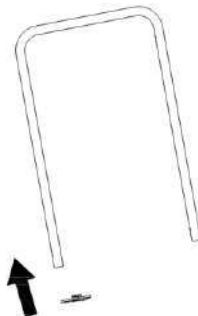

2. Rögzítse a 2 kapcsot az alsó fogantyúhoz

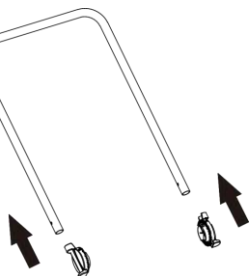

3. Szerelje fel az alsó fogantyút a fűnyíróra a két gyorskioldó kapocs segítségével.

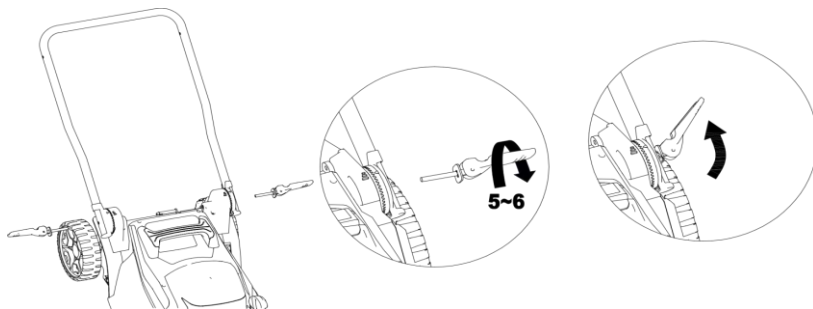

5. Rögzítse a felső fogantyút az alsó fogantyúhoz a két kioldókapocs segítségével.

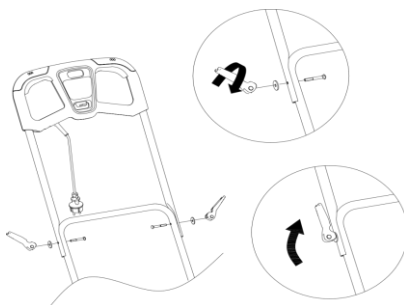

6. Győződjön meg róla, hogy a mellékelt kábelrögzítőket használja a kábel rögzítésére az alsó fogantyúhoz.

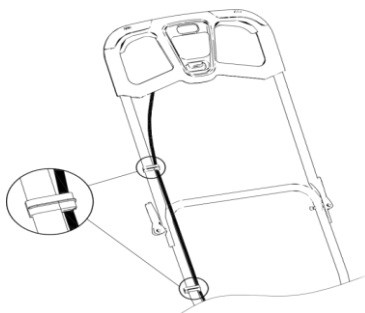

7. Rögzítse a fűgyűjtő zsák szélét a fémkerethez.
8. Emelje fel a biztonsági fedelet egy kézzel, és akassza fel a fűgyűjtőt.

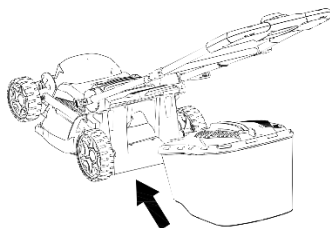
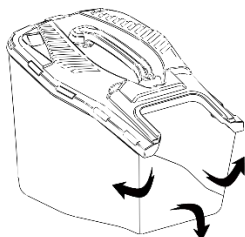

A vágási magasság beállítása

Figyelmeztetés: A penge a gép kikapcsolása után még néhány másodpercig forog. A vágási magasság beállítása előtt húzza ki a szegélynyíró az áramforrásból, és győződjön meg arról, hogy a penge ki van kapcsolva.

Állítsa be a vágási magasságot a gyepligényei szerint.

Ezután, ha magasra nyírja a fűvet, kezdje a maximális vágási magassággal, és a második vágást alacsonyabb magasságban végezze.

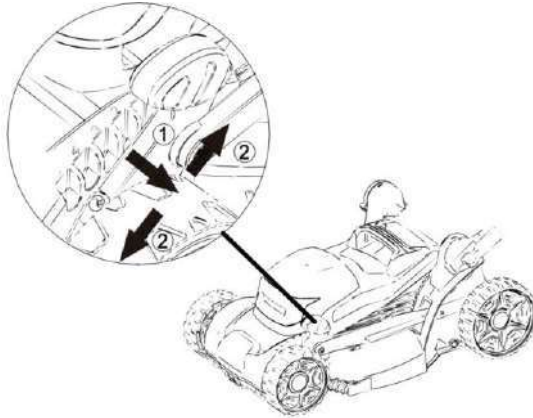

Tele zsák jelzőfény funkciója

Ha a fűzsák üres vagy nincs tele fűvel, a tele zsák jelzőfény világít. Ha a fűzsák tele van fűvel, a tele zsák jelzőfény nem világít.

Megjegyzés: A fűgyűjtő zsák eltávolítása előtt kapcsolja ki a fűnyírót, és várja meg, amíg a penge teljesen leáll.

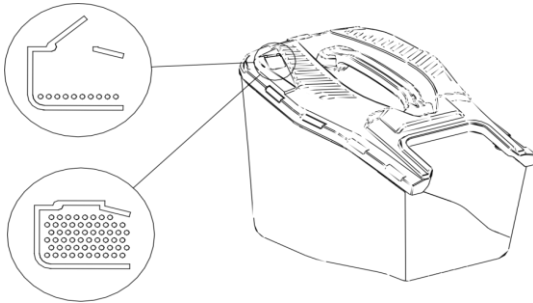

Funkció talajtakaró

MEGJEGYZÉS: Mielőtt bármilyen tartozékot cserélne, kapcsolja ki a szerszámot, győződjön meg arról, hogy a fűrészlap teljesen leállt, majd húzza ki a szerszám csatlakozóját a konnektorból.

1. Emelje fel a hátsó fedelet egy kézzel, és a másik kezével vegye ki a gyűjtőzsákot a fűből .
2. Nyomja a mulcsozó dugót a kipufogócsőbe hátulról, amíg a helyére nem akad. Győződjön meg arról, hogy a mulcsozó dugó megfelelően van rögzítve.
3. Engedje el a hátsó biztonsági fedelet; ez bezárul, és eltakarja a mulcsozó dugót.

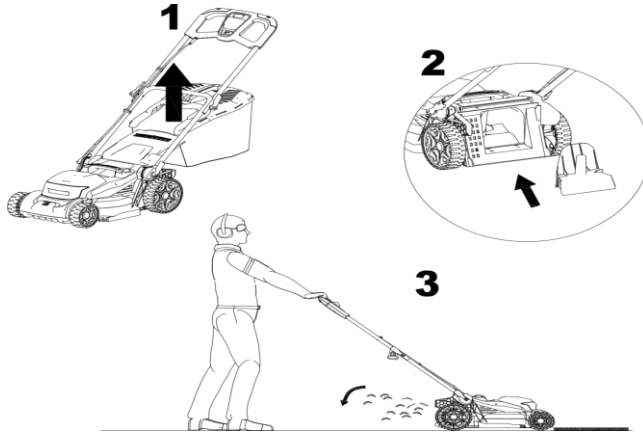

6. ÜZEMBE HELYEZÉS

6.1 Csatlakoztatás a tápegységhez

Figyelem! A tápellátáshoz való csatlakoztatás előtt győződjön meg arról, hogy a kapcsoló KI állásban van. Csatlakoztassa a csatlakozódugót egy RCD-védőkapcsolóval ellátott tápegységhez. Figyelem! Ne indítsa be az autót, ha magas fűben tartózkodik.

6.2 Indítás

lenyomva és lenyomva tartva a biztonsági gombot A kezelőpanel közepén található. Ezzel egy időben tartsa lenyomva és HÚZZA az indítókart; a biztonsági gombot csak azután tudja kinyomni, hogy beindította az indítókart.

6.3 Leállítás

Engedje el a bekapcsológombot.

A kényelmesebb vágás érdekében célszerű a fűnyírást az áramforráshoz közeli pontról kezdeni, és fokozatosan távolodni attól. A fűvet az áramforráshoz képest derékszögben nyírja, és a tápkábel a már levágott oldalra helyezze.

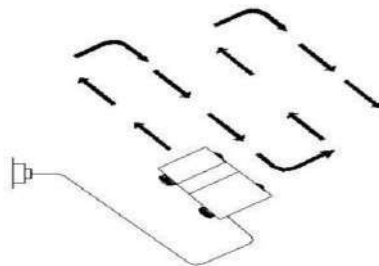

7. KARBANTARTÁS ÉS HIBAELEHÁRÍTÁS

7.1 Karbantartás

- Tartsa az összes anyát és csavart meghúzva, hogy a gép jó működőképes állapotban legyen.
- Gyakran ellenőrizze a fűgyűjtőt kopás vagy sérülés jelei szempontjából.
- Többkéses gépek esetén legyen óvatos, mert az egyik forgó kés egy másik kés forgását okozhatja.
- A gép beállításakor fokozott óvatosságot javasolunk, nehogy az ujjai beszoruljanak a forgó kések és a gép rögzített alkatrészei közé.
- Tárolás előtt mindig hagyja lehűlni a gépet.

f) A kések karbantartása során ne feledje, hogy a gép áramtalanítása után a kések még néhány másodpercig foroghatnak.

g) Biztonsági okokból cserélje ki az elkopott vagy hibás alkatrészeket; Kizárólag eredeti alkatrészeket és tartozékokat használjon.

h) Kizárólag az ehhez a termékhez előírt cserepengét, pengecsavart és rotort használja.

i) Zsírozza meg a kerékcsatlakozókat.

j) A gépet csak száraz helyen tárolja.

k) A gép külsejét puha kefével és ruhával tisztítsa meg. Ne használjon vízsugarat, oldószereket vagy lakkokat. Távolítsa el minden fűvet és törmelékét, különösen a szellőzőnyílásokból. Fordítsa oldalra a gépet, és tisztítsa meg a kések területét.

Penge karbantartás

Rendszeresen tisztítsa meg a fűszálát és a szennyeződések.

A kertészeti szezon kezdetén gondosan vizsgálja meg a pengét. Ha nagyon tompa, éllezze meg vagy cserélje ki.

Ha a penge sérült vagy kopott, cserélje ki egy újra.

Figyelem! Tartsa be a következő biztonsági előírásokat:

- Válassza le a gépet az áramforrásról, és várja meg, amíg a fűrészlap teljesen leáll, mielőtt bármilyen műveletet folytatna.
- Vigyázzon, nehogy megvágja magát! Használjon erős kesztyűt a penge megérintésekor.
- Kizárólag a kijelölt cserepengét használja.
- Ne távolítsa el a pengét alapos ok nélkül.

A penge cseréje

- Fordítsd az autót az oldalára.
- Fogja meg a pengét (C) az egyik kezével. Használjon védőkesztyűt.
- Imbuszkulccsal lazítsa meg és távolítsa el a fűrészlap anyagját (B).
- Cserélje ki a pengét.
- Húzza meg biztonságosan az anyát.

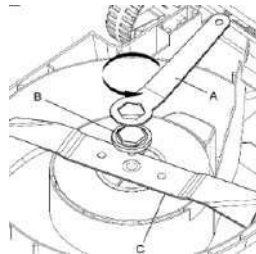

7.2 Hibaelhárítás

Az alábbi táblázat felsorolja azokat az ellenőrzéseket és műveleteket, amelyeket akkor végezhet el, ha a gép nem működik megfelelően. Ha ezek nem azonosítják/javítják meg a problémát, forduljon egy hivatalos RURIS szervizközponthoz.

Figyelmeztetés : A hibák vizsgálata előtt állítsa le a motort és húzza ki a tápkábelt.

Probléma	Lehetséges okok	Megoldási módszer
Az autó nem működik.	Ki van kapcsolva az áram. A konnektor hibás. A hosszabbító kábel sérült. A motorvédelem aktiválódott.	Kapcsolja be a készüléket. Használjon másik aljzatot. Ellenőrizd a kábelt, cseréld ki, ha sérült. Hagyja lehűlni a motort, majd növelje a vágási magasságot. Hagyja néhány percig hűlni, majd növelje a vágási magasságot. Ekkor ne működtesse a kapcsolókart, mert ez megnöveli a biztonsági lekapcsoló visszaállítási idejét.
A gép szakaszosan működik.	A hosszabbító kábel sérült. Az autó belső vezetékezése sérült. A motorvédelem aktiválódott.	Ellenőrizd a kábelt, cseréld ki, ha sérült. Lépjen kapcsolatba egy hivatalos RURIS szervizközponttal. Hagyja lehűlni a motort, majd növelje a vágási magasságot.

A penge nem forog.	A vágópenge elakadt. A késcsavar laza.	Távolítsa el az akadályt. Húzza meg a pengecsavart.
Túlzott rezgés/zaj.	A késcsavar laza. A vágópenge sérült.	Húzza meg a pengecsavart. Élezd meg vagy cseréld ki a pengét.



Ne dobja az elektromos, ipari elektronikus berendezéseket és azok alkatrészeit a háztartási hulladékkal együtt! Tájékoztatás az elektromos és elektronikus berendezések hulladékairól. Figyelembe véve az OUG 195/2005 környezetvédelemmel kapcsolatos és az OUG 5/2015 rendelkezéseit. A fogyasztóknak a következő jelzéseket kell figyelembe venniük.

az alábbiakban meghatározott elektromos hulladékok elszállítására vonatkozóan:

- A fogyasztók kötelesek az elektromos és elektronikus berendezések hulladékait (WEEE) nem válogatatlan kommunális hulladékként ártalmatlanítani, és azokat külön gyűjteni.

- Az elektromos és elektronikus berendezések hulladékának (WEEE) nevezett hulladék gyűjtését az egyes megyékben a Közgyűjtési Szolgálat, valamint az WEEE gyűjtésére jogosult gazdasági szereplők által szervezett gyűjtőközpontok végzik. Az információkat a Környezetvédelmi Alap Igazgatósága szolgáltatta. www.afm.ro Megvan nekik az Európai Unió folyóirata.

- A fogyasztók ingyenesen leadhatják az elektromos és elektronikus berendezések hulladékait a fent megadott gyűjtőpontokon.

8. MEGFELELŐSÉGI NYILATKOZATOK

EK MEGFELELŐSÉGI NYILATKOZAT



Gyártó: SC RURIS IMPEX SRL

Bvd. Decebal, nem. 111, Igazgatási épület, Craiova, Dolj, Románia

Cél. 0351 464 632, www.ruris.ro, info@ruris.ro

Meghatalmazott képviselő: mérnök Stroe Marius Catalin – Ügyvezető igazgató

A műszaki dokumentációért felelős személy: Alexandru Radoi mérnök – Gyártástervezési igazgató

Gépleírás: **Az Elektromos fűnyírógép** egy gypefelületek nyírására szolgáló eszköz, amely a ház körüli összes felületen alkalmazható.

Termék sorozatszám: AATC00100001RURRXE1800 (ahol az AA a gyártási év utolsó két számjegyét, az 5. és 7. karakter a gyártási számot, a 7-12. karakterek pedig a termékszámot jelölik)

Termék: Elektromos fűnyírógép

Modell: RURIS

Típus: RXE 1800 Comfort

Motor : Elektromos, egyfázisú

Teljesítmény: 1800 W

Munkaszélesség: 400 mm

Gyűjtőzsák térfogata : 40 l

Mi, SC RURIS IMPEX SRL Craiova, gyártó, összhangban A gépek forgalomba hozatalának feltételeiről szóló 1029/2008. sz. **Kormányrendelet**, a **2006/42/EK sz. Irányelv** – biztonsági követelmények, az EN ISO 12100:2010 sz. Gépek, Biztonság szabvány, a **2005/88/EK sz. Irányelv által módosított 2000/14/EK sz. Irányelv**, az 1756/2006. sz. **Kormányrendelet** – a környezeti zajkibocsátás korlátozásáról, a **2014/30/EU sz. Elektromágneses összeférhetőségről** szóló sz. Irányelv (487/2016. sz. **Kormányrendelet** az elektromágneses összeférhetőségről, frissítve 2019-ben), valamint a 2015/863/EU sz. Irányelvvél módosított, az elektromos és elektronikus berendezésekben található egyes veszélyes anyagok felhasználásának korlátozásáról szóló, 2011. június 8-i 2011/65/EU sz. Irányelv 2. melléklete alapján tanúsítottuk a termék megfelelőségét a meghatározott szabványoknak, és kijelentjük, hogy megfelel a főbb biztonsági követelményeknek, nem jelent veszélyt az életre, az egészségre, a munkavédelemre, és nincs negatív hatása környezetre.

Alulírott Stroe Catalin, a gyártó képviselője, saját felelősségére kijelenti, hogy a termék megfelel a következő európai szabványoknak és irányelveknek:

SR EN ISO 12100:2011/ EN ISO 12100:2011 - Gépek biztonsága. Alapfogalmak, általános tervezési elvek. Alapvető terminológia, módszertan. Műszaki alapelvek

SR EN 60335-2-77:2011/ EN 60335-2-77:2010 - Háztartási és hasonló jellegű villamos készülékek. Biztonság. 2-77. rész: Gyalogkísérhető Elektromos fűnyírógépek egyedi követelményei

SR EN ISO 13857:2020/ EN 13857:2020 - Gépek biztonsága. Biztonsági távolságok a felső és alsó végtagok veszélyes zónába jutásának megakadályozására

SR EN ISO 20643:2008/ ISO 20643:2005/AMD 1:2012 - Mechanikai rezgés. Kézben tartott és kézzel vezetett gépek. A rezgés kibocsátás értékelésének alapelvei.

IEC 60335-1:2020- Háztartási és hasonló jellegű villamos készülékek - Biztonság - 1. rész: Általános követelmények

SR EN 60335-1:2012/A13:2018/EN 60335-1:2012/A13:2017- Háztartási és hasonló jellegű villamos készülékek. Biztonság. 1. rész: Általános követelmények

SR EN 62233:2008/ EN 62233:2008 - Háztartási és hasonló célú villamos készülékek elektromágneses mezőinek mérési módszerei az emberi expozíció tekintetében

SR EN 55014-1:2021/ EN 55014-1:2021 - Elektromágneses összeférhetőség. Háztartási készülékek, elektromos szerszámok és hasonló készülékek követelményei. 1. rész: Zavarkibocsátás

SR EN 55014-2:2021/ EN 55014-2:2021 – Elektromágneses összeférhetőség. Háztartási készülékek, elektromos szerszámok és hasonló készülékek követelményei. 2. rész: Zavartűrés. Termékcsalád-szabvány

SR EN 61000-3-2:2019/A1:2021/ EN IEC 61000-3-2:2019/A1:2021 - Elektromágneses összeférhetőség (EMC) - 3-2. rész: Határértékek - A harmonikus áramkibocsátás határértékei (berendezés bemeneti árama ≤ 16 A fázisonként)

SR EN 61000-3-3:2014/A2:2021/ EN 61000-3-3:2014/A2:2022- Elektromágneses összeférhetőség (EMC) - 3-3. rész: Határértékek - Feszültségingadozások, feszültségingadozások és villogás korlátozása nyilvános kifizültségű ellátórendszerekben, fázisonként ≤ 16 A névleges áramerősségű és csatlakozási korlátozások nélküli berendezések esetében

SR EN ISO 3744:2011 - Akusztika. Zajforrások által kibocsátott hangteljesítményszintek meghatározása hangnyomás mérésével

2000/14/EK irányelv (módosítva a 2005/88/EK irányelvvvel) – Zajkibocsátás kültéri környezetben

2006/42/EK irányelv – a gépekről – a gépek forgalomba hozatala

Irány 2014/30/EU irányelv az elektromágneses összeférhetőségről (HG 487/2016 irányelv az elektromágneses összeférhetőségről, frissítve 2019-ben);

A 2015/863/EU irányelvvvel módosított, egyes veszélyes anyagok elektromos és elektronikus berendezésekben való alkalmazásának korlátozásáról szóló, 2011. június 8-i 2011/65/EU irányelv, 2. melléklet.

Márka és gyártó neve: SH&T Co. Ltd

Egyéb használt szabványok vagy előírások:

- **SR EN ISO 9001** - Minőségirányítási rendszer
- **SR EN ISO 14001** - Környezetközpontú irányítási rendszer
- **ISO 45001:2018** - Munkahelyi egészségvédelmi és biztonsági irányítási rendszer.

Megjegyzés: a műszaki dokumentáció a gyártó tulajdonát képezi.

Megjegyzés: Ez a nyilatkozat összhangban van az eredetivel.

Érvényességi idő: a jóváhagyás dátumától számított 10 év.

Kiállítás helye és dátuma: **Craiova, 2025.11.25.**

A CE-jelölés alkalmazásának éve: **2025**

Cégjegyzékszám: **1473 /2025.11.25.**

Meghatalmazott személy és aláírása:

Stroe Marius Catalin mérnök

Az SC RURIS IMPEX SRL vezérigazgatója

EK MEGFELELŐSÉGI NYILATKOZAT**Gyártó:** SC RURIS IMPEX SRL

Bvd. Decebal, nem. 111, Igazgatási épület, Craiova, Dolj, Románia

Cél. 0351 464 632, www.ruris.ro, info@ruris.ro

Meghatalmazott képviselő: mérnök Stroe Marius Catalin – Ügyvezető igazgató

A műszaki dokumentációért felelős személy: Alexandru Radoi mérnök – Gyártástervezési igazgató

Gépleírás: Az Elektromos fűnyírógép egy gyepterületek nyírására szolgáló eszköz, amely a ház körüli összes felületen alkalmazható.

Termék sorozatszám: AATC00100001RURRXE1800 (ahol az AA a gyártási év utolsó két számjegyét, az 5. és 7. karakter a gyártási számot, a 7-12. karakterek pedig a termékszámot jelölik)

Termék: Elektromos fűnyírógép**Modell:** RURIS**Típus:** RXE 1800 Comfort**Motor :** Elektromos, egyfázisú**Teljesítmény:** 1800 W**Munkaszélesség:** 400 mm**Gyűjtőzsák térfogata :** 40 lMért hangteljesítményszint: **93 dB** Garantált hangteljesítményszint: **96 dB**

Az akusztikai teljesítményszintet a FORCE Technology tanúsította a DANAK-1003011 számú, 2023.11.02-i keltezésű tanúsítvánnyal, a 2000/14/EK irányelv és az SR EN ISO 3744:2011 szabvány rendelkezéseivel összhangban.

Mi, SC RURIS IMPEX SRL Craiova, gyártó, összhangban A gépek forgalomba hozatalának feltételeiről szóló 1029/2008. sz. **Kormányrendelet, a 2006/42/EK sz. Irányelv – biztonsági követelmények, az EN ISO 12100:2010 sz. Gépek, Biztonság szabvány, a 2005/88/EK sz. Irányelv által módosított 2000/14/EK sz. Irányelv, az 1756/2006. sz. Kormányrendelet – a környezeti zajkibocsátás korlátozásáról, a 2014/30/EU sz. Elektromágneses összeférhetőségről szóló sz. Irányelv (487/2016. sz. Kormányrendelet az elektromágneses összeférhetőségről, frissítve 2019-ben), valamint a 2015/863/EU sz. Irányelvvel módosított, az elektromos és elektronikus berendezésekben található egyes veszélyes anyagok felhasználásának korlátozásáról szóló, 2011. június 8-i 2011/65/EU sz. Irányelv 2. melléklete alapján tanúsítottuk a termék megfelelőségét a meghatározott szabványoknak, és kijelentjük, hogy megfelel a főbb biztonsági követelményeknek, nem jelent veszélyt az életre, az egészségre, a munkavédelemre, és nincs negatív hatása a környezetre.**

Alulírott Stroe Catalin, a gyártó képviselője, saját felelősségére kijelenti, hogy a termék megfelel a következő európai szabványoknak és irányelveknek:

- **SR EN ISO 3744:2011** - Akusztika. Zajforrások által kibocsátott hangteljesítményszintek meghatározása hangnyomás méréseivel

Egyéb használt szabványok vagy előírások:

- **SR EN ISO 9001** - Minőségirányítási rendszer
- **SR EN ISO 14001** - Környezetközponitú irányítási rendszer
- **ISO 45001:2018** - Munkahelyi egészségvédelmi és biztonsági irányítási rendszer.

Megjegyzés: a műszaki dokumentáció a gyártó tulajdonát képezi.

Specifikáció: Ez a nyilatkozat megfelel az eredetinek. Érvényességi időszak: a jóváhagyás dátumától számított 10 év.

Kiállítás helye és dátuma: **Craiova, 2025.11.25.**A CE-jelölés alkalmazásának éve: **2025**Cégjegyzékszám: **1474 /2025.11.25.****Meghatalmazott személy és aláírása:**

Stroe Marius Catalin mérnök

Az SC RURIS IMPEX SRL vezérigazgatója

Tondeuse électrique à gazon RURIS RXE1800 Confort



1. INTRODUCTION	2
2. CONSIGNES DE SÉCURITÉ	2
3. DONNÉES TECHNIQUES	4
4. PRÉSENTATION DE LA MACHINE	5
5. ASSEMBLAGE	5
6. MISE EN SERVICE	8
7. MAINTENANCE ET DÉPANNAGE	9
8. DÉCLARATIONS DE CONFORMITÉ	10

1. INTRODUCTION

Cher client!

Nous vous remercions d'avoir choisi un produit RURIS et de la confiance que vous nous témoignez ! Présente sur le marché depuis 1993, RURIS est devenue une marque solide, qui a bâti sa réputation sur le respect de ses engagements et sur des investissements constants visant à offrir à ses clients des solutions fiables, performantes et de qualité.

Nous sommes convaincus que vous apprécierez notre produit et profiterez longtemps de ses performances. RURIS propose à ses clients non seulement des machines, mais des solutions complètes. Un élément essentiel de notre relation client est le conseil, avant et après la vente. Les clients RURIS bénéficient ainsi d'un vaste réseau de magasins partenaires et de points de service.

Pour profiter pleinement du produit que vous avez acheté, veuillez lire attentivement le manuel d'utilisation. En suivant les instructions, vous vous assurez une longue durée de vie.

La société RURIS travaille en permanence au développement de ses produits et se réserve donc le droit de modifier, entre autres, leur forme, leur apparence et leurs performances, sans obligation de communication préalable.

Merci encore d'avoir choisi les produits RURIS !









Informations et assistance client :



Téléphone : 0351.820.105

Courriel : info@ruris.ro

2. CONSIGNES DE SÉCURITÉ

2.1. AVERTISSEMENTS SUR LA MACHINE

	Attention ! Danger !		Avertissement ! Risque de blessure pour les personnes se trouvant à proximité de la machine.
	Attention ! Gardez vos distances.		Éteignez la machine et débranchez-la du secteur avant tout réglage, nettoyage ou si le câble est endommagé.
	Attention ! Les pales continuent de tourner même après l'arrêt du moteur .		Attention ! Risque de choc électrique .
	Veuillez lire le manuel d'instructions avant utilisation.		L'opérateur doit porter un équipement de protection individuelle (EPI). Si la machine est en marche, il doit porter des lunettes de protection contre les projections et une protection auditive, comme un casque à isolation acoustique.

	Ne pas exposer à la pluie		Ne travaillez pas sur des pentes abruptes.
--	---------------------------	---	--

2.2. AVERTISSEMENTS

Votre tondeuse électrique a été conçue pour être utilisée conformément aux consignes de sécurité décrites dans ce manuel. Comme pour tout appareil motorisé, une erreur ou une négligence de l'utilisateur peut entraîner des blessures.

LISEZ TOUJOURS CES INSTRUCTIONS AVANT UTILISATION LE PRODUIT

Avertissement

Les émissions de vibrations lors de l'utilisation réelle de l'outil électrique peuvent différer de la valeur totale déclarée, selon la manière dont l'outil est utilisé.

La nécessité d'identifier les mesures de sécurité pour la protection de l'opérateur repose sur une estimation de l'exposition dans les conditions réelles d'utilisation (prenant en compte toutes les parties du cycle de fonctionnement, comme le temps pendant lequel la machine est arrêtée et lorsqu'elle tourne au ralenti, en plus du temps de démarrage).

Prudent:

Cette machine ne doit en aucun cas être utilisée par des enfants ni par des personnes dont les capacités physiques, sensorielles ou mentales sont réduites, ou qui manquent d'expérience et de connaissances. La réglementation locale peut limiter l'âge de l'utilisateur.

Ne laissez pas les enfants jouer avec l'appareil.

Si le cordon d'alimentation est endommagé, il doit être remplacé par le fabricant, son agent de service après-vente ou une personne qualifiée de manière équivalente afin d'éviter tout danger.

Consignes de sécurité

IMPORTANT ! LISEZ ATTENTIVEMENT LE MANUEL AVANT UTILISATION. CONSERVEZ-LE POUR CONSULTATION ULTÉRIEURE.

Mesures de sécurité pour l'utilisation des tondeuses à gazon électriques

entraînement

- Lisez attentivement le mode d'emploi. Familiarisez-vous avec les commandes et le bon usage de la machine.
- Ne jamais laisser des enfants ou des personnes ne connaissant pas le mode d'emploi utiliser la tondeuse. La réglementation locale peut limiter l'âge de l'utilisateur.
- N'utilisez jamais la machine lorsqu'il y a des personnes, en particulier des enfants, ou des animaux à proximité.
- L'exploitant ou l'utilisateur est responsable des accidents ou des risques auxquels des tiers ou leurs biens sont exposés.

Préparation

- Lors de l'utilisation de la machine, portez toujours un équipement de protection approprié.
- Inspectez soigneusement la zone où la machine sera utilisée et retirez tous les objets qui pourraient être projetés par la machine.
- Avant toute utilisation, inspectez visuellement la machine afin de vérifier que les lames, les vis de fixation et le mécanisme de coupe ne sont ni usés ni endommagés. Remplacez les lames et les vis usées pour un fonctionnement optimal. Remplacez les étiquettes endommagées ou illisibles.
- Avant utilisation, vérifiez que le cordon d'alimentation et la rallonge ne sont ni endommagés ni usés. Si le cordon d'alimentation est endommagé pendant l'utilisation, débranchez-le immédiatement. **NE TOUCHEZ PAS LE CORDON D'ALIMENTATION AVANT DE L'AVOIR DÉBRANCHÉ DE LA PRISE.** N'utilisez pas l'appareil si le cordon d'alimentation est endommagé ou usé.

fonctionnement

- N'utilisez la machine que pendant la journée ou dans de bonnes conditions d'éclairage artificiel ;
- Évitez, dans la mesure du possible, d'utiliser la machine sur de l'herbe mouillée ;
- Maintenez toujours une position stable sur les pentes ;
- Marchez, ne courez pas lorsque vous tondez la pelouse ;
- Tondez la pelouse en travers de la pente et non en suivant la pente de haut en bas.
- Nous recommandons une attention particulière lors des changements de direction sur les pentes ;
- Ne tondez pas la pelouse sur des pentes excessivement raides ;

- h) Nous recommandons une attention particulière lorsque vous tirez la voiture vers vous ;
- i) Ne pas incliner la machine lors de son transport.
- j) Ne jamais utiliser la machine avec des protections défectueuses ou sans dispositifs de sécurité, par exemple sans le bac de ramassage d'herbe en place.
- k) Démarrez le moteur avec précaution, en suivant les instructions et en gardant vos pieds à distance de la ou des lames ;
- l) Ne pas incliner la machine lors du démarrage du moteur ;
- m) Ne placez pas vos mains ou vos pieds près ou sous les pièces en rotation.
- n) Ne transportez pas la machine lorsqu'elle est sous tension.
- o) Éteignez la machine et débranchez-la. Assurez-vous que toutes les pièces mobiles sont complètement arrêtées :
- Chaque fois que vous sortez de la voiture.
 - Avant de retirer les blocages ou de déboucher la goulotte d'évacuation de l'herbe.
 - Avant toute vérification, nettoyage ou intervention sur l'appareil.
 - Après avoir heurté un corps étranger, vérifiez que la machine n'a pas été endommagée et effectuez les réparations nécessaires avant de la redémarrer et de l'utiliser ;
- p) Si la machine commence à vibrer anormalement, vérifiez-la immédiatement :
- vérifier les dommages
 - remplacer ou réparer tout composant endommagé
 - vérifier et resserrer les pièces desserrées
- N'utilisez jamais la machine avec des protections défectueuses ou sans dispositifs de sécurité, par exemple sans le bac de ramassage d'herbe en place.
- Démarrez le moteur avec précaution, en suivant les instructions et en gardant vos pieds éloignés des pièces en rotation.

3. DONNÉES TECHNIQUES

Hauteur de coupe	7 étapes : 25-75 mm
largeur de coupe	400 mm
Pouvoir	1800W
Vitesse	3500 tr/min
Tension/Fréquence	230/240 V – 50 Hz
Poids net avec accessoires	12 kg
Poids brut	13 kg
Volume du sac de collecte	40 litres
Fonctions	Collection Échappement arrière paillis
Type de poignée	Confort Pro
Fonctions	indicateur de sac de collection plein Stockage vertical Bouton de réglage central Indicateur de hauteur de coupe peigne à gazon avant la coupe Poignée pliable Réglage de la hauteur de la poignée

4. PRÉSENTATION DE LA MACHINE

1. Levier de démarrage
2. Bouton de sécurité
3. Poignée supérieure
4. Poignée supérieure
5. Poignée/molette
6. Prise
7. Poignée inférieure
8. Supports de câbles
9. Poignée inférieure
10. Indicateur de bac plein
- 11, Ramasse-herbe
12. Poignée de transport
13. Levier de réglage de la hauteur de coupe

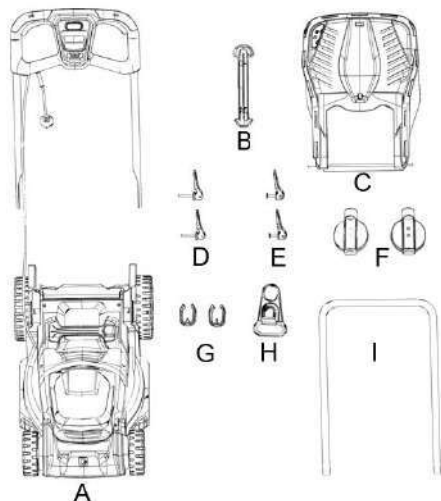
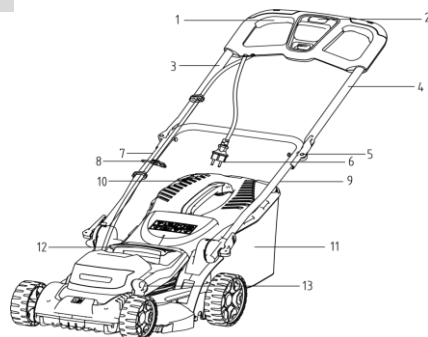

A.	Tondeuse électrique à gazon
B.	Poignée de transport pour le panier à herbe
C.	Sac de ramassage d'herbe
D.	Pince de fixation RAPIDE
E.	Pince de fixation RAPIDE
F.	Pincettes
G.	Support pour câbles
H.	Agățătoare pentru cabluri
JE.	Poignée

Les images sont fournies à titre informatif uniquement ; le fournisseur se réserve le droit d'apporter des modifications structurelles et fonctionnelles à la machine présentée dans ce manuel.

5. ASSEMBLAGE

1. Fixez le serre-câble à la poignée supérieure.

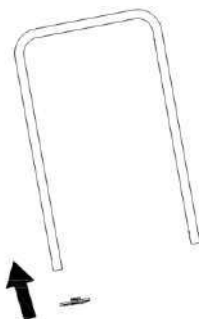

2. Fixez les 2 clips à la poignée inférieure

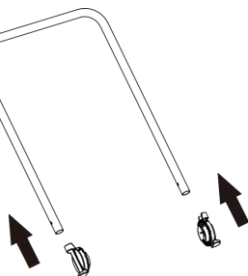

3. Installez la poignée inférieure sur la tondeuse à l'aide des deux clips à déverrouillage.

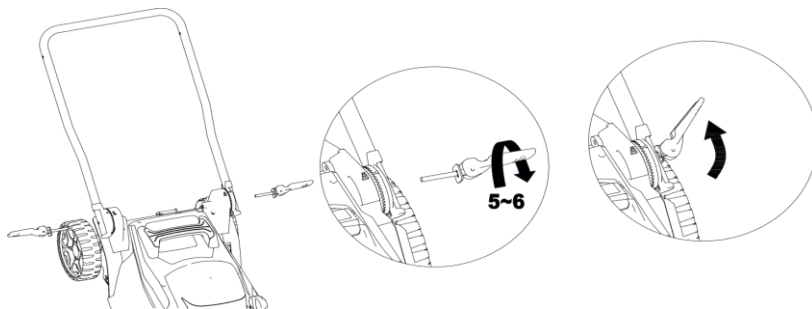

5. Fixez la poignée supérieure à la poignée inférieure à l'aide des deux clips de déverrouillage.

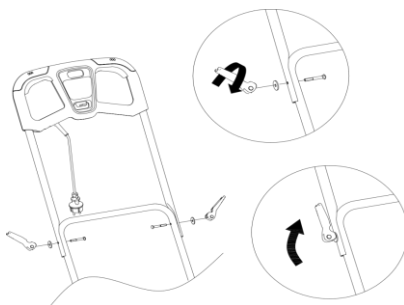

6. Veillez à utiliser les clips de câble fournis pour fixer le câble à la poignée inférieure.

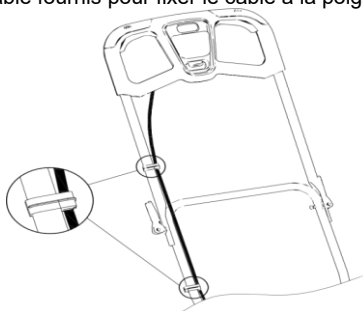

7. Fixez le bord du sac à herbe au cadre métallique.
8. Soulevez le rabat de sécurité d'une main et suspendez le sac à herbe.

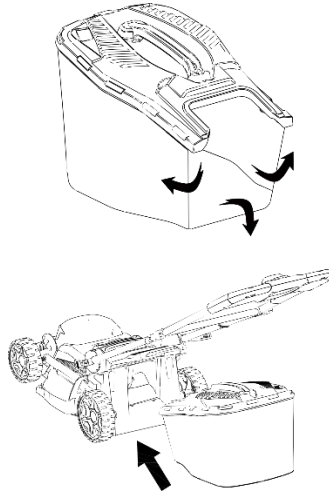

Réglage de la hauteur de coupe

Avertissement : La lame continue de tourner quelques secondes après l'arrêt de l'appareil.

Débranchez la débroussailleuse et assurez-vous que la lame est bien éteinte avant de régler la hauteur de coupe.

Ajustez la hauteur de coupe en fonction des besoins de votre pelouse.

Ensuite, lorsque l'herbe est coupée haute, commencez par la coupe à la hauteur maximale et effectuez la deuxième coupe à une hauteur légèrement inférieure.

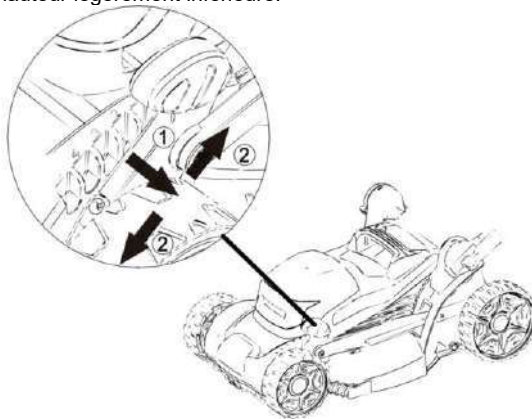

Fonction témoin de sac plein :

Si le sac à herbe est vide ou non rempli d'herbe, le témoin de sac plein s'allume. Si le sac à herbe est plein, le témoin de sac plein s'éteint.

Remarque : Avant de retirer le sac de ramassage de l'herbe, éteignez la tondeuse et attendez que la lame soit complètement arrêtée.

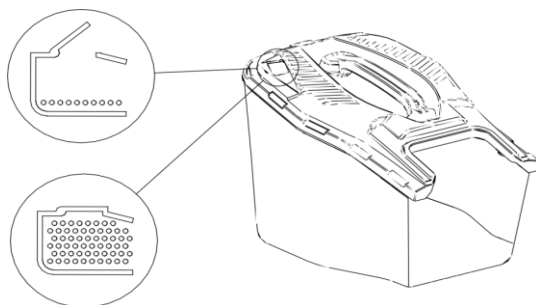

paillis fonctionnel

REMARQUE : Avant de changer un accessoire, éteignez l'outil et assurez-vous que la lame est complètement arrêtée, puis débranchez l'outil.

1. Soulevez le rabat arrière d'une main et sortez le sac de ramassage de l'herbe de l'autre main.
2. Poussez le bouchon de paillis dans le conduit d'échappement par l'arrière jusqu'à ce qu'il se bloque en position. Assurez-vous que le bouchon de paillis est correctement fixé.
3. Déverrouillez le volet de sécurité arrière ; celui-ci se fermera pour recouvrir le bouchon de paillis.

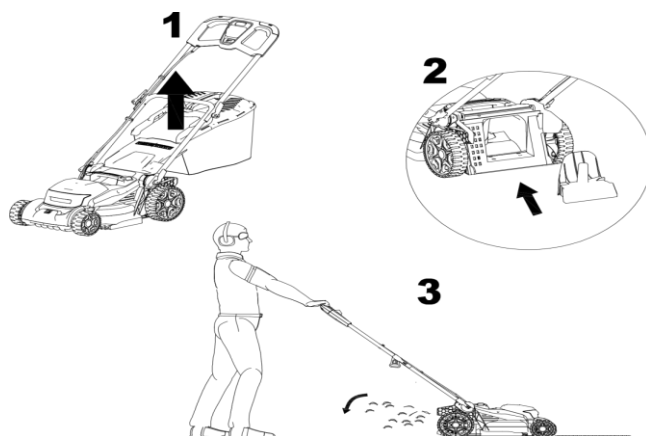

6. MISE EN SERVICE

6.1 Raccordement à l'alimentation électrique

Attention ! Avant de brancher l'appareil, assurez-vous que l'interrupteur est en position OFF. Branchez la prise à une alimentation électrique équipée d'un disjoncteur différentiel.

Attention ! Ne démarrez pas la voiture si vous vous trouvez dans des herbes hautes.

6.2 Démarrage

appuyez et maintenez enfoncé le bouton de sécurité TROUVÉ AU MILIEU du panneau de commande. Simultanément, maintenez la position et TIREZ le levier de démarrage ; vous pouvez APPUYER sur le bouton de sécurité après avoir actionné le levier de démarrage.

6.3 Arrêt

Relâchez le bouton d'alimentation.

Pour une coupe plus confortable, il est conseillé de commencer à tondre près de la prise électrique et de s'en éloigner progressivement. Tondez la pelouse perpendiculairement à la prise et placez le câble d'alimentation du côté où la coupe a déjà eu lieu.

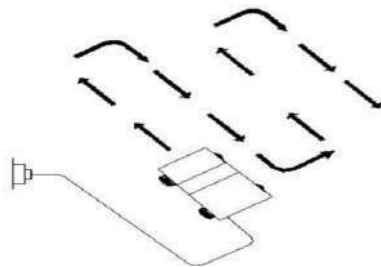

7. MAINTENANCE ET DÉPANNAGE

7.1 Maintenance

- Veillez à ce que tous les écrous et boulons soient bien serrés afin de garantir le bon fonctionnement de la machine.
- Vérifiez fréquemment le bac de ramassage d'herbe pour déceler tout signe d'usure ou de dommage.
- Dans le cas des machines à plusieurs lames, soyez prudent, une lame en rotation peut entraîner la rotation d'une autre lame.
- Lors du réglage de la machine, nous vous recommandons de faire preuve d'une extrême prudence afin d'éviter que vos doigts ne se coincent entre les lames rotatives et les composants fixes de la machine.
- Laissez toujours la machine refroidir avant de la ranger.
- Lors des opérations d'entretien des lames, rappelez-vous qu'après avoir débranché la machine de la source d'alimentation, les lames peuvent continuer à tourner pendant quelques secondes.
- Pour des raisons de sécurité, remplacez les pièces usées ou défectueuses ; utilisez uniquement des pièces de rechange et des accessoires d'origine.
- Utilisez uniquement la lame de rechange, le boulon de lame et le rotor désignés pour ce produit.
- Graissez les connecteurs de roue.
- Rangez la machine uniquement dans un endroit sec.
- Nettoyez l'extérieur de la machine à l'aide d'une brosse douce et d'un chiffon. N'utilisez ni jet d'eau, ni solvants, ni vernis. Enlevez toute trace d'herbe et de débris, notamment des fentes d'aération. Inclinez la machine sur le côté et nettoyez la zone des lames.

Entretien des lames

Nettoyez régulièrement les brins d'herbe et enlevez la terre.

Au début de la saison de jardinage, examinez attentivement la lame. Si elle est très émoussée, affûtez-la ou remplacez-la.

Si la lame est endommagée ou usée, remplacez-la par une neuve.

Avertissement ! Veuillez respecter les consignes de sécurité suivantes :

- Débranchez la machine de la source d'alimentation et attendez que la lame s'arrête complètement avant de procéder à toute opération.
- Attention à ne pas vous couper ! Portez des gants épais lorsque vous manipulez la lame.
- Utilisez uniquement une lame de rechange désignée.
- Ne retirez pas la lame sans raison valable.

Remplacement de la lame

- Coucher la voiture sur le côté.
- Tenez la lame (C) d'une main. Utilisez des gants de protection.
- Utilisez une clé hexagonale pour desserrer et retirer l'écrou de la lame (B).
- Remplacez la lame.
- Serrez fermement l'écrou.

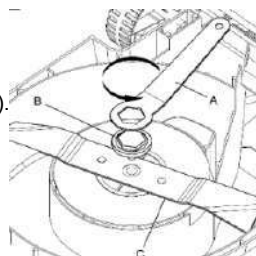

7.2 Dépannage

Le tableau ci-dessous répertorie les vérifications et les actions que vous pouvez effectuer si la machine ne fonctionne pas correctement. Si ces vérifications ne permettent pas d'identifier ou de résoudre le problème, contactez un centre de service agréé RURIS.

Avertissement : Arrêtez le moteur et débranchez la prise d'alimentation avant de rechercher les pannes.

Problème	Causes possibles	Méthode de résolution
La voiture ne fonctionne pas.	Il n'y a plus de courant. La prise est défectueuse. La rallonge électrique est endommagée. La protection du moteur a été activée.	Mettez le courant. Utilisez une autre prise. Vérifiez le câble, remplacez-le s'il est endommagé. Laissez le moteur refroidir, puis augmentez la hauteur de coupe. Attendez quelques minutes avant d'augmenter la hauteur de coupe. N'actionnez pas le levier de commande pour le moment, car cela augmenterait le temps de réinitialisation du dispositif de sécurité.
La machine fonctionne par intermittence.	La rallonge électrique est endommagée. Le câblage interne de la voiture est endommagé. La protection du moteur a été activée.	Vérifiez le câble, remplacez-le s'il est endommagé. Contactez un centre de service RURIS agréé. Laissez le moteur refroidir et augmentez la hauteur de coupe.
La lame ne tourne pas.	La lame de coupe est obstruée. La vis de la lame est desserrée.	Supprimer l'obstruction. Serrez la vis de la lame.
Vibrations/bruit excessifs.	La vis de la lame est desserrée. La lame de coupe est endommagée.	Serrez la vis de la lame. Affûtez ou remplacez la lame.



Ne jetez pas les équipements électriques, électroniques industriels et leurs composants avec les ordures ménagères ! Informations sur les DEEE. Conformément aux dispositions des directives gouvernementales (UE) n° 195/2005 et n° 5/2015 relatives à la protection de l'environnement, les consommateurs sont invités à prendre en compte les indications suivantes.

pour la livraison des déchets électriques, spécifiés ci-dessous :

- Les consommateurs sont tenus de ne pas jeter les déchets d'équipements électriques et électroniques (DEEE) avec les ordures ménagères non triées et de collecter ces DEEE séparément.

La collecte de ces déchets (DEEE) sera assurée par le service public de collecte de chaque comté et par les centres de collecte mis en place par les opérateurs économiques agréés. Information fournie par l'Administration du Fonds environnemental www.afm.ro Ils possèdent le journal de l'Union européenne.

- Les consommateurs peuvent déposer gratuitement leurs DEEE aux points de collecte indiqués ci-dessus.

8. DÉCLARATIONS DE CONFORMITÉ

DÉCLARATION CE DE CONFORMITÉ

Fabricant: SC RURIS IMPEX SRL

Boulevard. Décébal, non. 111, bâtiment administratif, Craiova, Dolj, Roumanie

Objectif : 0351 464 632, www.ruris.ro, info@ruris.ro

Représentant autorisé : Ing. Stroe Marius Catalin – Directeur général

Personne autorisée pour le dossier technique : Ing. Alexandru Radoi – Directeur de la conception de la production



Description de la machine : La Tondeuse électrique à gazon est un outil utilisé pour les pelouses, applicable à toutes les surfaces autour de la maison.

Numéro de série du produit : AATC00100001RURRXE1800 (où AA représente les deux derniers chiffres de l'année de fabrication, les caractères 5 et 7 sont le numéro de lot, les caractères 7 à 12 sont le numéro de produit)

Produit : Tondeuse électrique à gazon

Modèle : RURIS

Type : RXE 1800 Confort

Moteur : Électrique, monophasé

Puissance : 1800 W

Largeur de travail : 400 mm

Volume du sac collecteur : 40 l

Nous, SC RURIS IMPEX SRL Craiova, fabricant, conformément au règlement GD 1029/2008 relatif aux conditions de mise sur le marché des machines, à la directive 2006/42/CE relative aux exigences de sécurité, à la norme EN ISO 12100:2010 relative aux machines et à la sécurité, à la directive 2000/14/CE modifiée par la directive 2005/88/CE, au règlement GD 1756/2006 relatif à la limitation des émissions sonores dans l'environnement, à la directive 2014/30/UE relative à la compatibilité électromagnétique (décret GD 487/2016 relatif à la compatibilité électromagnétique, mis à jour en 2019), et à la directive 2011/65/UE du 8 juin 2011 relative à la limitation de l'utilisation de certaines substances dangereuses dans les équipements électriques et électroniques, modifiée par la directive 2015/863/UE, annexe 2, nous certifions la conformité du produit aux normes spécifiées et déclarons qu'il satisfait aux principales exigences de sécurité, ne présente aucun danger pour la vie, la santé ou la sécurité au travail et n'a aucun impact négatif sur l'environnement.

Le soussigné, Stroe Catalin, représentant du fabricant, déclare sous sa propre responsabilité que le produit est conforme aux normes et directives européennes suivantes :

SR EN ISO 12100:2011 / EN ISO 12100:2011 - Sécurité des machines. Concepts de base, principes généraux de conception. Terminologie de base, méthodologie. Principes techniques

SR EN 60335-2-77:2011/ EN 60335-2-77:2010 - Appareils électrodomestiques et analogues - Sécurité - Partie 2-77 : Exigences particulières pour les tondeuses à gazon électriques à commande piétonne

SR EN ISO 13857:2020 / EN 13857:2020 - Sécurité des machines. Distances de sécurité pour empêcher l'entrée des membres supérieurs et inférieurs dans les zones dangereuses.

SR EN ISO 20643:2008/ ISO 20643:2005/AMD 1:2012 - Vibrations mécaniques. Machines portatives et à guidage manuel. Principes d'évaluation des émissions vibratoires.

IEC 60335-1:2020 - Appareils électrodomestiques et analogues - Sécurité - Partie 1 : Exigences générales

SR EN 60335-1:2012/A13:2018/EN 60335-1:2012/A13:2017 - Appareils électrodomestiques et analogues - Sécurité - Partie 1 : Exigences générales

SR EN 62233:2008/ EN 62233:2008 - Méthodes de mesure des champs électromagnétiques émis par les appareils électriques à usage domestique et analogue en ce qui concerne l'exposition humaine

SR EN 55014-1:2021/ EN 55014-1:2021 - Compatibilité électromagnétique. Exigences relatives aux appareils ménagers, aux outils électriques et aux appareils analogues. Partie 1 : Émissions

SR EN 55014-2:2021/ EN 55014-2:2021 - Compatibilité électromagnétique. Exigences relatives aux appareils ménagers, aux outils électriques et aux appareils analogues. Partie 2 : Immunité. Norme de famille de produits

SR EN 61000-3-2:2019/A1:2021/ EN IEC 61000-3-2:2019/A1:2021 - Compatibilité électromagnétique (CEM) - Partie 3-2 : Limites - Limites d'émissions de courant harmonique (courant d'entrée de l'équipement ≤ 16 A par phase)

SR EN 61000-3-3:2014/A2:2021/ EN 61000-3-3:2014/A2:2022 - Compatibilité électromagnétique (CEM) - Partie 3-3 : Limites - Limitation des variations de tension, des fluctuations de tension et du scintillement dans les réseaux publics de distribution basse tension, pour les équipements ayant un courant nominal ≤ 16 A par phase et non soumis à des restrictions de raccordement

SR EN ISO 3744:2011 - Acoustique. Détermination des niveaux de puissance acoustique émis par les sources de bruit à l'aide de la pression acoustique

Directive 2000/14/CE (modifiée par la directive 2005/88/CE) – Émissions sonores en milieu extérieur

Directive 2006/42/CE relative aux machines - mise sur le marché des machines

Directive 2014/30/UE - relative à la compatibilité électromagnétique (HG 487/2016 relative à la compatibilité électromagnétique, mise à jour en 2019) ;

Directive 2011/65/UE du 8 juin 2011 relative à la limitation de l'utilisation de certaines substances dangereuses dans les équipements électriques et électroniques, telle que modifiée par la directive 2015/863/UE, annexe 2.

Marque et nom du fabricant : SH&T Co. Ltd

Autres normes ou spécifications utilisées :

- **SR EN ISO 9001** - Système de management de la qualité
- **Norme ISO 14001** - Système de management environnemental
- **ISO 45001:2018** - Système de management de la santé et de la sécurité au travail.

Remarque : la documentation technique est la propriété du fabricant.

Remarque : Cette déclaration est conforme à l'originale.
 Durée de validité : 10 ans à compter de la date d'approbation.
 Lieu et date d'émission : **Craiova, le 25 novembre 2025**
 Année d'application du marquage CE : **2025**
 Numéro d'enregistrement : **1473 / 25.11.2025**

Personne autorisée et signature :

Ingénieur Stroe Marius Catalin
 Directeur Général de SC RURIS IMPEX SRL



CE DE CONFORMITÉ

Fabricant: SC RURIS IMPEX SRL

Boulevard. Décébal, non. 111, bâtiment administratif, Craiova, Dolj, Roumanie

Objectif : 0351 464 632, www.ruris.ro, info@ruris.ro

Représentant autorisé : Ing. Stroe Marius Catalin – Directeur général

Personne autorisée pour le dossier technique : Ing. Alexandru Radoi – Directeur de la conception de la production

Description de la machine : **La Tondeuse électrique à gazon** est un outil utilisé pour les pelouses, applicable à toutes les surfaces autour de la maison.

Numéro de série du produit : AATC00100001RURRXE1800 (où AA représente les deux derniers chiffres de l'année de fabrication, les caractères 5 et 7 sont le numéro de lot, les caractères 7 à 12 sont le numéro de produit)

Produit : Tondeuse électrique à gazon

Modèle : RURIS

Type : RXE 1800 Confort

Moteur : Électrique, monophasé

Puissance : 1800 W

Largeur de travail : 400 mm

Volume du sac collecteur : 40 l

Niveau de puissance acoustique mesuré : **93 dB** ; niveau de puissance acoustique garanti : **96 dB**

Le niveau de puissance acoustique est certifié par FORCE Technology via le certificat n° DANAK-1003011 daté du 02.11.2023, conformément aux dispositions de la directive 2000/14/CE et de la norme SR EN ISO

3744:2011.

Nous, SC RURIS IMPEX SRL Craiova, fabricant, conformément Conformément au règlement GD 1029/2008 relatif aux conditions de mise sur le marché des machines, à la directive 2006/42/CE relative aux exigences de sécurité, à la norme EN ISO 12100:2010 relative aux machines et à la sécurité, à la directive 2000/14/CE modifiée par la directive 2005/88/CE, au règlement GD 1756/2006 relatif à la limitation des émissions sonores dans l'environnement, à la directive 2014/30/UE relative à la compatibilité électromagnétique (décret GD 487/2016 relatif à la compatibilité électromagnétique, mis à jour en 2019), et à la directive 2011/65/UE du 8 juin 2011 relative à la limitation de l'utilisation de certaines substances dangereuses dans les équipements électriques et électroniques, modifiée par la directive 2015/863/UE, annexe 2, nous certifions la conformité du produit aux normes spécifiées et déclarons qu'il satisfait aux principales exigences de sécurité, ne présente aucun danger pour la vie, la santé ou la sécurité au travail et n'a aucun impact négatif sur l'environnement.

Le soussigné, Stroe Catalin, représentant du fabricant, déclare sous sa propre responsabilité que le produit est conforme aux normes et directives européennes suivantes :

- **SR EN ISO 3744:2011** - Acoustique. Détermination des niveaux de puissance acoustique émis par les sources de bruit à l'aide de la pression acoustique

Autres normes ou spécifications utilisées :

- **SR EN ISO 9001** - Système de management de la qualité
- **Norme ISO 14001** - Système de management environnemental
- **ISO 45001:2018** - Système de management de la santé et de la sécurité au travail.

Remarque : la documentation technique est la propriété du fabricant.

Spécifications : Cette déclaration est conforme à l'original. Durée de validité : 10 ans à compter de la date d'approbation.

Lieu et date d'émission : **Craiova, le 25 novembre 2025**

Année d'application du marquage CE : **2025**

Numéro d'enregistrement : **1474 / 25.11.2025**

Personne autorisée et signature :

Ingénieur Stroe Marius Catalin
 Directeur Général de SC RURIS IMPEX SRL



ΧΛΟΟΚΟΠΤΙΚΟ ΗΛΕΚΤΡΙΚΟ RURIS RXE1800 CONFORT



1. ΕΙΣΑΓΩΓΗ	2
2. ΟΔΗΓΙΕΣ ΑΣΦΑΛΕΙΑΣ	2
3. ΤΕΧΝΙΚΑ ΔΕΔΟΜΕΝΑ	4
4. ΕΠΙΣΚΟΠΗΣΗ ΜΗΧΑΝΗΜΑΤΟΣ	5
5. ΣΥΝΑΡΜΟΛΟΓΗΣΗ	6
6. ΘΕΣΗ ΣΕ ΛΕΙΤΟΥΡΓΙΑ	9
7. ΣΥΝΤΗΡΗΣΗ ΚΑΙ ΑΝΤΙΜΕΤΩΠΙΣΗ ΠΡΟΒΛΗΜΑΤΩΝ	9
8. ΔΗΛΩΣΕΙΣ ΣΥΜΜΟΡΦΩΣΗΣ	11

1. ΕΙΣΑΓΩΓΗ

Αγαπητέ πελάτη!

Σας ευχαριστούμε για την απόφασή σας να αγοράσετε ένα προϊόν RURIS και για την εμπιστοσύνη που δείξατε στην εταιρεία μας! Η RURIS υπάρχει στην αγορά από το 1993 και κατά τη διάρκεια αυτής της περιόδου έχει γίνει μια ισχυρή μάρκα, η οποία έχει χτίσει τη φήμη της τηρώντας τις υποσχέσεις της, αλλά και με συνεχείς επενδύσεις που στοχεύουν στην υποστήριξη των πελατών με αξιόπιστες, αποτελεσματικές και ποιοτικές λύσεις.

Είμαστε πεπεισμένοι ότι θα εκτιμήσετε το προϊόν μας και θα απολαύσετε την απόδοσή του για μεγάλο χρονικό διάστημα. Η RURIS δεν προσφέρει στους πελάτες της μόνο μηχανήματα, αλλά ολοκληρωμένες λύσεις. Ένα σημαντικό στοιχείο στη σχέση με τον πελάτη είναι η συμβουλευτική τόσο πριν όσο και μετά την πώληση, έχοντας στη διάθεσή τους ένα ολόκληρο δίκτυο συνεργαζόμενων καταστημάτων και σημείων εξυπηρέτησης.

Για να απολαύσετε το προϊόν που αγοράσατε, διαβάστε προσεκτικά το εγχειρίδιο χρήσης. Ακολουθώντας τις οδηγίες, θα έχετε εγγυημένη μακροχρόνια χρήση.

Η εταιρεία RURIS εργάζεται συνεχώς για την ανάπτυξη των προϊόντων της και ως εκ τούτου διατηρεί το δικαίωμα να τροποποιήσει, μεταξύ άλλων, το σχήμα, την εμφάνιση και την απόδοσή τους, χωρίς να έχει την υποχρέωση να το γνωστοποιήσει εκ των προτέρων.

Σας ευχαριστούμε για άλλη μια φορά που επιλέξατε τα προϊόντα RURIS!

Πληροφορίες και υποστήριξη πελατών:
Τηλέφωνο: 0351.820.105
ηλεκτρονικό ταχυδρομείο: info@ruris.ro

2. ΟΔΗΓΙΕΣ ΑΣΦΑΛΕΙΑΣ

2.1. ΠΡΟΕΙΔΟΠΟΙΗΣΕΙΣ ΣΤΟ ΜΗΧΑΝΗΜΑ

	Προσοχή! Κίνδυνος!		Προειδοποίηση! Κίνδυνος τραυματισμού ατόμων κοντά στο μηχάνημα.
	Προσοχή! Κρατήστε αποστάσεις.		Απενεργοποιήστε τη μηχανή και αποσυνδέστε το φως από την πρίζα πριν κάνετε οποιοδήποτε ρυθμίσεις, καθαρισμό ή εάν το καλώδιο είναι κατεστραμμένο.
	Προσοχή! Τα περύγια συνεχίζουν να περιστρέφονται και μετά το σβήσιμο του κινητήρα.		Προειδοποίηση! Κίνδυνος ηλεκτροπληξίας.
	Διαβάστε το εγχειρίδιο οδηγιών πριν από τη χρήση.		Ο χειριστής πρέπει να φοράει Μέσα Ατομικής Προστασίας (ΜΑΠ). Εάν το μηχάνημα βρίσκεται σε χρήση, πρέπει να φοράτε προστατευτικά γυαλιά από αντικείμενα που εκτοξεύονται στον αέρα, καθώς και μέσα προστασίας

			ακοής, όπως ακουστικά μονωμένο κράνος.
	Μην εκθέτετε σε βροχή .		Μην εργάζεστε σε απότομες πλαγιές.

2.2. ΠΡΟΕΙΔΟΠΟΙΗΣΕΙΣ

Η ηλεκτρική σας χλοοκοπτική μηχανή έχει σχεδιαστεί για χρήση σύμφωνα με τις οδηγίες ασφαλούς λειτουργίας που περιγράφονται σε αυτό το εγχειρίδιο. Όπως συμβαίνει με κάθε τύπο ηλεκτρικού εξοπλισμού, το σφάλμα ή η αμέλεια του χειριστή μπορεί να οδηγήσει σε τραυματισμό.

ΔΙΑΒΑΣΤΕ ΠΑΝΤΑ ΑΥΤΕΣ ΤΙΣ ΟΔΗΓΙΕΣ ΠΡΙΝ ΑΠΟ ΤΗ ΧΡΗΣΗ ΤΟ ΠΡΟΪΟΝ

Προειδοποίηση

Οι εκπομπές κραδασμών κατά την πραγματική χρήση του ηλεκτρικού εργαλείου ενδέχεται να διαφέρουν από τη δηλωμένη συνολική τιμή, ανάλογα με τον τρόπο χρήσης του εργαλείου.

Η ανάγκη προσδιορισμού μέτρων ασφαλείας για την προστασία του χειριστή βασίζεται σε μια εκτίμηση της έκθεσης υπό πραγματικές συνθήκες χρήσης (λαμβάνοντας υπόψη όλα τα στάδια του κύκλου λειτουργίας, όπως ο χρόνος που το μηχάνημα είναι σταματημένο και όταν βρίσκεται σε λειτουργία ρελαντί, εκτός από τον χρόνο εκκίνησης).

Προσεκτικός:

Αυτό το μηχάνημα ΔΕΝ ΠΡΕΠΕΙ να χρησιμοποιείται από παιδιά και άτομα με μειωμένες σωματικές, αισθητηριακές ή νοητικές ικανότητες ή έλλειψη εμπειρίας και γνώσεων. Οι τοπικοί κανονισμοί ενδέχεται να περιορίζουν την ηλικία του χειριστή.

Μην αφήνετε τα παιδιά να παίζουν με τη συσκευή.

Εάν το καλώδιο τροφοδοσίας είναι κατεστραμμένο, πρέπει να αντικατασταθεί από τον κατασκευαστή, τον αντιπρόσωπο σέρβις του ή από ένα εξίσου εξειδικευμένο άτομο, προκειμένου να αποφευχθεί τυχόν κίνδυνος.

Οδηγίες ασφαλείας

ΣΗΜΑΝΤΙΚΟ! ΔΙΑΒΑΣΤΕ ΠΡΟΣΕΚΤΙΚΑ ΤΟ ΕΓΧΕΙΡΙΔΙΟ ΠΡΙΝ ΑΠΟ ΤΗ ΧΡΗΣΗ. ΦΥΛΑΞΤΕ ΤΟ ΓΙΑ ΜΕΛΛΟΝΤΙΚΗ ΑΝΑΦΟΡΑ.

Μέτρα ασφαλείας για ηλεκτρικές ηλεκτρικές χλοοκοπτικές μηχανές

εκπαίδευση

- Διαβάστε προσεκτικά τις οδηγίες. Εξοικειωθείτε με τα χειριστήρια και τη σωστή χρήση του μηχανήματος.
- Μην επιτρέπετε ποτέ σε παιδιά ή σε άτομα που δεν είναι εξοικειωμένα με τις οδηγίες χρήσης του χλοοκοπτικού. Οι τοπικοί κανονισμοί ενδέχεται να περιορίζουν την ηλικία του χειριστή.
- Μην χρησιμοποιείτε ποτέ το μηχάνημα όταν υπάρχουν άνθρωποι, ειδικά παιδιά, ή ζώα κοντά.
- Ο χειριστής ή ο χρήστης είναι υπεύθυνος για ατυχήματα ή κινδύνους στους οποίους εκτίθενται τρίτοι ή η περιουσία τους.

Παρασκευή

- Κατά τη χρήση του μηχανήματος, να φοράτε πάντα τον κατάλληλο προστατευτικό εξοπλισμό.
- Επιθεωρήστε προσεκτικά την περιοχή όπου θα χρησιμοποιηθεί το μηχάνημα και αφαιρέστε όλα τα αντικείμενα που θα μπορούσαν να εκτοξευθούν από το μηχάνημα.
- Πριν από τη χρήση, ελέγχετε πάντα οπτικά το μηχάνημα για να βεβαιωθείτε ότι οι λεπίδες, οι βίδες της λεπίδας και το σύστημα κοπής δεν έχουν φθαρεί ή υποστεί ζημιά. Αντικαταστήστε τις φθαρμένες λεπίδες και τις βίδες για βέλτιστη λειτουργία και χρήση. Αντικαταστήστε τις κατεστραμμένες ή δυσανάγνωστες ετικέτες.
- Πριν από τη χρήση, ελέγξτε το καλώδιο τροφοδοσίας και το καλώδιο επέκτασης για τυχόν ζημιές ή φθορές. Εάν το καλώδιο τροφοδοσίας υποστεί ζημιά κατά τη χρήση, αποσυνδέστε το αμέσως. ΜΗΝ ΑΓΙΖΙΖΕΤΕ ΤΟ ΚΑΛΩΔΙΟ ΡΕΥΜΑΤΟΣ ΠΡΙΝ ΤΟ ΑΠΟΣΥΝΔΕΣΕΤΕ ΑΠΟ ΤΗΝ ΠΡΙΖΑ. Μην χρησιμοποιείτε τη συσκευή εάν το καλώδιο τροφοδοσίας είναι κατεστραμμένο ή φθαρμένο.

Λειτουργία

- Χρησιμοποιείτε το μηχάνημα μόνο κατά τη διάρκεια της ημέρας ή σε καλές συνθήκες τεχνητού φωτισμού.

- β) Αποφύγετε τη χρήση του μηχανήματος σε βρεγμένο γρασίδι, όταν είναι δυνατόν.
- γ) Διατηρείτε πάντα σταθερή θέση σε πλαγιές.
- δ) Περπατήστε, μην τρέχετε όταν κουρεύετε το γκαζόν.
- ε) Κουρεύετε το γκαζόν κατά μήκος μιας πλαγιάς και όχι πάνω-κάτω.
- στ) Συνιστούμε ιδιαίτερη προσοχή κατά την αλλαγή κατεύθυνσης σε πλαγιές.
- ζ) Μην κουρεύετε το γκαζόν σε υπερβολικά απότομες πλαγιές.
- η) Συνιστούμε ιδιαίτερη προσοχή όταν τραβάτε το αυτοκίνητο προς το μέρος σας.
- ι) Μην γέρνετε το μηχάνημα κατά τη μεταφορά του.
- ι) Ποτέ μην χειρίζεστε το μηχάνημα με ελαττωματικά προστατευτικά ή χωρίς συστήματα ασφαλείας, για παράδειγμα χωρίς τον συλλέκτη χόρτου στη θέση του.
- κ) Ξεκινήστε τον κινητήρα προσεκτικά, ακολουθώντας τις οδηγίες και κρατώντας τα πόδια σας μακριά από τη/τις λεπίδα/ες.
- λ) Μην γέρνετε το μηχάνημα κατά την εκκίνηση του κινητήρα.
- μ) Μην τοποθετείτε τα χέρια ή τα πόδια σας κοντά ή κάτω από περιστρεφόμενα μέρη.
- η) Μην μεταφέρετε το μηχάνημα ενώ είναι ενεργοποιημένο.
- ο) Απενεργοποιήστε το μηχάνημα και αποσυνδέστε το από την πρίζα. Βεβαιωθείτε ότι όλα τα κινούμενα μέρη έχουν σταματήσει εντελώς:
- Κάθε φορά που φεύγετε από το αυτοκίνητο.
 - Πριν από την αφαίρεση μπλοκαρισμάτων ή το άνοιγμα της χοάνης εκκένωσης χόρτου.
 - Πριν από τον έλεγχο, τον καθαρισμό ή οποιαδήποτε επέμβαση στη συσκευή.
 - Μετά από πρόσκρουση σε ξένο αντικείμενο. Ελέγξτε το μηχάνημα για τυχόν ζημιές και πραγματοποιήστε τυχόν απαραίτητες επισκευές πριν από την επανεκκίνηση και τη λειτουργία του μηχανήματος.
- ιστ) Εάν η μηχανή αρχίσει να δονείται ασυνήθιστα, ελέγξτε την αμέσως:
- ελέγξτε για ζημιές
 - αντικαταστήστε ή επισκευάστε τυχόν κατεστραμμένα εξαρτήματα
 - ελέγξτε και σφίξτε τυχόν χαλαρά εξαρτήματα
- Μην χρησιμοποιείτε ποτέ το μηχάνημα με ελαττωματικά προστατευτικά ή χωρίς συστήματα ασφαλείας, για παράδειγμα χωρίς τον συλλέκτη χόρτου στη θέση του.
- Ξεκινήστε τον κινητήρα προσεκτικά, ακολουθώντας τις οδηγίες και κρατώντας τα πόδια σας μακριά από περιστρεφόμενα μέρη.

3. ΤΕΧΝΙΚΑ ΔΕΔΟΜΕΝΑ

Ύψος κοπής	7 βήματα: 25-75 mm
Πλάτος κοπής	400 χιλιοστά
Εξουσία	1800W
Ταχύτητα	3500 στροφές/λεπτό
Τάση/Συχνότητα	230 /240V – 50Hz
Καθαρό βάρος με αξεσουάρ	12 κιλά
Μικτό βάρος	13 κιλά
Όγκος συλλογής σακούλας	40 λίτρα
Συναρτήσεις	Συλλογή Πίσω εξάτμιση σάπια φύλλα
Τύπος λαβής	Άνεση Pro

Συναρτήσεις	Ένδειξη πληρότητας σακούλας συλλογής Κάθετη αποθήκευση Κεντρικό κουμπί ρύθμισης Ένδειξη ύψους κοπής Συσκευή χτενίσματος χόρτου πριν από το κούρεμα Πτυσσόμενη λαβή Ρύθμιση ύψους λαβής
--------------------	--

4. ΕΠΙΣΚΟΠΗΣΗ ΜΗΧΑΝΗΜΑΤΟΣ

1. Μοχλός εκκίνησης
2. Κουμπί ασφαλείας
3. Άνω λαβή
4. Άνω λαβή
5. Λαβή/τροχός λαβής
6. Βύσμα
7. Κάτω λαβή
8. Αναρτήσεις καλωδίων
9. Κάτω λαβή
10. Ένδειξη πλήρους κάδου
11. Συλλέκτης χόρτου
12. Λαβή μεταφοράς
13. Μοχλός ρύθμισης ύψους κοπής

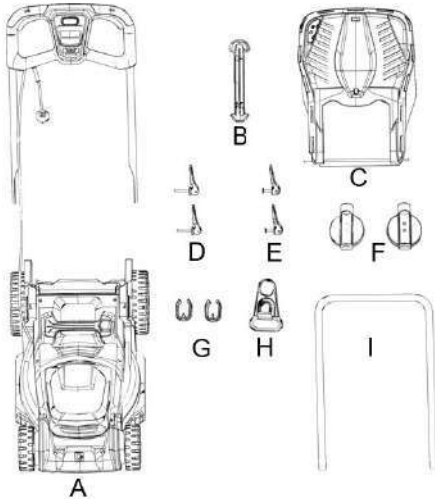
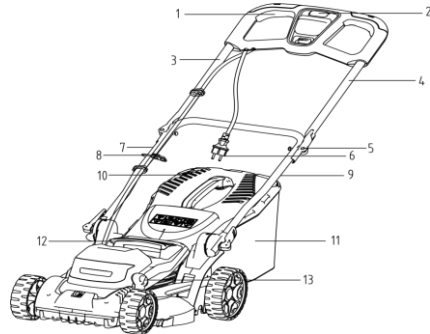

A. ΧΛΟΟΚΟΠΤΙΚΟ ΗΛΕΚΤΡΙΚΟ
B. Λαβή μεταφοράς για το καλάθι με το γρασίδι
Γ. Σακούλα συλλογής χόρτου / σάκος συλλογής χόρτου
Δ. Σφιγκτήρας στερέωσης ΓΡΗΓΟΡΟ
Ε. Σφιγκτήρας στερέωσης ΓΡΗΓΟΡΟ
ΦΑ. Σφιγκτήρες
ΣΟΛ. Υποστήριξη για καλώδια
Η. Αγατάοαρε για καλώδια
ΕΓΩ. Λαβή

Οι εικόνες προορίζονται μόνο για ενημερωτικούς σκοπούς. Ο προμηθευτής διατηρεί το δικαίωμα να κάνει δομικές και λειτουργικές αλλαγές στο μηχανήμα που παρουσιάζεται σε αυτό το εγχειρίδιο.

5. ΣΥΝΑΡΜΟΛΟΓΗΣΗ

1. Συνδέστε τον σφιγκτήρα καλωδίου στην επάνω λαβή.

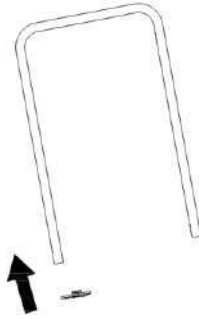

2. Συνδέστε τα 2 κλιπ στην κάτω λαβή

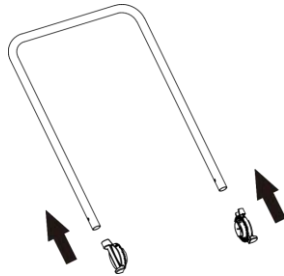

3. Τοποθετήστε την κάτω λαβή στο χλοοκοπτικό χρησιμοποιώντας τα δύο κλιπ γρήγορης απελευθέρωσης.

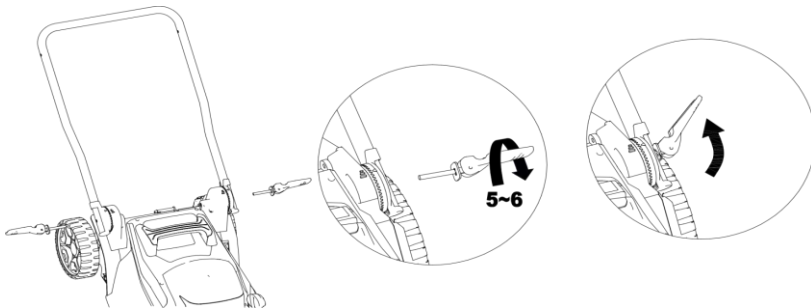

5. Τοποθετήστε την επάνω λαβή στην κάτω λαβή χρησιμοποιώντας τα δύο κλιπ απελευθέρωσης.

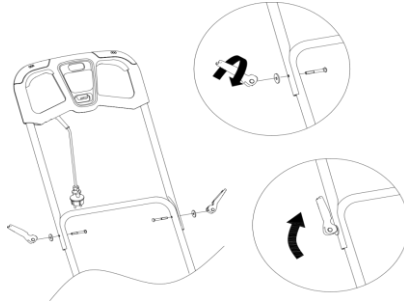

6. Βεβαιωθείτε ότι τα παρεχόμενα κλιπ καλωδίων χρησιμοποιούνται για να ασφαλίσετε το καλώδιο στην κάτω λαβή.

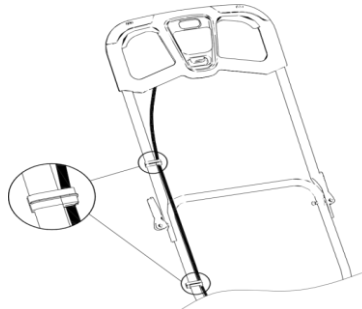

7. Συνδέστε την άκρη της σακούλας χόρτου στο μεταλλικό πλαίσιο.
8. Σηκώστε το πτερύγιο ασφαλείας με το ένα χέρι και κρεμάστε τη σακούλα συλλογής χόρτου.

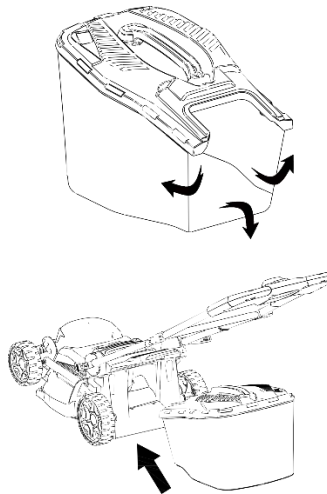

Ρύθμιση του ύψους κοπής

Προειδοποίηση: Η λεπίδα συνεχίζει να περιστρέφεται για λίγα δευτερόλεπτα αφού απενεργοποιηθεί το μηχάνημα. Αποσυνδέστε το χορτοκοπτικό από την πηγή ρεύματος και βεβαιωθείτε ότι η λεπίδα είναι απενεργοποιημένη πριν ρυθμίσετε το ύψος κοπής.

Ρυθμίστε το ύψος κοπής ανάλογα με τις ανάγκες του γκαζόν σας.

Στη συνέχεια, όταν κόβετε το γρασίδι ψηλά, ξεκινήστε με το κούρεμα στο μέγιστο ύψος και εκτελέστε το δεύτερο κούρεμα σε ύψος όσο το δυνατόν χαμηλότερο.

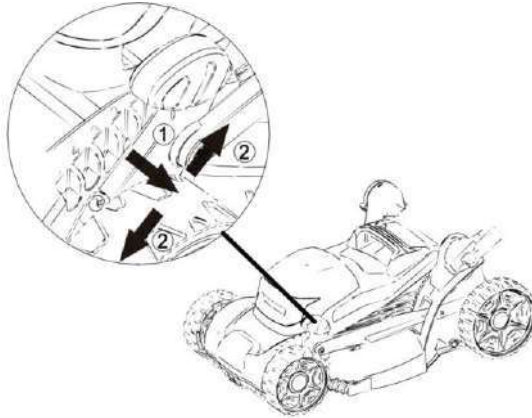

Λειτουργία ένδειξης πλήρους σακούλας

Εάν η σακούλα χόρτου είναι άδεια ή δεν είναι γεμάτη με χόρτο, η ένδειξη πλήρους σακούλας θα είναι αναμμένη. Εάν η σακούλα χόρτου είναι γεμάτη με χόρτο, η ένδειξη πλήρους σακούλας θα είναι σβηστή.

Σημείωση: Πριν αφαιρέσετε τη σακούλα συλλογής χόρτου, απενεργοποιήστε το χλοοκοπτικό και περιμένετε μέχρι να σταματήσει εντελώς η λεπίδα.

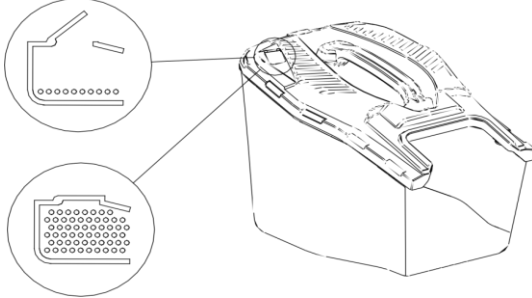

Λειτουργικό σάπια φύλλα

ΣΗΜΕΙΩΣΗ: Πριν αλλάξετε οποιοδήποτε εξάρτημα, απενεργοποιήστε το εργαλείο και βεβαιωθείτε ότι η λεπίδα έχει σταματήσει εντελώς και αποσυνδέστε το εργαλείο από την πρίζα.

1. Σηκώστε το πίσω πτερύγιο με το ένα χέρι και αφαιρέστε τη σακούλα συλλογής από το γρασίδι με το άλλο χέρι.
2. Πιέστε το πώμα εδαφοκάλυψης στον αγωγό εξαγωγής από πίσω μέχρι να κολλήσει στη θέση του. Βεβαιωθείτε ότι το πώμα εδαφοκάλυψης είναι σωστά στερεωμένο.
3. Απελευθερώστε το πίσω πτερύγιο ασφαλείας. Αυτό θα κλείσει για να καλύψει το πώμα του εδαφοκάλυψης.

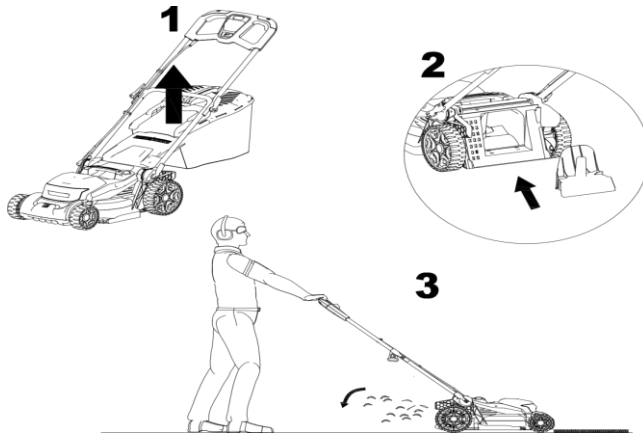

6. ΘΈΣΗ ΣΕ ΛΕΙΤΟΥΡΓΙΑ

6.1 Σύνδεση στην παροχή ρεύματος

Προειδοποίηση! Πριν από τη σύνδεση στην παροχή ρεύματος, βεβαιωθείτε ότι ο διακόπτης βρίσκεται στη θέση OFF. Συνδέστε το φως σε μια παροχή ρεύματος που διαθέτει διακόπτη RCD. Προσοχή! Μην ξεκινάτε το αυτοκίνητο εάν βρίσκεστε σε ψηλό γρασίδι.

6.2 Εκκίνηση

πατημένο και κρατημένο πατημένο το κουμπί ασφαλείας ΒΡΙΣΚΕΤΑΙ στη μέση του πίνακα ελέγχου. Ταυτόχρονα, κρατήστε πατημένο και ΤΡΑΒΗΞΤΕ τον μοχλό εκκίνησης. Μπορείτε να ΠΙΑΘΣΕΤΕ το κουμπί ασφαλείας αφού ενεργοποιήσετε τον μοχλό εκκίνησης.

6.3 Διακοπή

Αφήστε το κουμπί λειτουργίας.

Για πιο άνετο κούρεμα, συνιστάται να ξεκινήσετε το κούρεμα από ένα σημείο κοντά στην πηγή ρεύματος και να απομακρύνετε σταδιακά από αυτήν. Κουρέψτε το γκαζόν σε ορθή γωνία με την πηγή ρεύματος και τοποθετήστε το καλώδιο ρεύματος στην πλευρά που έχει ήδη κοπεί.

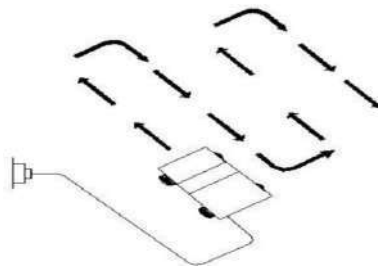

7. ΣΥΝΤΗΡΗΣΗ ΚΑΙ ΑΝΤΙΜΕΤΩΠΙΣΗ ΠΡΟΒΛΗΜΑΤΩΝ

7.1 Συντήρηση

- Διατηρείτε όλα τα παξιμάδια και τα μπουλόνια σφιχτά για να διασφαλίσετε ότι το μηχάνημα βρίσκεται σε καλή λειτουργική κατάσταση.
- Ελέγχετε συχνά τον συλλέκτη χόρτου για σημάδια φθοράς ή ζημιάς.
- Στην περίπτωση μηχανημάτων με πολλαπλές λεπίδες, να είστε προσεκτικοί, καθώς μία περιστρεφόμενη λεπίδα μπορεί να προκαλέσει την περιστροφή μιας άλλης λεπίδας.

δ) Όταν κάνετε ρυθμίσεις στο μηχάνημα, σας συνιστούμε να είστε ιδιαίτερα προσεκτικοί για να μην πιαστούν τα δάχτυλά σας ανάμεσα στις περιστρεφόμενες λεπίδες και τα σταθερά εξαρτήματα του μηχανήματος.

ε) Αφήνετε πάντα τη μηχανή να κρυώσει πριν την αποθηκεύσετε.

στ) Όταν εκτελείτε εργασίες συντήρησης των λεπίδων, να θυμάστε ότι μετά την αποσύνδεση του μηχανήματος από την πηγή ρεύματος, οι λεπίδες ενδέχεται να συνεχίσουν να περιστρέφονται για λίγα δευτερόλεπτα.

ζ) Για λόγους ασφαλείας, αντικαταστήστε τα φθαρμένα ή ελαττωματικά εξαρτήματα. Χρησιμοποιείτε μόνο γνήσια ανταλλακτικά και αξεσουάρ.

η) Χρησιμοποιήστε μόνο την ανταλλακτική λεπίδα, το μπουλόνι λεπίδας και τον ρότορα που προορίζονται για αυτό το προϊόν.

ι) Λιπάνετε τους συνδετήρες των τροχών.

ι) Αποθηκεύστε το μηχάνημα μόνο σε ξηρό μέρος.

κ) Καθαρίστε το εξωτερικό του μηχανήματος χρησιμοποιώντας μια μαλακή βούρτσα και ένα πανί. Μην χρησιμοποιείτε πίδακες νερού, διαλύτες ή βερνίκια. Αφαιρέστε όλα τα χόρτα και τα υπολείμματα, ειδικά από τις σχισμές εξαερισμού. Γυρίστε το μηχάνημα στο πλάι και καθαρίστε την περιοχή της λεπίδας.

Συντήρηση λεπίδων

Καθαρίζετε περιοδικά το φύλλο χόρτου και βρωμιάς.

Στην αρχή της κηπουρικής περιόδου, εξετάστε προσεκτικά τη λεπίδα. Εάν είναι πολύ αμβλεία, ακονίστε την ή αντικαταστήστε την.

Εάν η λεπίδα είναι κατεστραμμένη ή φθαρμένη, αντικαταστήστε την με μια καινούργια.

Προσοχή! Τηρήστε τις ακόλουθες προφυλάξεις ασφαλείας:

- Αποσυνδέστε το μηχάνημα από την πηγή ρεύματος και περιμένετε να σταματήσει εντελώς η λεπίδα πριν προχωρήσετε σε οποιαδήποτε εργασία.
- Προσέξτε να μην κοπείτε! Χρησιμοποιήστε ανθεκτικά γάντια όταν αγγίζετε τη λεπίδα.
- Χρησιμοποιήστε μόνο την ενδεδειγμένη ανταλλακτική λεπίδα.
- Μην αφαιρείτε τη λεπίδα χωρίς σοβαρό λόγο.

Αντικατάσταση της λεπίδας

- Γυρίστε το αυτοκίνητο στο πλάι του.
- Κρατήστε τη λεπίδα (C) με το ένα χέρι. Χρησιμοποιήστε προστατευτικά γάντια.
- Χρησιμοποιήστε ένα εξαγωνικό κλειδί για να χαλαρώσετε και να αφαιρέσετε το παξιμάδι της λεπίδας (B).
- Αντικαταστήστε τη λεπίδα.
- Σφίξτε καλά το παξιμάδι.

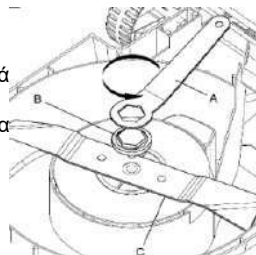

7.2 Αντιμετώπιση προβλημάτων

Ο παρακάτω πίνακας παραθέτει ελέγχους και ενέργειες που μπορείτε να εκτελέσετε εάν το μηχάνημα δεν λειτουργεί σωστά. Εάν αυτές οι ενέργειες δεν εντοπίσουν/επισκευάσουν το πρόβλημα, επικοινωνήστε με ένα εξουσιοδοτημένο κέντρο σέρβις της RURIS.

Προειδοποίηση : Σβήστε τον κινητήρα και αποσυνδέστε το φως από την πρίζα πριν διερευνήσετε τυχόν βλάβες.

Πρόβλημα	Πιθανές αιτίες	Μέθοδος λύσης
Το αυτοκίνητο δεν λειτουργεί.	Η τροφοδοσία ρεύματος είναι απενεργοποιημένη. Η πρίζα είναι ελαττωματική. Το καλώδιο επέκτασης είναι κατεστραμμένο.	Ενεργοποιήστε την τροφοδοσία. Χρησιμοποιήστε διαφορετική πρίζα. Ελέγξτε το καλώδιο, αντικαταστήστε το εάν είναι κατεστραμμένο. Αφήστε τον κινητήρα να κρυώσει και αυξήστε το ύψος κοπής. Αφήστε τον να κρυώσει για λίγα λεπτά και αυξήστε το ύψος κοπής. Μην χειρίζεστε τον

	Η προστασία κινητήρα έχει ενεργοποιηθεί.	μοχλό διακόπτη σε αυτό το σημείο, καθώς αυτό θα αυξήσει τον χρόνο επαναφοράς της διακοπής ασφαλείας.
Το μηχάνημα λειτουργεί κατά διαστήματα.	Το καλώδιο επέκτασης είναι κατεστραμμένο. Η εσωτερική καλωδίωση του αυτοκινήτου έχει υποστεί ζημιά. Η προστασία κινητήρα έχει ενεργοποιηθεί.	Ελέγξτε το καλώδιο, αντικαταστήστε το εάν είναι κατεστραμμένο. Επικοινωνήστε με ένα εξουσιοδοτημένο κέντρο σέρβις της RURIS. Αφήστε τον κινητήρα να κρυώσει και αυξήστε το ύψος κοπής.
Η λεπίδα δεν περιστρέφεται.	Η λεπίδα κοπής είναι μπλοκαρισμένη. Η βίδα της λεπίδας είναι χαλαρή.	Αφαιρέστε το εμπόδιο. Σφίξτε τη βίδα της λεπίδας.
Υπερβολικοί κραδασμοί/θόρυβος.	Η βίδα της λεπίδας είναι χαλαρή. Η λεπίδα κοπής έχει υποστεί ζημιά.	Σφίξτε τη βίδα της λεπίδας. Ακονίστε ή αντικαταστήστε τη λεπίδα.



Μην πετάτε ηλεκτρικό, βιομηχανικό ηλεκτρονικό εξοπλισμό και εξαρτήματα μαζί με τα οικιακά απορρίμματα! Πληροφορίες σχετικά με τα ΑΗΗΕ. Λαμβάνοντας υπόψη τις διατάξεις του ΟΥΓ 195/2005 - σχετικά με την προστασία του περιβάλλοντος και του ΟΥΓ 5/2015. Οι καταναλωτές θα λάβουν υπόψη τις ακόλουθες ενδείξεις.

για την παράδοση ηλεκτρικών αποβλήτων, όπως ορίζεται παρακάτω:

- Οι καταναλωτές υποχρεούνται να μην απορρίπτουν τα απόβλητα ηλεκτρικού και ηλεκτρονικού εξοπλισμού (ΑΗΗΕ) ως αδιαχώριστα αστικά απόβλητα και να συλλέγουν αυτά τα ΑΗΗΕ ξεχωριστά.

- Η συλλογή αυτών των αποβλήτων που ονομάζονται (ΑΗΗΕ) θα πραγματοποιείται μέσω της Υπηρεσίας Δημόσιας Συλλογής σε κάθε κομητεία και μέσω κέντρων συλλογής που οργανώνονται από οικονομικούς φορείς που είναι εξουσιοδοτημένοι να συλλέγουν ΑΗΗΕ. Πληροφορίες που παρέχονται από τη Διοίκηση του Περιβαλλοντικού Ταμείου www.afm.ro Έχουν το περιοδικό της Ευρωπαϊκής Ένωσης.

- Οι καταναλωτές μπορούν να παραδίδουν τα ΑΗΗΕ δωρεάν στα σημεία συλλογής που αναφέρονται παραπάνω.

8. ΔΗΛΩΣΕΙΣ ΣΥΜΜΟΡΦΩΣΗΣ

ΔΗΛΩΣΗ ΣΥΜΜΟΡΦΩΣΗΣ ΕΚ



Κατασκευαστής: SC RURIS IMPEX SRL

Bvd. Decebal, όχι. 111, Διοικητικό Κτήριο, Craiova, Dolj, Ρουμανία

Στόχος. 0351 464 632, www.ruris.ro, info@ruris.ro

Εξουσιοδοτημένος εκπρόσωπος: Μηχανικός Stroe Marius Catalin – Γενικός Διευθυντής

Εξουσιοδοτημένο άτομο για τον τεχνικό φάκελο: Μηχανικός Alexandru Radoi – Διευθυντής Σχεδιασμού Παραγωγής

Περιγραφή μηχανήματος: Η **ΧΛΟΟΚΟΠΤΙΚΟ ΗΛΕΚΤΡΙΚΟ** είναι ένα εργαλείο που χρησιμοποιείται για γκαζόν και εφαρμόζεται σε όλες τις επιφάνειες γύρω από το σπίτι.

Αριθμός σειράς προϊόντος: AATC00100001RURRXE1800 (όπου το AA αντιπροσωπεύει τα δύο τελευταία ψηφία του έτους κατασκευής, οι χαρακτήρες 5 και 7 είναι ο αριθμός παρτίδας, οι χαρακτήρες 7-12 είναι ο αριθμός προϊόντος)

Προϊόν: ΧΛΟΟΚΟΠΤΙΚΟ ΗΛΕΚΤΡΙΚΟ

Μοντέλο: RURIS

Κινητήρας : Ηλεκτρικός, μονοφασικός

Πλάτος εργασίας: 400 mm

Τύπος: RXE 1800 Comfort

Ισχύς: 1800W

Χωρητικότητα σακούλας συλλογής : 40 l

Εμείς, SC RURIS IMPEX SRL Craiova, κατασκευαστής, σύμφωνα με την GD 1029/2008 - σχετικά με τους όρους διάθεσης μηχανημάτων στην αγορά, την Οδηγία 2006/42/ΕΚ - απαιτήσεις ασφαλείας και προστασίας, το Πρότυπο EN ISO 12100:2010 - Μηχανήματα, Ασφάλεια, την Οδηγία 2000/14/ΕΚ όπως τροποποιήθηκε από την Οδηγία 2005/88/ΕΚ, την GD 1756/2006 - σχετικά με τον περιορισμό των εκπομπών θορύβου στο περιβάλλον, την

Οδηγία 2014/30/EE για την ηλεκτρομαγνητική συμβατότητα (GD 487/2016 για την ηλεκτρομαγνητική συμβατότητα, ενημερωμένη 2019), **την Οδηγία 2011/65/EE** της 8ης Ιουνίου 2011 σχετικά με τους περιορισμούς στη χρήση ορισμένων επικίνδυνων ουσιών σε ηλεκτρικό και ηλεκτρονικό εξοπλισμό όπως τροποποιήθηκε από την Οδηγία 2015/863/EE, Παράρτημα 2, έχουμε πιστοποιήσει τη συμμόρφωση του προϊόντος με τα καθορισμένα πρότυπα και δηλώνουμε ότι συμμορφώνεται με τις κύριες απαιτήσεις ασφάλειας και προστασίας, δεν αποτελεί κίνδυνο για τη ζωή, την υγεία, την ασφάλεια στην εργασία και δεν έχει αρνητικές επιπτώσεις στο περιβάλλον.

Ο/Η υπογεγραμμένος/η Stroe Catalin, εκπρόσωπος του κατασκευαστή, δηλώνει με δική του ευθύνη ότι το προϊόν συμμορφώνεται με τα ακόλουθα ευρωπαϊκά πρότυπα και οδηγίες:

SR EN ISO 12100:2011/ EN ISO 12100:2011 - Ασφάλεια μηχανημάτων. Βασικές έννοιες, γενικές αρχές σχεδιασμού. Βασική ορολογία, μεθοδολογία. Τεχνικές αρχές

SR EN 60335-2-77:2011/ EN 60335-2-77:2010- Οικιακές και παρόμοιες ηλεκτρικές συσκευές - Ασφάλεια - Μέρος 2-77: Ειδικές απαιτήσεις για ηλεκτρικές χλοοκοπτικές μηχανές που λειτουργούν με πεζό χειρισμό

SR EN ISO 13857:2020/ EN 13857:2020- Ασφάλεια μηχανημάτων. Αποστάσεις ασφαλείας για την αποτροπή εισόδου άνω και κάτω άκρων σε επικίνδυνες ζώνες.

SR EN ISO 20643:2008/ EN 20643:2005/AMD 1:2012- Μηχανικοί κραδασμοί. Φορητά και χειροκίνητα μηχανήματα. Αρχές για την αξιολόγηση των εκπομπών κραδασμών.

IEC 60335-1:2020- Οικιακές και παρόμοιες ηλεκτρικές συσκευές - Ασφάλεια - Μέρος 1: Γενικές απαιτήσεις

SR EN 60335-1:2012/A13:2018/EN 60335-1:2012/A13:2017- Οικιακές και παρόμοιες ηλεκτρικές συσκευές - Ασφάλεια - Μέρος 1: Γενικές απαιτήσεις

SR EN 62233:2008/ EN 62233:2008- Μέθοδοι μέτρησης ηλεκτρομαγνητικών πεδίων από ηλεκτρικές συσκευές για οικιακή και παρόμοια χρήση όσον αφορά την ανθρώπινη έκθεση

SR EN 55014-1:2021/ EN 55014-1:2021- Ηλεκτρομαγνητική συμβατότητα. Απαιτήσεις για οικιακές συσκευές, ηλεκτρικά εργαλεία και παρόμοιες συσκευές. Μέρος 1: Εκπομπές

SR EN 55014-2:2021/ EN 55014-2:2021 – Ηλεκτρομαγνητική συμβατότητα. Απαιτήσεις για οικιακές συσκευές, ηλεκτρικά εργαλεία και παρόμοιες συσκευές. Μέρος 2: Ατρωσία. Πρότυπο οικογένειας προϊόντων

SR EN 61000-3-2:2019/A1:2021/ EN IEC 61000-3-2:2019/A1:2021 - Ηλεκτρομαγνητική συμβατότητα (EMC) - Μέρος 3-2: Όρια - Όρια για εκπομπές αρμονικού ρεύματος (ρεύμα εισόδου εξοπλισμού ≤ 16 A ανά φάση)

SR EN 61000-3-3:2014/A2:2021/ EN 61000-3-3:2014/A2:2022- Ηλεκτρομαγνητική Συμβατότητα (ΗΜΣ) - Μέρος 3-3: Όρια - Περιορισμός των διακυμάνσεων τάσης, των διακυμάνσεων τάσης και του τρεμοπαίσματος σε δημόσια συστήματα τροφοδοσίας χαμηλής τάσης, για εξοπλισμό με ονομαστικό ρεύμα ≤ 16 A ανά φάση και που δεν υπόκειται σε περιορισμούς σύνδεσης

SR EN ISO 3744:2011 - Ακουστική. Προσδιορισμός των επιπέδων ηχητικής ισχύος που εκπέμπονται από πηγές θορύβου χρησιμοποιώντας ηχητική πίεση

Οδηγία 2000/14/ΕΚ (τροποποιημένη από την οδηγία 2005/88/ΕΚ) – Εκπομπές θορύβου στο εξωτερικό περιβάλλον

Οδηγία 2006/42/ΕΚ - σχετικά με τα μηχανήματα - διάθεση στην αγορά μηχανημάτων

Κατεύθυνση 2014/30/ΕΕ - σχετικά με την ηλεκτρομαγνητική συμβατότητα (HG 487/2016 σχετικά με την ηλεκτρομαγνητική συμβατότητα, ενημερωμένο το 2019).

Οδηγία 2011/65/ΕΕ της 8ης Ιουνίου 2011 σχετικά με τον περιορισμό της χρήσης ορισμένων επικίνδυνων ουσιών σε ηλεκτρικό και ηλεκτρονικό εξοπλισμό, όπως τροποποιήθηκε από την οδηγία 2015/863/ΕΕ, Παράρτημα 2.

Μάρκα και όνομα κατασκευαστή: SH&T Co. Ltd

Άλλα πρότυπα ή προδιαγραφές που χρησιμοποιήθηκαν:

- **SR EN ISO 9001** - Σύστημα Διαχείρισης Ποιότητας
- **SR EN ISO 14001** - Σύστημα Περιβαλλοντικής Διαχείρισης
- **ISO 45001:2018** - Σύστημα Διαχείρισης Υγείας και Ασφάλειας στην Εργασία.

Σημείωση: Η τεχνική τεκμηρίωση ανήκει στον κατασκευαστή.

Σημείωση: Η παρούσα δήλωση είναι σύμφωνη με το πρωτότυπο.

Περίοδος ισχύος: 10 έτη από την ημερομηνία έγκρισης.

Τόπος και ημερομηνία έκδοσης: **Κραίοβα, 25.11.2025**

Έτος εφαρμογής της σήμανσης CE: **2025**

Αριθμός Μητρώου: **1473 /25.11.2025**

Εξουσιοδοτημένο άτομο και υπογραφή:

Μηχανικός Στρέε Μάριους Καταλίν
Γενικός Διευθυντής SC RURIS IMPEX SRL

ΔΗΛΩΣΗ ΣΥΜΜΟΡΦΩΣΗΣ ΕΚ**Κατασκευαστής:** SC RURIS IMPEX SRL

Bvd. Decebal, ôχι. 111, Διοικητικό Κτήριο, Craiova, Dolj, Ρουμανία

Στόχος. 0351 464 632, www.ruris.ro, info@ruris.ro

Εξουσιοδοτημένος εκπρόσωπος: Μηχανικός Stroe Marius Catalin – Γενικός Διευθυντής

Εξουσιοδοτημένο άτομο για τον τεχνικό φάκελο: Μηχανικός Alexandru Radoi – Διευθυντής Σχεδιασμού Παραγωγής

Περιγραφή μηχανήματος: **Η ΧΛΟΟΚΟΠΤΙΚΟ ΗΛΕΚΤΡΙΚΟ** είναι ένα εργαλείο που χρησιμοποιείται για γκαζόν και εφαρμόζεται σε όλες τις επιφάνειες γύρω από το σπίτι.

Αριθμός σειράς προϊόντος: AATC00100001RURRXE1800 (όπου το AA αντιπροσωπεύει τα δύο τελευταία ψηφία του έτους κατασκευής, οι χαρακτήρες 5 και 7 είναι ο αριθμός παρτίδας, οι χαρακτήρες 7-12 είναι ο αριθμός προϊόντος)

Προϊόν: ΧΛΟΟΚΟΠΤΙΚΟ ΗΛΕΚΤΡΙΚΟ**Μοντέλο:** RURIS**Τύπος:** RXE 1800 Comfort**Κινητήρας :** Ηλεκτρικός, μονοφασικός**Ισχύς:** 1800W**Πλάτος εργασίας:** 400 mm**Χωρητικότητα σακούλας συλλογής :** 40 lΜετρημένη στάθμη ηχητικής ισχύος: **93 dB** Εγγυημένη στάθμη ηχητικής ισχύος: **96 dB**

Η ακουστική στάθμη ισχύος είναι πιστοποιημένη από την FORCE Technology μέσω του Πιστοποιητικού Αρ.

DANAK-1003011 με ημερομηνία 02.11.2023 , σύμφωνα με τις διατάξεις της Οδηγίας 2000/14/ΕΚ και του SR EN ISO 3744:2011.

Εμείς, SC RURIS IMPEX SRL Craiova, κατασκευαστής, σύμφωνα με την GD 1029/2008 - σχετικά με τους όρους διάθεσης μηχανημάτων στην αγορά, την Οδηγία 2006/42/ΕΚ - απαιτήσεις ασφάλειας και προστασίας, το Πρότυπο EN ISO 12100:2010 - Μηχανήματα, Ασφάλεια, την Οδηγία 2000/14/ΕΚ όπως τροποποιήθηκε από την Οδηγία 2005/88/ΕΚ , την GD 1756/2006 - σχετικά με τον περιορισμό των εκπομπών θορύβου στο περιβάλλον, την Οδηγία 2014/30/ΕΕ για την ηλεκτρομαγνητική συμβατότητα (GD 487/2016 για την ηλεκτρομαγνητική συμβατότητα, ενημερωμένη 2019), την Οδηγία 2011/65/ΕΕ της 8ης Ιουνίου 2011 σχετικά με τους περιορισμούς στη χρήση ορισμένων επικίνδυνων ουσιών σε ηλεκτρικό και ηλεκτρονικό εξοπλισμό όπως τροποποιήθηκε από την Οδηγία 2015/863/ΕΕ, Παράρτημα 2, έχουμε πιστοποιήσει τη συμμόρφωση του προϊόντος με τα καθορισμένα πρότυπα και δηλώνουμε ότι συμμορφώνεται με τις κύριες απαιτήσεις ασφάλειας και προστασίας, δεν αποτελεί κίνδυνο για τη ζωή, την υγεία, την ασφάλεια στην εργασία και δεν έχει αρνητικές επιπτώσεις στο περιβάλλον.

Ο/Η υπογεγραμμένος/η Stroe Catalin, εκπρόσωπος του κατασκευαστή, δηλώνει με δική του ευθύνη ότι το προϊόν συμμορφώνεται με τα ακόλουθα ευρωπαϊκά πρότυπα και οδηγίες:

- **SR EN ISO 3744:2011** - Ακουστική. Προσδιορισμός των επιπέδων ηχητικής ισχύος που εκπέμπονται από πηγές θορύβου χρησιμοποιώντας ηχητική πίεση

Άλλα πρότυπα ή προδιαγραφές που χρησιμοποιήθηκαν:

- **SR EN ISO 9001** - Σύστημα Διαχείρισης Ποιότητας
- **SR EN ISO 14001** - Σύστημα Περιβαλλοντικής Διαχείρισης
- **ISO 45001:2018** - Σύστημα Διαχείρισης Υγείας και Ασφάλειας στην Εργασία.

Σημείωση: Η τεχνική τεκμηρίωση ανήκει στον κατασκευαστή.

Προδιαγραφές: Η παρούσα δήλωση είναι σύμφωνη με το πρωτότυπο. Περίοδος ισχύος: 10 έτη από την ημερομηνία έγκρισης.

Τόπος και ημερομηνία έκδοσης: **Κραϊόβα, 25.11.2025**Έτος εφαρμογής της σήμανσης CE: **2025**Αριθμός Μητρώου: **1474 /25.11.2025****Εξουσιοδοτημένο άτομο και υπογραφή:**Μηχανικός Στρώε Μάριους Καταλίν
Γενικός Διευθυντής SC RURIS IMPEX SRL

Електрическа косачка за трева RURIS RXE1800 Комфорт



1. ВЪВЕДЕНИЕ	2
2. ИНСТРУКЦИИ ЗА БЕЗОПАСНОСТ	2
3. ТЕХНИЧЕСКИ ДАННИ	4
4. ОБЩ ПРЕГЛЕД НА МАШИНАТА	5
5. МОНТАЖ	5
6. ПУСКАНЕ В ЕКСПЛОАТАЦИЯ	9
7. ПОДДРЪЖКА И ОТСТРАНЯВАНЕ НА НЕИЗПРАВНОСТИ	9
8. ДЕКЛАРАЦИИ ЗА СЪОТВЕТСТВИЕ	11

1. ВЪВЕДЕНИЕ

Уважаеми клиенти!

Благодарим Ви за решението да закупите продукт на RURIS и за доверието, което гласувахте на нашата компания! RURIS е на пазара от 1993 г. и през това време се е утвърдила като силна марка, изградила репутацията си не само чрез спазване на обещанията си, но и чрез непрекъснати инвестиции, насочени към подпомагане на клиентите с надеждни, ефикасни и качествени решения. Убедени сме, че ще оцените нашия продукт и ще се радвате на неговата производителност дълго време. RURIS не предлага на своите клиенти само машини, а цялостни решения. Важен елемент във взаимоотношенията с клиента е консултацията както преди, така и след продажбата, като клиентите на RURIS разполагат с цяла мрежа от партньорски магазини и сервизни пунктове.

За да се насладите на закупения от вас продукт, моля, прочетете внимателно ръководството за употреба. Следвайки инструкциите, ще си осигурите дълготрайна употреба.

Фирма RURIS непрекъснато работи по усъвършенстването на своите продукти и затова си запазва правото да променя, наред с други неща, тяхната форма, външен вид и производителност, без да е задължена да съобщава това предварително.

Още веднъж Ви благодарим, че избрахте продуктите на RURIS!

Информация и поддръжка за клиенти:

Телефон: 0351.820.105

имейл: info@ruris.ro

2. ИНСТРУКЦИИ ЗА БЕЗОПАСНОСТ

2.1. ПРЕДУПРЕЖДЕНИЯ НА МАШИНАТА

	Внимание! Опасност!		Внимание! Опасност от нараняване на хора в близост до машината.
	Внимание! Спазвайте дистанция.		Изключете машината и извадете щепсела от контакта, преди да правите каквито и да е настройки, почистване или ако кабелът е повреден.
	Внимание! Ножовете продължават да се въртят и след изключване на двигателя .		Внимание! Опасност от токов удар .
	Прочетете инструкцията за употреба преди употреба.		Операторът трябва да носи лични предпазни средства (ЛПС). Ако машината се използва, трябва да носите защитни очила срещу предмети, хвърляни във въздуха, както и средства за защита на слуха, като например акустично изолирана каска.

	<p>Не излагайте на дъжд .</p>		<p>Не работете по стръмни склонове.</p>
--	-------------------------------	---	---

2.2. ПРЕДУПРЕЖДЕНИЯ

Вашата електрическа косачка за трева е проектирана да се използва в съответствие с инструкциите за безопасна работа, описани в това ръководство. Както при всеки вид електрическо оборудване, грешката или небрежността на оператора могат да доведат до нараняване.

ВИНАГИ ЧЕТЕТЕ ТЕЗИ ИНСТРУКЦИИ ПРЕДИ УПОТРЕБА ПРОДУКТЪТ

Предупреждение

Емисиите на вибрации по време на действителна употреба на електрическия инструмент може да се различават от декларираната обща стойност, в зависимост от начина на употреба на инструмента.

Необходимостта от определяне на мерки за безопасност за защита на оператора се основава на оценката на експозицията при реални условия на употреба (като се вземат предвид всички части от работния цикъл, като например времето, когато машината е спряна и когато работи на празен ход, в допълнение към времето за стартиране).

Внимание:

Тази машина НЕ ТРЯБВА да се използва от деца и лица с намалени физически, сензорни или умствени способности или без опит и знания. Местните разпоредби могат да ограничават възрастта на оператора.

Не позволявайте на деца да играят с уреда.

Ако охранващият кабел е повреден, той трябва да бъде подменен от производителя, негов сервизен агент или лице с подобна квалификация, за да се избегне опасност.

Инструкции за безопасност

ВАЖНО! ПРОЧЕТЕТЕ ВНИМАТЕЛНО РЪКОВОДСТВОТО ПРЕДИ УПОТРЕБА. ЗАПАЗЕТЕ ГО ЗА БЪДЕЩИ СПРАВКИ.

Мерки за безопасна работа с електрически косачки за трева обучение

- Прочетете внимателно инструкциите. Запознайте се с управлението и правилната употреба на машината.
- Никога не позволявайте на деца или лица, които не са запознати с инструкциите, да използват косачката за трева. Местните разпоредби може да ограничават възрастта на оператора.
- Никога не използвайте машината, докато наблизо има хора, особено деца, или животни.
- Операторът или потребителят е отговорен за злополуки или рискове, на които са изложени трети страни или тяхното имущество.

Подготовка

- Докато използвате машината, винаги носете подходящи предпазни средства.
- Внимателно огледайте зоната, където ще се използва машината, и отстранете всички предмети, които биха могли да бъдат изхвърлени от машината.
- Преди употреба винаги проверявайте визуално машината, за да се уверите, че ножовете, винтовете на ножовете и режещият механизъм не са износени или повредени. Сменяйте износените ножове и винтове за оптимална работа и употреба. Сменяйте повредените или нечетливи етикети.
- Преди употреба проверете охранващия кабел и удължителния кабел за повреди или износване. Ако охранващият кабел се повреди по време на употреба, незабавно го изключете от контакта. НЕ ДОКОСВАЙТЕ ЗАХРАНВАЩИЯ КАБЕЛ, ПРЕДИ ДА ГО ИЗКЛЮЧИТЕ ОТ КОНТАКТА. Не използвайте уреда, ако охранващият кабел е повреден или износен.

функциониране

- Използвайте машината само през деня или при добри условия на изкуствена светлина;
- Избягвайте използването на машината върху мокра трева, когато е възможно;
- Винаги поддържайте стабилна позиция по склоновете;
- Ходете, не бягайте, когато косите тревата;
- Косете тревата напречно на склона, а не нагоре и надолу по него.
- Препоръчваме специално внимание при смяна на посоката по склонове;

- ж) Не косете тревата по прекалено стръмни склонове;
- з) Препоръчваме ви да обърнете специално внимание, когато дърпате автомобила към себе си;
- и) Не наклоняйте машината по време на транспортиране.
- й) Никога не работете с машината с дефектни предпазители или без предпазни устройства, например без монтиран кош за трева.
- к) Стартирайте двигателя внимателно, като следвате инструкциите и държете краката си далеч от ножа(тата);
- л) Не наклоняйте машината, когато стартирате двигателя;
- м) Не поставяйте ръцете или краката си близо до или под въртящи се части.
- н) Не транспортирайте машината, докато е включена.
- о) Изключете машината и я извадете от контакта. Уверете се, че всички движещи се части са спрели напълно:
- Винаги, когато напускате колата.
 - Преди да отстраните запушвания или да отпуснете улея за изхвърляне на трева.
 - Преди проверка, почистване или каквато и да е интервенция по устройството.
 - След удар в чужд предмет. Проверете машината за повреди и направете необходимите ремонти, преди да я рестартирате и работите с нея;
- р) Ако машината започне да вибрира необичайно, проверете я незабавно:
- проверете за повреди
 - подменете или поправете всички повредени компоненти
 - проверете и затегнете всички разхлабени части

Никога не използвайте машината с дефектни предпазители или без предпазни устройства, например без монтиран кош за трева.

Стартирайте двигателя внимателно, като следвате инструкциите и държете краката си далеч от въртящите се части.

3. ТЕХНИЧЕСКИ ДАННИ

Височина на косене	7 стъпки: 25-75 мм
Ширина на рязане	400 мм
Мощност	1800W
Скорост	3500 об/мин
Напрежение/Честота	230 /240V – 50Hz
Нетно тегло с аксесоари	12 кг
Бруто тегло	13 кг
Обем на торбата за събиране	40 литра
Функции	Колекция Заден ауспух мулчиране
Тип дръжка	Комфорт Про
Функции	Индикатор за пълна торба за събиране Вертикално съхранение Централно копче за регулиране Индикатор за височина на косене Устройство за сресване на трева преди косене Сгъваема дръжка Регулиране на височината на дръжката

4. ПРЕГЛЕД НА МАШИНАТА

1. Лост за стартиране
2. Бутон за безопасност
3. Горна дръжка
4. Горна дръжка
5. Дръжка/колело за захващане
6. Щепсел
7. Долна дръжка
8. Закачалки за кабели
9. Долна дръжка
10. Индикатор за пълен контейнер
11. Кош за събиране на трева
12. Дръжка за носене
13. Лост за регулиране на височината на косене

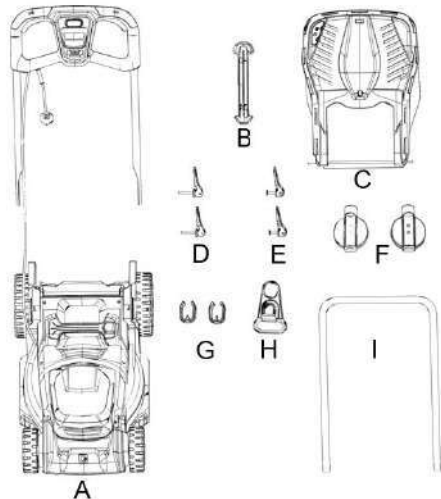
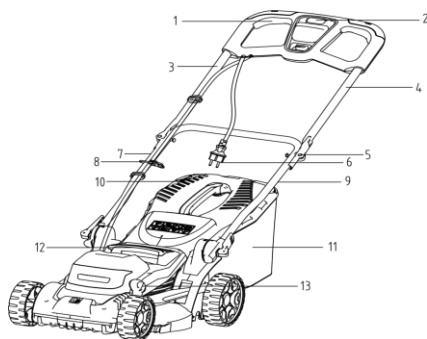

А.	Електрическа косачка за трева
Б.	Дръжка за носене на коша за трева
С.	Торба за събиране на трева / кошче за събиране
Д.	Фиксираща скоба QUICK
Е.	Фиксираща скоба QUICK
Ф.	Скоби
Г.	Поддръжка за кабели
Н.	Agățătoare за кабели
Аз.	Дръжка

Изображенията са само с информационна цел, доставчикът си запазва правото да прави структурни и функционални промени по машината, представена в това ръководство.

5. МОНТАЖ

1. Прикрепете скобата за кабел към горната дръжка.

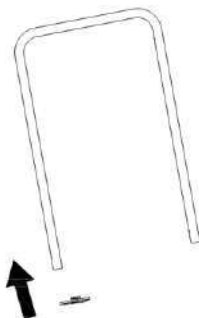

2. Прикрепете 2-те скоби към долната дръжка

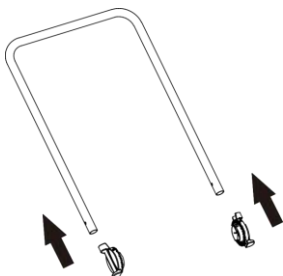

3. Монтирайте долната дръжка върху косачката, като използвате двете скоби за бързо освобождаване.

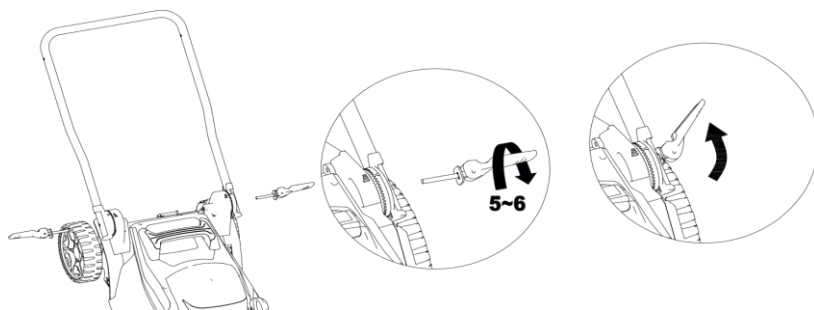

5. Монтирайте горната дръжка към долната дръжка, като използвате двете освобождаващи скоби.

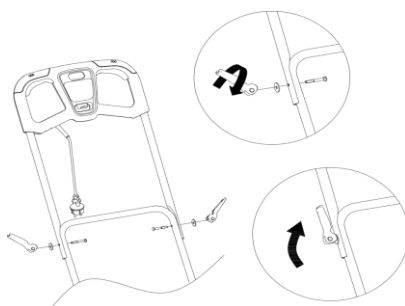

6. Уверете се, че предоставените кабелни скоби се използват за закрепване на кабела към долната дръжка.

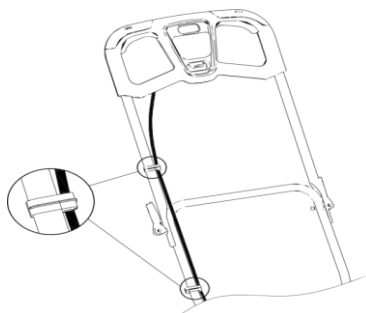

7. Прикрепете ръба на торбата за трева към металната рамка.
8. Повдигнете предпазния капак с едната ръка и окачете торбата за трева.

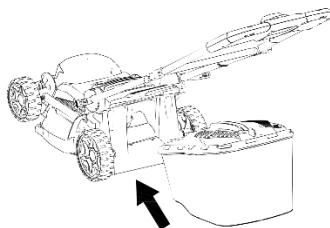
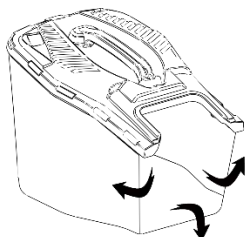

Регулиране на височината на косене

Внимание: Ножът продължава да се върти няколко секунди след изключване на машината. Изключете тримера от захранването и се уверете, че ножът е изключен, преди да регулирате височината на косене.

Регулирайте височината на косене в зависимост от нуждите на вашата морава.

След това, когато косите трева на висока височина, започнете с косене на максимална височина и извършете второто косене на евентуално по-ниска височина.

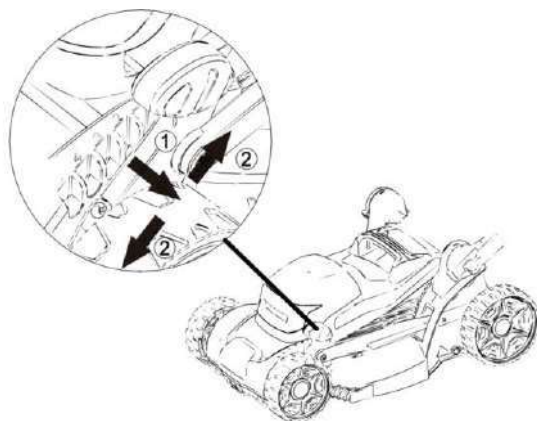

Функция на индикатора за пълен кош за трева:

Ако кошът за трева е празен или не е пълен с трева, индикаторът за пълен кош ще свети. Ако кошът за трева е пълен с трева, индикаторът за пълен кош ще изгасне.

Забележка: Преди да свалите торбата за събиране на трева, изключете косачката и изчакайте, докато ножът спре напълно.

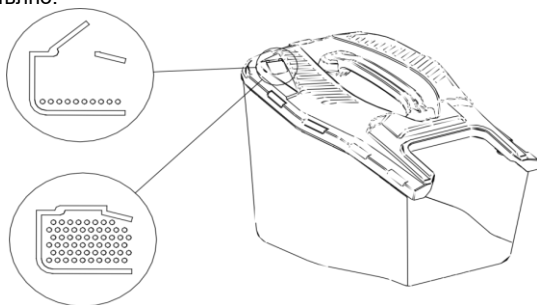

Функционален мулч

ЗАБЕЛЕЖКА: Преди да смените каквито и да е аксесоари, изключете инструмента и се уверете, че острието е спряло напълно, след което извадете щепсела от контакта.

1. Повдигнете задния капак с едната ръка и извадете торбата за събиране от тревата с другата ръка.
2. Натиснете тапата за мулчиране в изпускателния канал отзад, докато се застопори на място. Уверете се, че тапата за мулчиране е правилно закрепена.
3. Освободете задния предпазен капак; това ще затвори, за да покрие тапата за мулчиране.

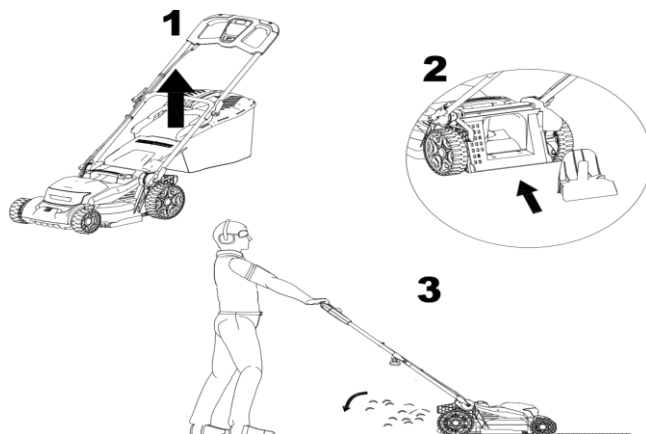

6. ПУСКАНЕ В ЕКСПЛОАТАЦИЯ

6.1 Свързване към захранването

Внимание! Преди да свържете щепсела към захранването, уверете се, че превключвателят е в положение ИЗКЛ. Свържете щепсела към захранване, оборудвано с прекъсвач RCD. Внимание! Не стартирайте колата, ако сте във висока трева.

6.2 Стартиране

натиснат и задръжте натиснат предпазен бутон НАМИРАН В СРЕДНАТА част на контролния панел. В същото време, задръжте и ДЪРПНЕТЕ лоста на стартера; можете да ИЗДАДЕТЕ предпазния бутон, след като сте задействали лоста на стартера.

6.3 Спиране

Освободете бутона за захранване.

За по-комфортно косене е препоръчително да започнете да косите от точка, близка до източника на захранване, и постепенно да се отдалечавате от него. Косете тревата под прав ъгъл спрямо източника на захранване и поставете захранващия кабел от страната, която вече е окосена.

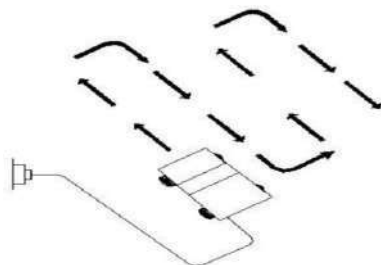

7. ПОДДРЪЖКА И ОТСТРАНЯВАНЕ НА НЕИЗПРАВНОСТИ

7.1 Поддръжка

- Поддържайте всички гайки и болтове стегнати, за да осигурите добро работно състояние на машината.
- Проверявайте често коша за трева за признаци на износване или повреди.
- В случай на машини с множество остриета, бъдете внимателни, едно въртящо се острие може да предизвика въртене на друго острие.

г) Когато правите настройки на машината, препоръчваме да бъдете изключително внимателни, за да предотвратите заклещване на пръстите си между въртящите се ножове и неподвижните компоненти на машината.

е) Винаги оставяйте машината да се охлади, преди да я съхранявате.

ф) Когато извършвате операции по поддръжка на ножовете, не забравяйте, че след изключване на машината от източника на захранване, ножовете могат да продължат да се въртят за няколко секунди.

ж) От съображения за безопасност, сменяйте износените или дефектните части; Използвайте само оригинални резервни части и аксесоари.

з) Използвайте само резервното острие, болта на острието и ротора, предназначени за този продукт.

и) Смажете конекторите на колелата.

й) Съхранявайте машината само на сухо място.

к) Почистете външната част на машината с мека четка и кърпа. Не използвайте водни струи, разтворители или лакове. Отстранете тревата и отломките, особено от вентилационните отвори. Обърнете машината настрани и почистете зоната около ножовете.

Поддръжка на остриетата

Почиствайте периодично стръкчето трева и мръсотията.

В началото на градинския сезон внимателно проверете острието. Ако е много тъпо, наострете го или го сменете.

Ако острието е повредено или износено, сменете го с ново.

Внимание! Спазвайте следните предпазни мерки:

- Изключете машината от захранването и изчакайте острието да спре напълно, преди да продължите с каквато и да е операция.
- Внимавайте да не се порежете! Използвайте здрави ръкавици, когато докосвате острието.
- Използвайте само предназначено за целта резервно острие.
- Не сваляйте острието без основателна причина.

Смяна на острието

- Обърнете колата настрани.
- Дръжте острието (С) с едната ръка. Използвайте предпазни ръкавици.
- Използвайте шестостенен ключ, за да разхлабите и свалите гайката на острието (В).
- Сменете острието.
- Затегнете здраво гайката.

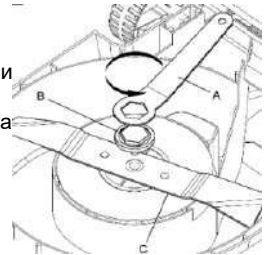

7.2 Отстраняване на неизправности

Следната таблица изброява проверките и действията, които можете да извършите, ако машината не работи правилно. Ако те не идентифицират/отстранят проблема, свържете се с оторизиран сервизен център на RURIS.

Внимание : Спрете двигателя и изключете щепсела от контакта, преди да разследвате неизправности.

Проблем	Възможни причини	Метод на решение
Колата не работи.	Захранването е изключено. Контактът е дефектен. Удължителният кабел е повреден. Защитата на двигателя е активирана.	Включете захранването. Използвайте различен контакт. Проверете кабела, сменете го, ако е повреден. Оставете двигателя да се охлади и увеличете височината на косене. Оставете го да се охлади за няколко минути и увеличете височината на

		косене. Не работете с лоста на превключателя в този момент, тъй като това ще увеличи времето за нулиране на предпазното изключване.
Машината работи периодически.	Удължителният кабел е повреден. Вътрешната инсталация на автомобила е повредена. Защитата на двигателя е активирана.	Проверете кабела, сменете го, ако е повреден. Свържете се с оторизиран сервизен център на RURIS. Оставете двигателя да се охлади и увеличете височината на косене.
Острието не се върти.	Режещото острие е запушено. Винтът на острието е разхлабен.	Отстранете препятствието. Затегнете винта на острието.
Прекомерна вибрация/шум.	Винтът на острието е разхлабен. Режещото острие е повредено.	Затегнете винта на острието. Заточете или сменете острието.



Не изхвърляйте електрическо, промишлено електронно оборудване и компонентни части заедно с битовите отпадъци! Информация за ОЕЕО. Вземайки предвид разпоредбите на OUG 195/2005 - относно опазването на околната среда и OUG 5/2015. Потребителите трябва да вземат предвид следните указания

за предаване на електрически отпадъци, посочени по-долу:

- Потребителите са задължени да не изхвърлят отпадъци от електрическо и електронно оборудване (ОЕЕО) като несортирани битови отпадъци и да събират тези ОЕЕО разделно.

- Събирането на този отпадък, наречен (ОЕЕО), ще се извършва чрез Службата за обществено събиране във всеки окръг и чрез центрове за събиране, организирани от икономически оператори, оторизирани за събиране на ОЕЕО. Информацията е предоставена от Администрацията на Фонда за околна среда. www.afm.ro Те имат списанието на Европейския съюз.

- Потребителите могат да предават ОЕЕО безплатно в посочените по-горе пунктове за събиране.

8. ДЕКЛАРАЦИИ ЗА СЪОТВЕТСТВИЕ

ДЕКЛАРАЦИЯ ЗА СЪОТВЕТСТВИЕ НА ЕО



Производител: SC RURIS IMPEX SRL

Бул. Децебал, не. 111, Административна сграда, Крайова, Долж, Румъния

Цел. 0351 464 632, www.ruris.ro, info@ruris.ro

Упълномощен представител: инж. Щрое Мариус Каталин – Генерален директор

Упълномощено лице за техническото досие: инж. Александру Радой – ръководител „Проектиране на продукцията“

Описание на машината: Електрическата косачка за трева е инструмент, използван за тревни площи, приложим за всички повърхности около къщата.

Серийен номер на продукта: AATC00100001RURRXE1800 (където AA представлява последните две цифри от годината на производство, символите 5 и 7 са номерът на партидата, символите 7-12 са номерът на продукта)

Продукт: Електрическа косачка за трева

Модел: RURIS

Тип: RXE 1800 Comfort

Мотор : Електрически, еднофазен

Мощност: 1800 W

Работна ширина: 400 мм

Обем на торбата за събиране : 40 л

Ние, SC RURIS IMPEX SRL Крайова, производител, в съответствие В съответствие с GD 1029/2008 - относно условията за пускане на машини на пазара, Директива 2006/42/ЕО - изисквания за безопасност и сигурност, Стандарт EN ISO 12100:2010 - Машини, Сигурност, Директива 2000/14/ЕО, изменена с Директива 2005/88/ЕО , GD 1756/2006 - за ограничаване на шумовите емисии в околната среда, Директива 2014/30/ЕС за електромагнитна съвместимост (GD 487/2016 за електромагнитна съвместимост, актуализирана 2019 г.), Директива 2011/65/ЕС от 8 юни 2011 г. относно ограничението за употреба на определени опасни вещества в електрическото и електронното оборудване, изменена с Директива 2015/863/ЕС, Приложение 2, ние сертифицираме съответствието на продукта с посочените стандарти и декларираме, че той отговаря на основните изисквания за

безопасност и сигурност, не представлява опасност за живота, здравето, безопасността при работа и няма отрицателно въздействие върху... среда.

Долуподписаният Stroe Catalin, представител на производителя, декларира на своя отговорност, че продуктът отговаря на следните европейски стандарти и директиви:

SR EN ISO 12100:2011/ EN ISO 12100:2011 - Безопасност на машините. Основни понятия, общи принципи на проектиране. Основна терминология, методология. Технически принципи

SR EN 60335-2-77:2011/ EN 60335-2-77:2010- Битови и подобни електрически уреди - Безопасност - Част 2-77: Специфични изисквания за електрически косачки за трева, задвижвани от водач

SR EN ISO 13857:2020/ EN 13857:2020- Безопасност на машините. Безопасности разстояния за предотвратяване на навлизането на горни и долни крайници в опасни зони

SR EN ISO 20643:2008/ ISO 20643:2005/AMD 1:2012- Механични вибрации. Ръчни и ръчно управлявани машини. Принципи за оценка на излъчваните вибрации.

IEC 60335-1:2020 - Битови и подобни електрически уреди - Безопасност - Част 1: Общи изисквания

SR EN 60335-1:2012/A13:2018/EN 60335-1:2012/A13:2017- Битови и подобни електрически уреди - Безопасност - Част 1: Общи изисквания

SR EN 62233:2008/ EN 62233:2008- Методи за измерване на електромагнитни полета от електрически уреди за битови и подобни цели по отношение на облъчването на хора

SR EN 55014-1:2021/ EN 55014-1:2021- Електромагнитна съвместимост. Изисквания за домакински уреди, електрически инструменти и подобни апарати. Част 1: Емисии

SR EN 55014-2:2021/ EN 55014-2:2021 – Електромагнитна съвместимост. Изисквания за домакински уреди, електрически инструменти и подобни апарати. Част 2: Устойчивост на смущения. Стандарт за продуктово семейство

SR EN 61000-3-2:2019/A1:2021/ EN IEC 61000-3-2:2019/A1:2021 - Електромагнитна съвместимост (EMC) - Част 3-2: Граници - Граници за емисии на хармоничен ток (входен ток на оборудване ≤ 16 A на фаза)

SR EN 61000-3-3:2014/A2:2021/ EN 61000-3-3:2014/A2:2022- Електромагнитна съвместимост (EMC) - Част 3-3: Граници - Ограничение на вариациите на напрежението, колебанията на напрежението и трептенето в обществени нисковолтови електрозахранващи системи, за оборудване с номинален ток ≤ 16 A на фаза и неподлежащо на ограничения за свързване

SR EN ISO 3744:2011 - Акустика. Определяне на нивата на звукова мощност, излъчвани от източници на шум, чрез използване на звуково налягане

Директива 2000/14/EO (изменена с Директива 2005/88/EO) – Емисии на шум във външна среда

Директива 2006/42/EO - относно машините - пускане на пазара на машини

Посока 2014/30/EC - относно електромагнитната съвместимост (HG 487/2016 за електромагнитната съвместимост, актуализирана 2019 г.);

Директива 2011/65/EC от 8 юни 2011 г. относно ограничението за употреба на определени опасни вещества в електрическото и електронното оборудване, изменена с Директива 2015/863/EC, приложение 2.

Марка и име на производителя: SH&T Co. Ltd

Други използвани стандарти или спецификации:

- **SR EN ISO 9001** - Система за управление на качеството
- **SR EN ISO 14001** - Система за управление на околната среда
- **ISO 45001:2018** - Система за управление на здравословните и безопасни условия на труд.

Забележка: техническата документация е собственост на производителя.

Забележка: Тази декларация е в съответствие с оригинала.

Срок на валидност: 10 години от датата на одобрение.

Място и дата на издаване: **Крайова, 25.11.2025 г.**

Година на прилагане на маркировката CE: **2025 г.**

Регистрационен номер: **1473 /25.11.2025**

Упълномощено лице и подпис:

Инженер Строе Мариус Каталин
Генерален мениджър на SC RURIS IMPEX SRL



ДЕКЛАРАЦИЯ ЗА СЪОТВЕТСТВИЕ НА ЕО**Производител:** SC RURIS IMPEX SRL

Бул. Децебал, не. 111, Административна сграда, Крайова, Долж, Румъния

Цел. 0351 464 632, www.ruris.ro, info@ruris.ro

Упълномощен представител: инж. Щрое Мариус Каталин – Генерален директор

Упълномощено лице за техническото досие: инж. Александру Радой – ръководител „Проектиране на продукцията“

Описание на машината: Електрическата косачка за трева е инструмент, използван за тревни площи, приложим за всички повърхности около къщата.

Серийн номер на продукта: AATC00100001RURRXE1800 (където AA представлява последните две цифри от годината на производство, символите 5 и 7 са номерът на партидата, символите 7-12 са номерът на продукта)

Продукт: Електрическа косачка за трева**Модел:** RURIS**Тип:** RXE 1800 Comfort**Мотор :** Електрически, еднофазен**Мощност:** 1800 W**Работна ширина:** 400 мм**Обем на коша за събиране :** 40 лИзмерено ниво на звукова мощност: **93 dB** Гарантирано ниво на звукова мощност: **96 dB**

Power level acoustic е сертифициран от FORCE Technology чрез сертификат № DANAK-1003011 от 02.11.2023 г. , в съответствие с разпоредбите на Директива 2000/14/ЕО и SR EN ISO 3744:2011.

Ние, SC RURIS IMPEX SRL Крайова, производител, в съответствие В съответствие с GD 1029/2008 - относно условията за пускане на машини на пазара, Директива 2006/42/ЕО - изисквания за безопасност и сигурност, Стандарт EN ISO 12100:2010 - Машини, Сигурност, Директива 2000/14/ЕО, изменена с Директива 2005/88/ЕО , GD 1756/2006 - за ограничаване на шумовите емисии в околната среда, Директива 2014/30/ЕС за електромагнитна съвместимост (GD 487/2016 за електромагнитна съвместимост, актуализирана 2019 г.), Директива 2011/65/ЕС от 8 юни 2011 г. относно ограниченията за употреба на определени опасни вещества в електрическото и електронното оборудване, изменена с Директива 2015/863/ЕС, Приложение 2, ние сертифицираме съответствието на продукта с посочените стандарти и декларираме, че той отговаря на основните изисквания за безопасност и сигурност, не представлява опасност за живота, здравето, безопасността при работа и няма отрицателно въздействие върху... среда.

Долуподписаният Stroe Catalin, представител на производителя, декларира на своя отговорност, че продуктът отговаря на следните европейски стандарти и директиви:

- **SR EN ISO 3744:2011** - Акустика. Определяне на нивата на звукова мощност, излъчвани от източници на шум, чрез използване на звуково налягане

Други използвани стандарти или спецификации:

- **SR EN ISO 9001** - Система за управление на качеството
- **SR EN ISO 14001** - Система за управление на околната среда
- **ISO 45001:2018** - Система за управление на здравословните и безопасни условия на труд.

Забележка: техническата документация е собственост на производителя.

Спецификация: Тази декларация е в съответствие с оригинала. Срок на валидност: 10 години от датата на одобрение.

Място и дата на издаване: **Крайова, 25.11.2025 г.**Година на прилагане на маркировката CE: **2025 г.**Регистрационен номер: **1474 /25.11.2025****Упълномощено лице и подпис:**Инженер Строе Мариус Каталин
Генерален мениджър на SC RURIS IMPEX SRL

Kosiarka elektryczna RURIS RXE1800 Confort



1. WSTĘP	2
2. INSTRUKCJE BEZPIECZEŃSTWA	2
3. DANE TECHNICZNE	4
4. PRZEGLĄD MASZYNY	5
5. MONTAŻ	5
6. URUCHOMIENIE	8
7. KONSERWACJA I ROZWIĄZYWANIE PROBLEMÓW	9
8. DEKLARACJE ZGODNOŚCI	10

1. WSTĘP

Szanowny Kliencie!

Dziękujemy za decyzję o zakupie produktu RURIS i zaufanie, jakim nas Państwo obdarzyli! RURIS działa na rynku od 1993 roku i przez ten czas stał się silną marką, która zbudowała swoją reputację nie tylko dotrzymując obietnic, ale także poprzez ciągłe inwestycje, mające na celu zapewnienie klientom niezawodnych, wydajnych i wysokiej jakości rozwiązań.

Jesteśmy przekonani, że docenią Państwo nasz produkt i będą cieszyć się jego wydajnością przez długi czas. RURIS oferuje swoim klientom nie tylko maszyny, ale kompletne rozwiązania. Ważnym elementem relacji z klientem jest doradztwo zarówno przed, jak i posprzedażowe. Klienci RURIS mają do dyspozycji całą sieć sklepów partnerskich i punktów serwisowych.

Aby cieszyć się zakupionym produktem, prosimy o dokładne zapoznanie się z instrukcją obsługi. Postępując zgodnie z instrukcją, gwarantujemy długie użytkowanie.

Firma RURIS stale pracuje nad udoskonalaniem swoich produktów i w związku z tym zastrzega sobie prawo do zmiany m.in. ich kształtu, wyglądu i działania, bez obowiązku wcześniejszego informowania o tym fakcie.

Dziękujemy raz jeszcze za wybór produktów RURIS!









Informacje i wsparcie klienta:

Telefon: 0351.820.105

e-mail: info@ruris.ro

2. INSTRUKCJE BEZPIECZEŃSTWA

2.1. OSTRZEŻENIA NA MASZYNIE

	Uwaga! Niebezpieczeństwo!		Uwaga! Niebezpieczeństwo obrażeń osób znajdujących się w pobliżu maszyny.
	Uwaga! Zachowaj dystans.		Wyłącz urządzenie i odłącz wtyczkę od sieci przed przystąpieniem do jakichkolwiek regulacji lub czyszczenia, a także w przypadku uszkodzenia kabla.
	Uwaga! Łopatki nadal się obracają po wyłączeniu silnika.		Uwaga! Niebezpieczeństwo porażenia prądem.
	Przed użyciem należy przeczytać instrukcję obsługi.		Operator musi nosić środki ochrony indywidualnej (PPE). Podczas użytkowania maszyny należy nosić okulary ochronne chroniące przed przedmiotami wyrzucanymi w powietrze oraz nosić ochronniki słuchu, takie jak hełm z izolacją akustyczną.

	<p>Nie wystawiać na działanie deszczu.</p>		<p>Nie należy pracować na stromych zboczach.</p>
--	--	---	--

2.2. OSTRZEŻENIA

Twoja kosiarka elektryczna została zaprojektowana do użytku zgodnie z instrukcjami bezpieczeństwa zawartymi w niniejszej instrukcji. Jak w przypadku każdego rodzaju urządzenia elektrycznego, błąd lub nieostrożność operatora mogą spowodować obrażenia ciała.

ZAWSZE PRZECZYTAJ TE INSTRUKCJE PRZED UŻYCIEM PRODUKT

Ostrzeżenie

Wartość emisji drgań podczas rzeczywistego użytkowania elektronarzędzia może różnić się od deklarowanej wartości całkowitej, w zależności od sposobu użytkowania narzędzia.

Potrzeba określenia środków bezpieczeństwa mających na celu ochronę operatora opiera się na oszacowaniu narażenia w rzeczywistych warunkach użytkowania (biorąc pod uwagę wszystkie części cyklu operacyjnego, takie jak czas zatrzymania maszyny i jej pracy na biegu jałowym, a także czas rozruchu).

Ostrożny:

To urządzenie NIE MOŻE być używane przez dzieci i osoby o ograniczonej sprawności fizycznej, sensorycznej lub umysłowej, a także osoby nieposiadające doświadczenia i wiedzy. Lokalne przepisy mogą ograniczać wiek operatora.

Nie pozwalaj dzieciom bawić się urządzeniem.

Jeśli przewód zasilający jest uszkodzony, musi zostać wymieniony przez producenta, jego przedstawiciela serwisowego lub podobnie wykwalifikowaną osobę, aby uniknąć zagrożenia.

Instrukcje bezpieczeństwa

WAŻNE! PRZED UŻYCIEM UWAGNIE PRZECZYTAJ INSTRUKCJĘ. ZACHOWAJ JĄ DO WGLĄDU W PRZYSZŁOŚCI.

Środki bezpieczeństwa dotyczące obsługi kosiarek elektrycznych szkolenie

- Przeczytaj uważnie instrukcję. Zapoznaj się z elementami sterowania i prawidłowym użytkowaniem maszyny.
- Nigdy nie pozwalaj dzieciom ani osobom niezaznajomionym z instrukcją obsługi kosiarki. Lokalne przepisy mogą ograniczać wiek operatora.
- Nigdy nie używaj urządzenia, jeżeli w pobliżu znajdują się ludzie, zwłaszcza dzieci, lub zwierzęta.
- Operator lub użytkownik odpowiada za wypadki lub zagrożenia, na które narażone są osoby trzecie lub ich mienie.

Przygotowanie

- Podczas użytkowania maszyny należy zawsze nosić odpowiedni sprzęt ochronny.
- Dokładnie sprawdź obszar, na którym będzie używane urządzenie i usuń wszystkie przedmioty, które mogłyby zostać wyrzucone przez urządzenie.
- Przed użyciem należy zawsze wizualnie sprawdzić urządzenie, aby upewnić się, że ostrza, śruby mocujące ostrza i zespół tnący nie są zużyte ani uszkodzone. Zużyte ostrza i śruby należy wymienić, aby zapewnić optymalne działanie i użytkowanie. Uszkodzone lub nieczytelne etykiety należy wymienić.
- Przed użyciem sprawdź przewód zasilający i przedłużacz pod kątem uszkodzeń lub zużycia. Jeśli przewód zasilający ulegnie uszkodzeniu podczas użytkowania, natychmiast odłącz go od zasilania. NIE DOTYKAJ PRZEWODU ZASILAJĄCEGO PRZED ODŁĄCZENIEM GO OD GNIAZDKA. Nie używaj urządzenia, jeśli przewód zasilający jest uszkodzony lub zużyty.

funkcjonowanie

- Używaj urządzenia wyłącznie w ciągu dnia lub przy dobrych warunkach sztucznego oświetlenia;
- Jeśli to możliwe, należy unikać używania maszyny na mokrej trawie;
- Zawsze zachowuj stabilną pozycję na pochyłościach;
- Podczas koszenia trawnika chodź, nie biegaj;
- Kosić trawnik w poprzek zbocza, a nie w górę i w dół.
- Zalecamy szczególną ostrożność przy zmianie kierunku jazdy na zboczach;
- Nie należy kosić trawnika na zboczach o zbyt dużym nachyleniu;
- Zalecamy szczególną ostrożność podczas przyciągania samochodu do siebie;

- i) Nie przechylaj urządzenia podczas transportu.
- j) Nigdy nie używaj maszyny z uszkodzonymi osłonami lub bez urządzeń zabezpieczających, np. bez założonego pojemnika na trawę.
- k) Uruchamiaj silnik ostrożnie, postępując zgodnie z instrukcją i trzymając stopy z dala od ostrza (ostrzy);
- l) Nie przechylaj maszyny podczas uruchamiania silnika;
- m) Nie umieszczaj rąk ani stóp w pobliżu lub pod obracającymi się częściami.
- n) Nie należy przenosić urządzenia, gdy jest ono włączone.
- o) Wyłącz urządzenie i odłącz je od zasilania. Upewnij się, że wszystkie ruchome części całkowicie się zatrzymały:
- Zawsze, gdy opuszczasz samochód.
 - Przed usunięciem blokady lub odblokowaniem otworu wylotowego trawy.
 - Przed sprawdzeniem, czyszczeniem lub jakąkolwiek interwencją przy urządzeniu.
 - Po uderzeniu w obcy przedmiot sprawdź maszynę pod kątem uszkodzeń i dokonaj niezbędnych napraw przed ponownym uruchomieniem i rozpoczęciem użytkowania;
- p) Jeżeli urządzenie zaczyna nieprawidłowo wibrować, należy natychmiast je sprawdzić:
- sprawdź, czy nie ma uszkodzeń
 - wymienić lub naprawić wszelkie uszkodzone podzespoły
 - sprawdź i dokręć wszystkie luźne części
- Nigdy nie używaj maszyny z uszkodzonymi osłonami lub bez urządzeń zabezpieczających, np. bez założonego pojemnika na trawę.
- Uruchamiaj silnik ostrożnie, postępując zgodnie z instrukcjami i trzymając stopy z dala od obracających się części.

3.DANE TECHNICZNE

Wysokość koszenia	7 kroków: 25-75 mm
Szerokość cięcia	400 mm
Moc	1800 W
Prędkość	3500 obr./min
Napięcie/Częstotliwość	230 /240V – 50Hz
Masa netto z akcesoriami	12 kg
Masa całkowita	13 kg
Objętość worka kolekcjonerskiego	40 litrów
Funkcje	Kolekcja Tylny wydech ściółkowanie
Typ uchwytu	Komfort Pro
Funkcje	Wskaźnik zapełnienia worka zbiorczego Przechowywanie pionowe Centralne pokrętko regulacyjne Wskaźnik wysokości koszenia Urządzenie do czesania trawy przed koszeniem Składana rączka Regulacja wysokości uchwytu

4. PRZEGLĄD MASZYNY

1. Dźwignia rozrusznika
2. Przycisk bezpieczeństwa
3. Uchwyt górny
4. Uchwyt górny
5. Uchwyt/pokrętło uchwytu
6. Wtyczka
7. Dolny uchwyt
8. Wieszaki kablowe
9. Dolny uchwyt
10. Wskaźnik pełnego pojemnika
11. Pojemnik na trawę
12. Uchwyt do przenoszenia
13. Dźwignia regulacji wysokości koszenia

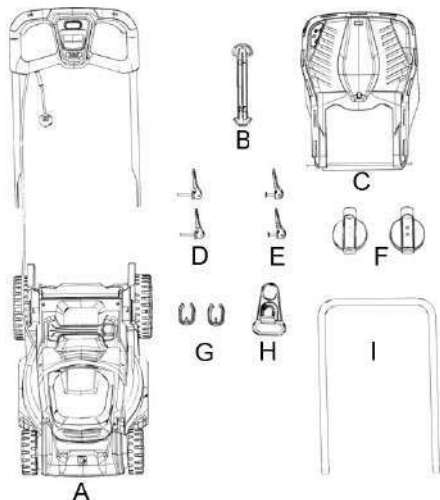
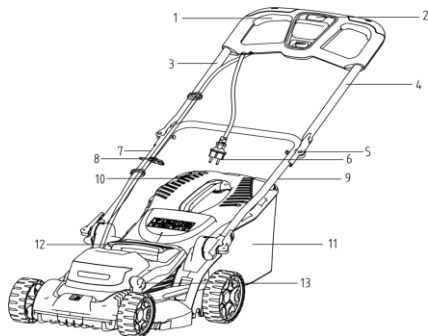

A.	Kosiarka elektryczna
B.	Uchwyt do przenoszenia kosza na trawę
C.	Pojemnik na trawę / worek zbierający
D.	Zacisk mocujący SZYBK1
E.	Zacisk mocujący SZYBK1
F.	Zaciski
G.	Wsparcie dla kabli
H.	Agăăăoare for cables
I.	Uchwyt

Zdjęcia mają charakter wyłącznie informacyjny. Dostawca zastrzega sobie prawo do wprowadzania zmian konstrukcyjnych i funkcjonalnych w maszynie przedstawionej w niniejszej instrukcji.

5. MONTAŻ

1. Zamocuj zacisk kablowy do górnego uchwytu.

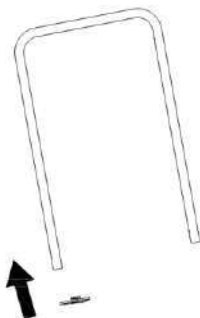

2. Przymocuj 2 klipsy do dolnego uchwyty

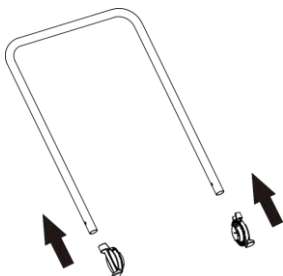

3. Zamontuj dolny uchwyt na kosiarce za pomocą dwóch klipsów szybkiego zwalniania.

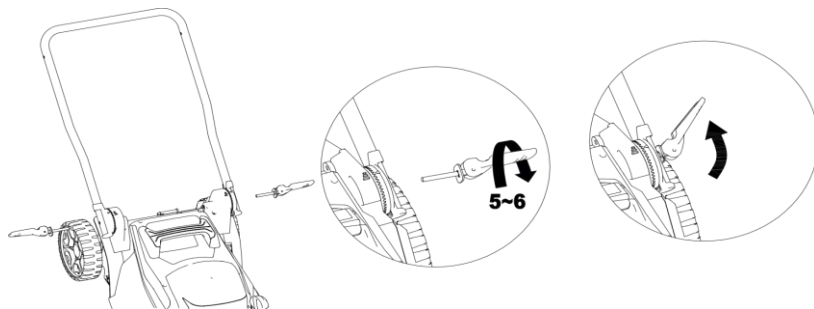

5. Za pomocą dwóch klipsów zwalnających zamontuj górny uchwyt na dolnym uchwycie.

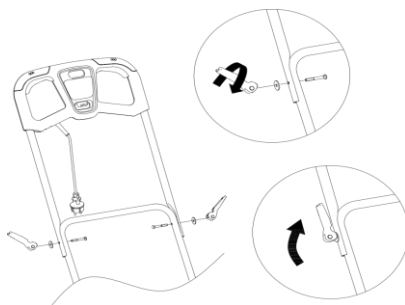

6. Upewnij się, że do przymocowania kabla do dolnego uchwyty użyto dołączonych zacisków kablowych.

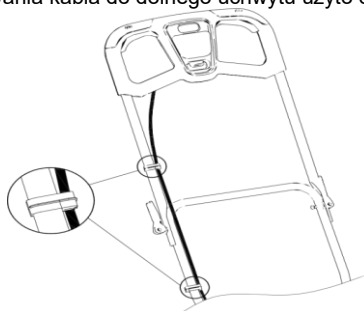

7. Przymocuj krawędź worka na trawę do metalowej ramy.
8. Podnieś klapkę zabezpieczającą jedną ręką i zawieś worek na trawę.

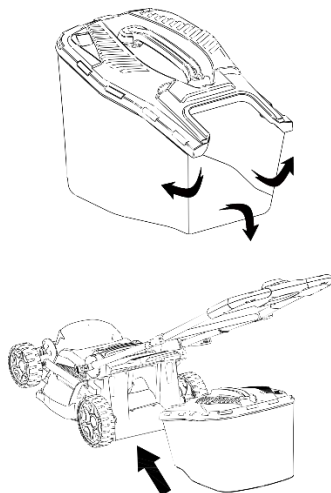

Regulacja wysokości koszenia

Ostrzezeenie: Ostrze obraca się jeszcze przez kilka sekund po wyłączeniu urządzenia. Przed regulacją wysokości cięcia odłącz trymer od źródła zasilania i upewnij się, że ostrze jest wyłączone. Dostosuj wysokość koszenia do swoich potrzeb.

Następnie, gdy kosisz trawę wysoko, zacznij od maksymalnej wysokości koszenia i wykonaj drugie koszenie na niższej wysokości.

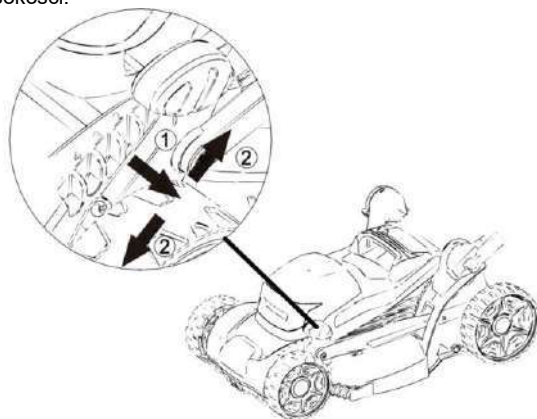

Funkcja wskaźnika zapelnienia kosza.

Jeśli kosz na trawę jest pusty lub nie jest wypełniony trawą, wskaźnik zapelnienia kosza będzie włączony. Jeśli kosz na trawę jest pełny, wskaźnik zapelnienia kosza będzie wyłączony.

Uwaga: Przed wyjęciem worka na trawę wyłącz kosiarkę i odczekaj, aż ostrze całkowicie się zatrzyma.

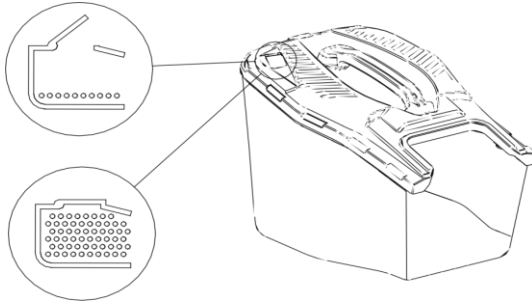

Funkcja ściółki

UWAGA: Przed wymianą jakiegokolwiek akcesorium wyłącz narzędzie, upewnij się, że ostrze zatrzymało się całkowicie, a następnie odłącz narzędzie od zasilania.

1. Podnieś jedną ręką tylną klapkę i wyjmij worek na trawę drugą ręką.
2. Wsuń zatyczkę ściółki do kanału wydechowego od tyłu, aż się zablokuje. Upewnij się, że zatyczka ściółki jest prawidłowo zamocowana.
3. Zwolnij tylną klapkę bezpieczeństwa; spowoduje to zamknięcie zaślepki mulczu.

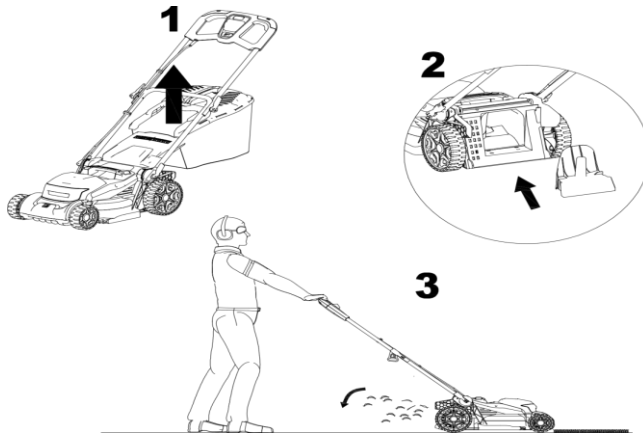

6. URUCHOMIENIE

6.1 Podłączenie do zasilania

Uwaga! Przed podłączeniem do zasilania należy upewnić się, że wyłącznik jest w pozycji **WYŁĄCZONY**. Wtyczkę należy podłączyć do zasilacza wyposażonego w wyłącznik różnicowoprądowy (RCD).
Uwaga! Nie uruchamiaj samochodu, jeśli znajdujesz się w wysokiej trawie.

6.2 Uruchomienie

naciśnięty i przytrzymany przycisk bezpieczeństwa **ZNALEZIONY** w panelu sterowania **MID**. Jednocześnie przytrzymaj i **POCIĄGNIJ** dźwignię rozrusznika; możesz **WYCIĄGNAĆ** przycisk bezpieczeństwa po naciśnięciu dźwigni rozrusznika.

6.3 Zatrzymywanie

Puść przycisk zasilania.

Dla większego komfortu koszenia zaleca się rozpoczęcie koszenia od miejsca blisko źródła zasilania i stopniowe oddalanie się od niego. Trawę należy kosić pod kątem prostym do źródła zasilania i umieścić przewód zasilający po stronie, która została już skoszona.

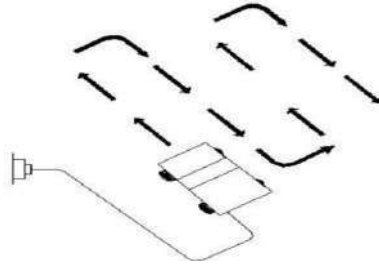

7.KONSERWACJA I ROZWIĄZYWANIE PROBLEMÓW

7.1 Konserwacja

- a) Utrzymuj wszystkie nakrętki i śruby mocno dokręcone, aby mieć pewność, że maszyna jest w dobrym stanie technicznym.
- b) Często sprawdzaj, czy pojemnik na trawę nie nosi śladów zużycia lub uszkodzeń.
- c) W przypadku maszyn z wieloma ostrzami należy zachować ostrożność, gdyż obracające się jedno ostrze może powodować obracanie się innego ostrza.
- d) Podczas dokonywania jakichkolwiek regulacji maszyny zalecamy zachowanie szczególnej ostrożności, aby zapobiec przytraśnięciu palców pomiędzy obracającymi się ostrzami a nieruchomymi elementami maszyny.
- e) Przed schowaniem urządzenia należy zawsze odczekać, aż ostygnie.
- f) Podczas konserwacji ostrzy należy pamiętać, że po odłączeniu urządzenia od źródła zasilania ostrza mogą się jeszcze przez kilka sekund obracać.
- g) Ze względów bezpieczeństwa należy wymienić zużyte lub uszkodzone części. Należy używać wyłącznie oryginalnych części zamiennych i akcesoriów.
- h) Używaj wyłącznie ostrza zamiennego, śruby ostrza i wirnika przeznaczonych do tego produktu.
- i) Nasmaruj łączniki kół.
- j) Przechowuj maszynę wyłącznie w suchym miejscu.
- k) Wyczyść zewnętrzną część urządzenia miękką szczotką i ściereczką. Nie używaj strumienia wody, rozpuszczalników ani lakierów. Usuń trawę i zanieczyszczenia, zwłaszcza z otworów wentylacyjnych. Obróć urządzenie na bok i wyczyść obszar ostrza.

Konserwacja ostrza

Okresowo czyść żdźbło trawy i brudu.

Na początku sezonu ogrodniczego dokładnie sprawdź ostrze. Jeśli jest bardzo stępione, naostrz je lub wymień.

Jeśli ostrze jest uszkodzone lub zużyte, należy je wymienić na nowe.

Uwaga! Zachowaj następujące środki ostrożności:

- Przed przystąpieniem do jakichkolwiek czynności odłącz maszynę od źródła zasilania i poczekaj, aż ostrze całkowicie się zatrzyma.
- Uważaj, żeby się nie skaleczyć! Dotykając ostrza, załóż grube rękawice.
- Używaj wyłącznie specjalnego ostrza zamiennego.
- Nie wyjmuj ostrza bez ważnego powodu.

Wymiana ostrza

- Obróć samochód na bok.
- Trzymaj ostrze (C) jedną ręką. Załóż rękawice ochronne.
- Za pomocą klucza imbusowego poluzuj i zdejmij nakrętkę ostrza (B).
- Wymień ostrze.
- Dokręć nakrętkę mocno.

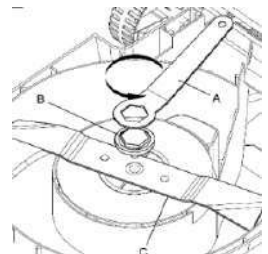

7.2 Rozwiązywanie problemów

Poniższa tabela zawiera listę kontroli i działań, które można wykonać, jeśli maszyna nie działa prawidłowo. Jeśli te czynności nie zidentyfikują/nie naprawią problemu, skontaktuj się z autoryzowanym serwisem RURIS.

Ostrzeżenie : Przed przystąpieniem do sprawdzania usterek należy zatrzymać silnik i odłączyć wtyczkę zasilającą.

Problem	Możliwe przyczyny	Metoda rozwiązania
Samochód nie działa.	Prąd jest wyłączony. Gniazdo jest uszkodzone. Przewód przedłużający jest uszkodzony. Zabezpieczenie silnika zostało aktywowane.	Włącz zasilanie. Użyj innego gniazdka. Sprawdź kabel i wymień go, jeśli jest uszkodzony. Odczekaj, aż silnik ostygnie i zwiększ wysokość koszenia. Pozostaw go do ostygnięcia na kilka minut i zwiększ wysokość koszenia. Nie naciskaj dźwigni przełącznika w tym czasie, ponieważ wydłuży to czas resetowania wyłącznika bezpieczeństwa.
Maszyna działa okresowo.	Przewód przedłużający jest uszkodzony. Uszkodzona jest instalacja elektryczna samochodu. Zabezpieczenie silnika zostało aktywowane.	Sprawdź kabel i wymień go, jeśli jest uszkodzony. Skontaktuj się z autoryzowanym serwisem RURIS. Odczekaj, aż silnik ostygnie, a następnie zwiększ wysokość koszenia.
Ostrze się nie obraca.	Ostrze tnące jest zablokowane. Śruba ostrza jest luźna.	Usuń przeszkodę. Dokręć śrubę ostrza.
Nadmierne wibracje/hałas.	Śruba ostrza jest luźna. Ostrze tnące jest uszkodzone.	Dokręć śrubę ostrza. Naostrz lub wymień ostrze.



Nie wyrzucaj urządzeń elektrycznych, przemysłowych urządzeń elektronicznych i podzespołów razem z odpadami domowymi! Informacje dotyczące ZSEE. Biorąc pod uwagę przepisy OUG 195/2005 dotyczące ochrony środowiska oraz OUG 5/2015, konsumenci powinni wziąć pod uwagę poniższe wskazówki.

w celu dostarczenia odpadów elektrycznych, określonych poniżej:

- Konsumenci są zobowiązani nie wyrzucać zużytego sprzętu elektrycznego i elektronicznego (ZSEE) do niesegregowanych odpadów komunalnych i zbierać ten ZSEE selektywnie.

- Zbiórka tego rodzaju odpadów (ZSEE) będzie prowadzona za pośrednictwem Publicznej Służby Zbiórki w każdym powiecie oraz w punktach zbiórki organizowanych przez podmioty gospodarcze upoważnione do zbierania ZSEE. Informacje pochodzą z Administracji Funduszu Ochrony Środowiska.

www.afm.ro Mają czasopismo Unii Europejskiej.

- Konsumenci mogą bezpłatnie oddać zużyty sprzęt elektryczny i elektroniczny w punktach zbiórki wskazanych powyżej.

8. DEKLARACJE ZGODNOŚCI

DEKLARACJA ZGODNOŚCI WE

Producent: SC RURIS IMPEX SRL

Bvd. Decebal, nie. 111, Budynek Administracyjny, Craiova, Dolj, Rumunia

Goal. 0351 464 632, www.ruris.ro, info@ruris.ro

Przedstawiciel upoważniony: inż. Stroe Marius Catalin – Dyrektor Generalny

Osoba upoważniona do dokumentacji technicznej: inż. Alexandru Radoi – Dyrektor ds. Projektowania Produkcji



Opis maszyny: Kosiarka elektryczna jest urządzeniem przeznaczonym do pielęgnacji trawników i ma zastosowanie na wszystkich powierzchniach wokół domu.

Numer seryjny produktu: AATC00100001RURRXE1800 (gdzie AA oznacza dwie ostatnie cyfry roku produkcji, znaki 5 i 7 to numer partii, a znaki 7-12 to numer produktu)

Produkt: Kosiarka elektryczna

Model: RURIS

Typ: RXE 1800 Comfort

Silnik : elektryczny, jednofazowy

Moc: 1800 W

Szerokość robocza: 400 mm

Pojemność worka zbierającego : 40 l

My, SC RURIS IMPEX SRL Craiova, producēt, zgodnie z GD 1029/2008 - w sprawie warunków wprowadzania maszyn do obrotu, Dyrektywa 2006/42/WE - wymagania bezpieczeŃstwa i ochrony, Norma EN ISO 12100:2010 - Maszyny, BezpieczeŃstwo, Dyrektywa 2000/14/WE zmieniona Dyrektywą 2005/88/WE, GD 1756/2006 - w sprawie ograniczenia emisji hałasu do środowiska, Dyrektywa 2014/30/UE w sprawie kompatybilności elektromagnetycznej (GD 487/2016 w sprawie kompatybilności elektromagnetycznej, zaktualizowana w 2019 r.), Dyrektywa 2011/65/UE z dnia 8 czerwca 2011 r. w sprawie ograniczeń w stosowaniu niektórych niebezpiecznych substancji w sprzęcie elektrycznym i elektronicznym zmieniona Dyrektywą 2015/863/UE, Załącznik 2, certyfikowaliśmy zgodność produktu z określonymi normami i oświadczamy, że jest on zgodny z głównymi wymaganiami bezpieczeŃstwa i ochrony, nie stwarza żadnego zagrożenia dla życia, zdrowia, bezpieczeŃstwa pracy i nie ma negatywnego wpływu na środowisko. wpływ na środowisko.

Niżej podpisany Stroe Catalin, przedstawiciel producenta, oświadczca na własną odpowiedzialność, że produkt jest zgodny z następującymi normami i dyrektywami europejskimi:

SR EN ISO 12100:2011/ EN ISO 12100:2011 – Bezpieczeństwo maszyn. Pojęcia podstawowe, ogólne zasady projektowania. Podstawowa terminologia, metodologia. Zasady techniczne

SR EN 60335-2-77:2011/ EN 60335-2-77:2010 - Sprzęt elektryczny do użytku domowego i podobnego - Bezpieczeństwo - Część 2-77: Wymagania szczegółowe dotyczące kosiarek elektrycznych obsługiwanych przez operatora pieszego

SR EN ISO 13857:2020/ EN 13857:2020 – Bezpieczeństwo maszyn. Odległości bezpieczeŃstwa zapobiegające wejściu kończyn górnych i dolnych do stref niebezpiecznych

SR EN ISO 20643:2008/ISO 20643:2005/AMD 1:2012 – Drgania mechaniczne. Maszyny ręczne i prowadzone ręcznie. Zasady oceny emisji drgań.

IEC 60335-1:2020 – Sprzęt elektryczny do użytku domowego i podobnego – Bezpieczeństwo – Część 1: Wymagania ogólne

SR EN 60335-1:2012/A13:2018/EN 60335-1:2012/A13:2017 - Sprzęt elektryczny do użytku domowego i podobnego - Bezpieczeństwo - Część 1: Wymagania ogólne

SR EN 62233:2008/ EN 62233:2008 - Metody pomiaru pól elektromagnetycznych pochodzących od urządzeń elektrycznych do użytku domowego i podobnego w zakresie narażenia ludzi

SR EN 55014-1:2021/ EN 55014-1:2021 – Kompatybilność elektromagnetyczna. Wymagania dotyczące sprzętu gospodarstwa domowego, narzędzi elektrycznych i podobnych urządzeń. Część 1: Emisja

SR EN 55014-2:2021/ EN 55014-2:2021 – Kompatybilność elektromagnetyczna. Wymagania dotyczące sprzętu gospodarstwa domowego, narzędzi elektrycznych i podobnych urządzeń. Część 2: Odporność. Norma dla grupy wyrobów

SR EN 61000-3-2:2019/A1:2021/ EN IEC 61000-3-2:2019/A1:2021 - Kompatybilność elektromagnetyczna (EMC) - Część 3-2: Dopuszczalne poziomy - Dopuszczalne poziomy emisji harmonicznych prądu (prąd wejściowy urządzenia ≤ 16 A na fazę)

SR EN 61000-3-3:2014/A2:2021/ EN 61000-3-3:2014/A2:2022 - Kompatybilność elektromagnetyczna (EMC) - Część 3-3: Dopuszczalne poziomy - Ograniczanie wahań napięcia, fluktuacji napięcia i migotania światła w publicznych sieciach niskiego napięcia, dla urządzeń o prądzie znamionowym ≤ 16 A na fazę i niepodlegających ograniczeniom przyłączeniowym

SR EN ISO 3744:2011 – Akustyka. Wyznaczanie poziomów mocy akustycznej emitowanej przez źródła hałasu na podstawie pomiaru ciśnienia akustycznego

Dyrektywa 2000/14/WE (zmieniona dyrektywą 2005/88/WE) – Emisja hałasu w środowisku zewnętrznym
Dyrektywa 2006/42/WE - w sprawie maszyn - wprowadzanie do obrotu maszyn

Kierunek 2014/30/UE - w sprawie kompatybilności elektromagnetycznej (HG 487/2016 w sprawie kompatybilności elektromagnetycznej, aktualizacja 2019);

Dyrektywa 2011/65/UE z dnia 8 czerwca 2011 r. w sprawie ograniczenia stosowania niektórych niebezpiecznych substancji w sprzęcie elektrycznym i elektronicznym, zmieniona dyrektywą 2015/863/UE, załącznik 2.

Marka i nazwa producenta: SH&T Co. Ltd

Inne stosowane normy i specyfikacje:

- **SR EN ISO 9001** - System zarządzania jakością

- **SR EN ISO 14001** - System zarządzania środowiskowego
- **ISO 45001:2018** - System Zarządzania Bezpieczeństwem i Higieną Pracy.

Uwaga: dokumentacja techniczna jest własnością producenta.

Uwaga: Niniejsza deklaracja jest zgodna z oryginałem.

Okres ważności: 10 lat od daty zatwierdzenia.

Miejsce i data wystawienia: **Krajowa, 25.11.2025**

Rok stosowania oznakowania CE: **2025**

Numer rejestracyjny: **1473 /25.11.2025**

Osoba upoważniona i podpis:

Inżynier Stroe Marius Catalin

Dyrektor Generalny SC RURIS IMPEX SRL



DEKLARACJA ZGODNOŚCI WE

Producent: SC RURIS IMPEX SRL

Bvd. Decebal, nie. 111, Budynek Administracyjny, Craiova, Dolj, Rumunia

Goal. 0351 464 632, www.ruris.ro, info@ruris.ro

Przedstawiciel upoważniony: inż. Stroe Marius Catalin – Dyrektor Generalny

Osoba upoważniona do dokumentacji technicznej: inż. Alexandru Radoi – Dyrektor ds. Projektowania Produkcji

Opis maszyny: Kosiarka elektryczna jest urządzeniem przeznaczonym do pielęgnacji trawników i ma zastosowanie na wszystkich powierzchniach wokół domu.

Numer seryjny produktu: AATC00100001RURRXE1800 (gdzie AA oznacza dwie ostatnie cyfry roku produkcji, znaki 5 i 7 to numer partii, a znaki 7-12 to numer produktu)

Produkt: Kosiarka elektryczna

Model: RURIS

Typ: RXE 1800 Comfort

Silnik : elektryczny, jednofazowy

Moc: 1800 W

Szerokość robocza: 400 mm

Pojemność worka zbierającego : 40 l

Zmierzony poziom mocy akustycznej: **93 dB** Gwarantowany poziom mocy akustycznej: **96 dB**

Poziom mocy akustycznej został certyfikowany przez FORCE Technology Certyfikatem nr DANAK-1003011 z

dnia 02.11.2023 r., zgodnie z postanowieniami Dyrektywy 2000/14/WE i SR EN ISO 3744:2011.

My, SC RURIS IMPEX SRL Craiova, producent, zgodnie z GD 1029/2008 - w sprawie warunków wprowadzania maszyn do obrotu, Dyrektywa 2006/42/WE - wymagania bezpieczeństwa i ochrony, Norma EN ISO 12100:2010

- Maszyny, Bezpieczeństwo, Dyrektywa 2000/14/WE zmieniona Dyrektywą 2005/88/WE, GD 1756/2006 - w sprawie ograniczenia emisji hałasu do środowiska, Dyrektywa 2014/30/UE w sprawie kompatybilności elektromagnetycznej (GD 487/2016 w sprawie kompatybilności elektromagnetycznej, zaktualizowana w 2019 r.),

Dyrektywa 2011/65/UE z dnia 8 czerwca 2011 r. w sprawie ograniczeń w stosowaniu niektórych niebezpiecznych substancji w sprzęcie elektrycznym i elektronicznym zmieniona Dyrektywą 2015/863/UE, Załącznik 2, certyfikowaliśmy zgodność produktu z określonymi normami i oświadczamy, że jest on zgodny z głównymi

wymaganiami bezpieczeństwa i ochrony, nie stwarza żadnego zagrożenia dla życia, zdrowia, bezpieczeństwa pracy i nie ma negatywnego wpływu na środowisko. wpływ na środowisko.

Niżej podpisany Stroe Catalin, przedstawiciel producenta, oświadcza na własną odpowiedzialność, że produkt jest zgodny z następującymi normami i dyrektywami europejskimi:

- **SR EN ISO 3744:2011** – Akustyka. Wyznaczanie poziomów mocy akustycznej emitowanej przez źródła hałasu na podstawie pomiaru ciśnienia akustycznego

Inne stosowane normy i specyfikacje:

- **SR EN ISO 9001** - System zarządzania jakością
- **SR EN ISO 14001** - System zarządzania środowiskowego
- **ISO 45001:2018** - System Zarządzania Bezpieczeństwem i Higieną Pracy.

Uwaga: dokumentacja techniczna jest własnością producenta.

Specyfikacja: Niniejsza deklaracja jest zgodna z oryginałem. Okres ważności: 10 lat od daty zatwierdzenia.

Miejsce i data wystawienia: **Krajowa, 25.11.2025**

Rok stosowania oznakowania CE: **2025**

Numer rejestracyjny: **1474 /25.11.2025**

Osoba upoważniona i podpis:

Inżynier Stroe Marius Catalin

Dyrektor Generalny SC RURIS IMPEX SRL



Електрична косилица за траву за траву RURIS RXE1800 CONFORT



1. УВОД	2
2. БЕЗБЕДНОСНА УПУТСТВА	2
3. ТЕХНИЧКИ ПОДАЦИ	4
4. ПРЕГЛЕД МАШИНЕ	5
5. МОНТАЖА	5
6. ПУШТАЊЕ У РАД	9
7. ОДРЖАВАЊЕ И РЕШАВАЊЕ ПРОБЛЕМА	9
8. ИЗЈАВЕ О УСАГЛАШЕНОСТИ	11

1. УВОД

Поштовани купче!

Хвала вам на одлуци да купите производ компаније RURIS и на поверењу које сте указали нашој компанији! RURIS је на тржишту од 1993. године и током тог времена је постао јак бренд, који је изградио своју репутацију испуњавајући своја обећања, али и континуираним улагањима усмереним на помоћ купцима поузданим, ефикасним и квалитетним решењима.

Уверени смо да ћете ценити наш производ и уживати у његовим перформансама дуго времена. РУРИС својим купцима не нуди само машине, већ комплетна решења. Важан елемент у односу са купцем је саветовање и пре и после продаје, а купцима РУРИС-а је на располагању читава мрежа партнерских продавница и сервисних места.

Да бисте уживали у производу који сте купили, пажљиво прочитајте упутство за употребу. Праћење упутстава ће вам гарантовати дуготрајну употребу.

Компанија RURIS континуирано ради на развоју својих производа и стога задржава право да мења, између осталог, њихов облик, изглед и перформансе, без обавезе да то унапред саопшти.

Хвала вам још једном што сте одабрали RURIS производе!

Информације и подршка за кориснике:

Телефон: 0351.820.105

имејл: info@ruris.ro

2. БЕЗБЕДНОСНА УПУТСТВА

2.1. УПОЗОРЕЊА НА МАШИНИ

	Упозорење! Опасност!		Упозорење! Опасност од повреда особа у близини машине.
	Пажња! Држите дистанцу.		Искључите машину и извуците утикач из мреже пре него што извршите било каква подешавања, чишћење или ако је кабл оштећен.
	Опрез! Лопатице настављају да се окрећу и након што је мотор искључен.		Упозорење! Опасност од струјног удара.
	Пре употребе прочитајте упутство за употребу.		Оператор мора да носи личну заштитну опрему (ЛЗО). Ако је машина у употреби, морате носити заштитне наочаре од предмета избачених у ваздух, а заштита за слух, као што је акустично изолована кацига, мора се носити.

	<p>Не излагати киши .</p>		<p>Не радите на стрним падинама.</p>
--	---------------------------	---	--------------------------------------

2.2. УПОЗОРЕЊА

Ваша Електрична косилица за траву је дизајнирана да се користи у складу са упутствима за безбедан рад наведеним у овом упутству. Као и код било које врсте електричне опреме, грешка или непажња оператера могу довести до повреда.

УВЕК ПРОЧИТАЈТЕ ОВА УПУТСТВА ПРЕ УПОТРЕБЕ ПРОИЗВОД

Упозорење

Емисије вибрација током стварне употребе електричног алата могу се разликовати од декларисане укупне вредности, у зависности од начина коришћења алата.

Потреба за идентификовањем безбедносних мера за заштиту оператера заснива се на процени изложености у стварним условима употребе (узимајући у обзир све делове радног циклуса, као што је време када је машина заустављена и када ради у празном ходу, поред времена покретања).

Пажљиво:

Ову машину НЕ СМЕЈУ да користе деца и особе са смањеним физичким, сензорним или менталним способностима, или без искуства и знања. Локални прописи могу ограничавати старост оператера.

Не дозвољите деци да се играју са уређајем.

Ако је кабл за напајање оштећен, мора га заменити произвођач, његов сервисни агент или слично квалификована особа како би се избегла опасност.

Безбедносна упутства

ВАЖНО! ПАЖЉИВО ПРОЧИТАЈТЕ УПУТСТВО ПРЕ УПОТРЕБЕ. САЧУВАЈТЕ ЗА БУДУЋУ РЕФЕРЕНЦИЈУ.

Безбедне мере за рад са електричним косилицама за траву обука

- Пажљиво прочитајте упутства. Упознајте се са командама и правилном употребом машине.
- Никада не дозвољавајте деци или особама које нису упознате са упутствима да користе косилицу. Локални прописи могу ограничавати старост корисника.
- Никада не користите машину док су у близини људи, посебно деца, или животиње.
- Оператор или корисник је одговоран за несреће или ризике којима су изложена трећа лица или њихова имовина.

Припрема

- Док користите машину, увек носите одговарајућу заштитну опрему.
- Пажљиво прегледајте подручје где ће се машина користити и уклоните све предмете које би машина могла да избаци.
- Пре употребе, увек визуелно прегледајте машину како бисте се уверили да сечива, завртњи сечива и склоп за сечење нису истрошени или оштећени. Замените истрошена сечива и завртње ради оптималног рада и употребе. Замените оштећене или нечитљиве етикете.
- Пре употребе проверите кабл за напајање и продужни кабл да ли су оштећени или истрошени. Ако се кабл за напајање оштети током употребе, одмах га искључите из утичнице. НЕ ДИРУЈТЕ КАБАЛ ЗА НАПАЈАЊЕ ПРЕ НЕГО ШТО ГА ИСКЉУЧИТЕ ИЗ УТИЧНИЦЕ. Не користите уређај ако је кабл за напајање оштећен или истрошен.

функционисање

- Користите машину само током дана или у добрим условима вештачког осветљења;
- Избегавајте коришћење машине на мокрој трави, кад год је то могуће;
- Увек одржавајте стабилан положај на падинама;
- Ходајте, не трчите када косите травњак;
- Косите травњак попреко нагиба, а не горе-доле по њему.
- Препоручујемо посебну пажњу приликом промене правца на падинама;
- Не косите травњак на претерано стрним падинама;
- Препоручујемо посебну пажњу приликом вучења аутомобила према себи;
- Не нагињите машину приликом транспорта.
- Никада не користите машину са неисправним заштитним штитницима или без сигурносних уређаја, на пример без постављеног сакупљача траве.

- к) Пажљиво покрените мотор, пратећи упутства и држећи ноге даље од сечива;
 л) Не нагињите машину приликом покретања мотора;
 м) Не стављајте руке или ноге близу или испод ротирајућих делова.
 н) Не транспортујте машину док је укључена.
 о) Искључите машину и искључите је из струје. Уверите се да су се сви покретни делови потпуно зауставили:
- Кад год напустите аутомобил.
 - Пре уклањања блокада или отпушавања канала за избацивање траве.
 - Пре провере, чишћења или било какве интервенције на уређају.
 - Након удара у страни предмет. Проверите машину да ли има оштећења и извршите све потребне поправке пре поновног покретања и рада машине;
- п) Ако машина почне неуобичајено да вибрира, одмах је проверите:
- проверите да ли има оштећења
 - замените или поправите све оштећене компоненте
 - проверите и затегните све лабаве делове
- Никада не користите машину са неисправним заштитним штитницима или без сигурносних уређаја, на пример без постављеног сакупљача траве.
 Пажљиво покрените мотор, пратећи упутства и држећи ноге даље од ротирајућих делова.

3. ТЕХНИЧКИ ПОДАЦИ

Висина кошења	7 корака: 25-75 мм
Ширина сечења	400 мм
Моћ	1800W
Брзина	3500 обртаја у минути
Напон/фреквенција	230 /240V – 50Hz
Нето тежина са додатном опремом	12 кг
Бруто тежина	13 кг
Запремина вреће за сакупљање	40 литара
Функције	Колекција Задњи издув малчирање
Тип ручке	Комфорт Про
Функције	Индикатор пуне кесе за сакупљање Вертикално складиштење Централно дугме за подешавање Индикатор висине кошења Уређај за чешљање траве пре кошења Склопива ручка Подешавање висине ручке

4. ПРЕГЛЕД МАШИНЕ

1. Ручица стартера
2. Безбедносно дугме
3. Горња ручка
4. Горња ручка
5. Ручка за држање/точак
6. Утикач
7. Доња ручка
8. Држачи за каблове
9. Доња ручка
10. Индикатор пуне канте
11. Сакупљач траве
12. Ручка за ношење
13. Ручица за подешавање висине кошења

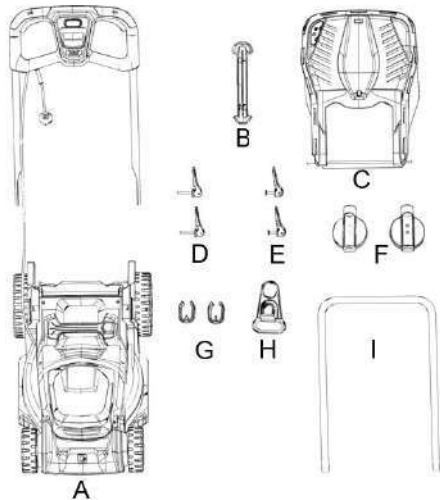
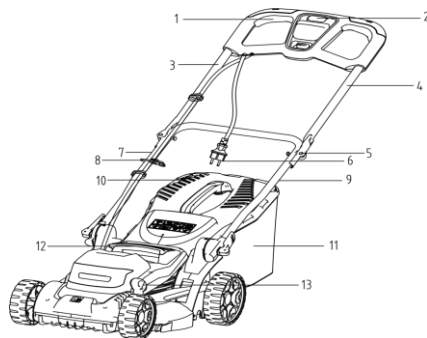

A.	Електрична косилица за траву за траву
Б.	Ручка за ношење корпе за траву
С.	Врећа за сакупљање / сакупљање траве
Д.	Стезаљка за фиксирање QUICK
Е.	Стезаљка за фиксирање QUICK
Ф.	Стеге
Г.	Подршка за каблове
Х.	Агаћаоаре за каблове
Ја.	Ручка

Слике су само у информативне сврхе, добављач задржава право да изврши структурне и функционалне измене на машини представљеној у овом упутству.

5. МОНТАЖА

1. Причврстите стезаљку кабла на горњу ручку.

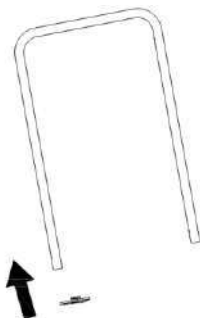

2. Причврстите 2 копче на доњу ручку

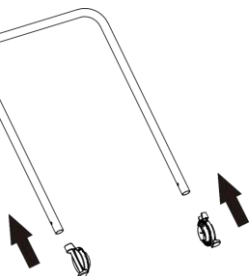

3. Монтирајте доњу ручку на косилицу помоћу две копче за брзо отпуштање.

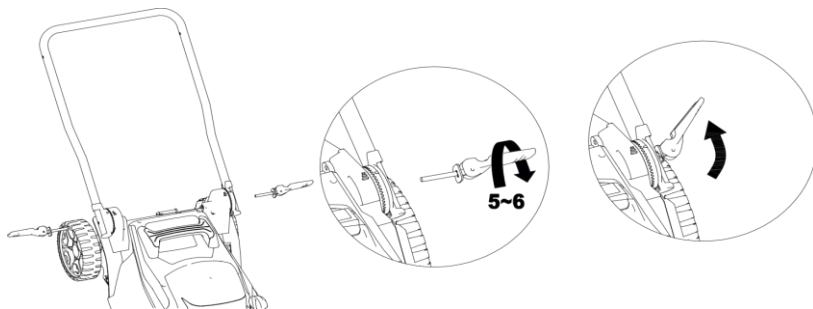

5. Монтирајте горњу ручку на доњу ручку помоћу две копче за отпуштање.

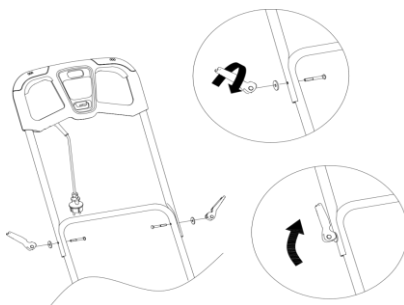

6. Уверите се да се користе испоручене кабловске стезаљке за причвршћивање кабла за доњу ручку.

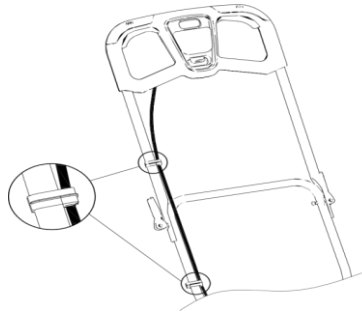

7. Причврстите ивицу вреће за траву на метални оквир.
8. Подигните сигурносни поклопац једном руком и окачите врећу за траву.

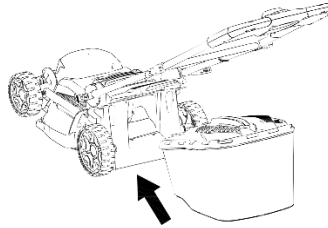
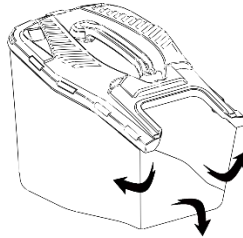

Подешавање висине кошења

Упозорење: Сечиво се окреће још неколико секунди након што је машина искључена.

Искључите тример из извора напајања и уверите се да је сечиво искључено пре подешавања висине кошења.

Подесите висину кошења у зависности од потреба вашег травњака.

Затим, када косите траву високо, почните са кошењем на максималној висини и извршите друго кошење на можда нижој висини.

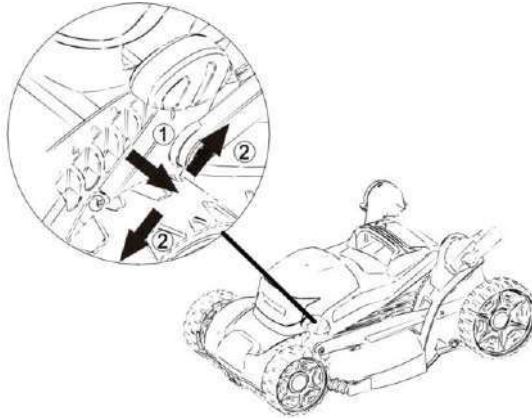

Функција индикатора пуне вреће

Ако је врећа за траву празна или није напуњена травом, индикатор пуне вреће ће бити укључен. Ако је врећа за траву пуна травом, индикатор пуне вреће ће бити искључен.

Напомена: Пре него што уклоните врећу за сакупљање траве, искључите косилицу и сачекајте да се сечиво потпуно заустави.

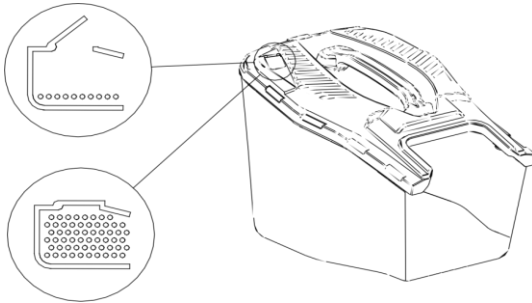

Функција малча

НАПОМЕНА: Пре него што промените било који прибор, искључите алат и уверите се да се сечиво потпуно зауставило, а затим искључите алат из струје.

1. Подигните једном руком задњи поклопац и извадите врећу за сакупљање траве другом руком.
2. Гурните чеп за малч у издврни канал са задње стране док се не заглави на месту. Уверите се да је чеп за малч правилно постављен.
3. Отпустите задњи сигурносни поклопац; ово ће затворити поклопац чепа за малчирање .

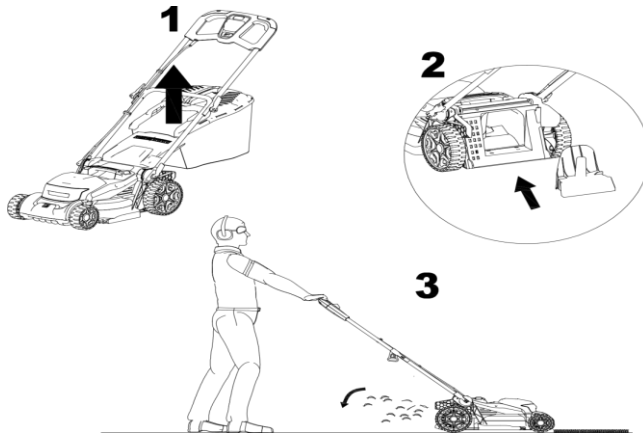

6. ПУШТАЊЕ У РАД

6.1 Повезивање са напајањем

Упозорење! Пре него што повежете уређај на напајање, уверите се да је прекидач у положају ИСКЉУЧЕНО. Прикључите утикач на напајање опремљено RCD осигурачем. Упозорење! Не палите аутомобил ако сте у високој трави.

6.2 Покретање

притиснуто и држите притиснуто сигурносно дугме НАЛАЗИ СЕ У СРЕДЊИНИ контролне табле. Истовремено, држите и ПОВУЦИТЕ ручицу стартера; можете ИЗДАТИ сигурносно дугме након што сте активирали ручицу стартера.

6.3 Заустављање

Отпустите дугме за напајање.

За удобније кошење, препоручљиво је да почнете са кошењем са тачке близу извора напајања и постепено се удаљавате од њега. Косите травњак под правим углом у односу на извор напајања и поставите кабл за напајање на страну која је већ покошена.

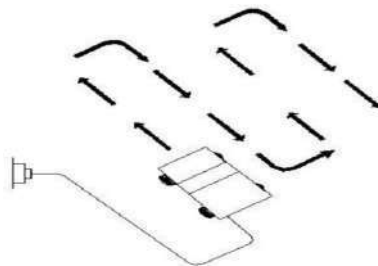

7. ОДРЖАВАЊЕ И РЕШАВАЊЕ ПРОБЛЕМА

7.1 Одржавање

- Држите све навртке и вијке чврсто затегнуте како бисте осигурали да је машина у добром радном стању.
- Често проверавајте сакупљач траве да ли има знакова хабања или оштећења.
- У случају машина са више сечива, будите опрезни, једно ротирајуће сечиво може проузроковати ротацију другог сечива.

- д) Приликом подешавања машине, препоручујемо да будете изузетно опрезни како бисте спречили да вам прсти доспеју између ротирајућих ножева и фиксних компоненти машине.
- е) Увек оставите машину да се охлади пре складиштења.
- ф) Приликом одржавања сечива, имајте на уму да након искључивања машине из извора напајања, сечива могу наставити да се okreћу још неколико секунди.
- г) Из безбедносних разлога, замените истрошене или неисправне делове; Користите само оригиналне резервне делове и додатну опрему.
- х) Користите само резервно сечиво, вијак сечива и ротор намењене за овај производ.
- и) Подмажите конекторе точкова.
- ј) Машину чувајте само на сувом месту.

к) Очистите спољашњост машине меком четком и крпом. Не користите млазеве воде, раствараче или лакове. Уклоните сву траву и остатке, посебно из вентилационих отвора. Окрените машину на бок и очистите подручје око сечива.

Одржавање сечива

Периодично чистите влат траве и прљавштине.

На почетку баштенске сезоне пажљиво прегледајте сечиво. Ако је веома тупо, наоштрите га или замените.

Ако је сечиво оштећено или истрошено, замените га новим.

Упозорење! Поштујте следеће мере безбедности:

- Искључите машину из извора напајања и сачекајте да се сечиво потпуно заустави пре него што наставите са било којом операцијом.
- Пазите да се не порежете! Користите чврсте рукавице када додирујете сечиво.
- Користите само одређену резервну сечиву.
- Не уклањајте сечиво без доброг разлога.

Замена сечива

- Окрените ауто на бок.
- Држите сечиво (С) једном руком. Користите заштитне рукавице.
- Користите шестоугаони кључ да бисте отпустили и уклонили навртку сечива (Б).
- Замените сечиво.
- Чврсто затегните навртку.

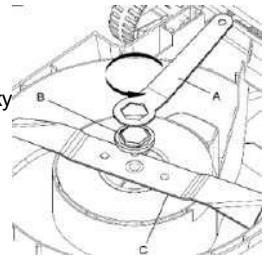

7.2 Решавање проблема

У следећој табели су наведене провере и радње које можете извршити ако машина не ради исправно. Ако ове провере не идентификују/не поправе проблем, обратите се овлашћеном сервисном центру RURIS.

Упозорење : Зауоставите мотор и искључите утикач из струје пре него што почнете да испитујете кварове.

Проблем	Могући узроци	Метода решења
Аутомобил не ради.	Струја је искључена. Утичница је неисправна. Продужни кабл је оштећен. Заштита мотора је активирана.	Укључите струју. Користите другу утичницу. Проверите кабл, замените га ако је оштећен. Оставите мотор да се охлади и повећајте висину кошења. Оставите га да се охлади неколико минута и повећајте висину кошења. Немојте покретати прекидач у овом тренутку јер ће то повећати време ресетовања сигурносног искључивања.

Машина ради повремено.	Продужни кабл је оштећен. Унутрашње ожичење аутомобила је оштећено. Заштита мотора је активирана.	Проверите кабл, замените га ако је оштећен. Обратите се овлашћеном сервисном центру компаније RURIS. Оставите мотор да се охлади и повећајте висину кошења.
Сечиво се не окреће.	Сечиво за сечење је блокирано. Вијак сечива је лабав.	Уклоните препреку. Затегните завртањ сечива.
Прекомерне вибрације/бука.	Вијак сечива је лабав. Сечиво за сечење је оштећено.	Затегните завртањ сечива. Наоштрите или замените сечиво.



Не бацајте електричну, индустријску електронску опрему и компоненте са кућним отпадом! Информације о WEEE. Узимајући у обзир одредбе OUG 195/2005 - о заштити животне средине и OUG 5/2015. Потрошачи ће узети у обзир следеће индикације

за испоруку електричног отпада, наведеног у наставку:

- Потрошачи су обавезни да не одлажу отпадно електричну и електронску опрему (OEEО) као несортирани комунални отпад и да овај OEEО сакупљају одвојено.

- Сакупљање овог отпада под називом (WEEE) вршиће се преко Јавне службе за сакупљање у сваком округу и преко центара за сакупљање које организују привредни оператери овлашћени за сакупљање WEEE. Информације је обезбедила Управа Фонда за заштиту животне средине www.afm.ro Имају часопис Европске уније.

- Потрошачи могу бесплатно предати електрични и електронски отпад на горе наведеним местима за сакупљање.

8. ИЗЈАВЕ О УСАГЛАШЕНОСТИ

ИЗЈАВА О УСКЛАЂЕНОСТИ ЕЗ



Произвођач: СЦ РУРИС ИМПЕКС СРЛ

Бвд. Децебал, бр. 111, Управна зграда, Крајова, Дољ, Румунија

Гол. 0351 464 632, www.ruris.ro, info@ruris.ro

Овлашћени представник: инж. Строе Маријус Каталин – генерални директор

Овлашћено лице за технички досије: инж. Александру Радој – директор производње

Опис машине: **Електрична косилица за траву** је алат који се користи за травњаке, применљив на свим површинама око куће.

Серијски број производа: ААТC00100001RURRXE1800 (где АА представља последње две цифре године производње, знакови 5 и 7 су број серије, знакови 7-12 су број производа)

Производ: Електрична косилица за траву

Модел: РУРИС

Тип: RXE 1800 Comfort

Мотор : Електрични, једнофазни

Снага: 1800W

Радна ширина: 400 мм

Запремина вреће за сакупљање : 40 л

Ми, СЦ РУРИС ИМПЕКС СРЛ Крајова, произвођач, у складу са *GD 1029/2008* - о условима за стављање машина на тржиште, *Директивом 2006/42/EЗ* - захтеви за безбедност, *Стандардом EN ISO 12100:2010 - Машине, Безбедност, Директивом 2000/14/EЗ измењеном Директивом 2005/88/EЗ*, *GD 1756/2006* - о ограничавању емисије буке у животну средину, *Директивом 2014/30/EУ* о електромагнетној компатибилности (*GD 487/2016* о електромагнетној компатибилности, ажурирана 2019), *Директивом 2011/65/EУ* од 8. јуна 2011. о ограничењима употребе одређених опасних супстанци у електричној и електронској опреми измењеном *Директивом 2015/863/EУ*, Прилог 2, сертифицивали смо усаглашеност производа са наведеним стандардима и изјављујемо да је у складу са главним захтевима за безбедност, не представља опасност по живот, здравље, безбедност на раду и нема негативан утицај на окружење.

Долепотписани Строе Каталин, представник произвођача, изјављује на сопствену одговорност да је производ у складу са следећим европским стандардима и директивама:

SR EN ISO 12100:2011/ EN ISO 12100:2011 - Безбедност машина. Основни концепти, општи принципи пројектовања. Основна терминологија, методологија. Технички принципи

SR EN 60335-2-77:2011/ EN 60335-2-77:2010- Кућни и слични електрични апарати - Безбедност - Део 2-77:

Посебни захтеви за електричне косилице за траву којима се управља пешаком

SR EN ISO 13857:2020/ EN 13857:2020- Безбедност машина. Безбедносна растојања за спречавање уласка горњих и доњих екстремитета у опасне зоне

SR EN ISO 20643:2008/ ISO 20643:2005/AMD 1:2012- Механичке вибрације. Ручне и ручно вођене машине. Принципи за процену емисије вибрација.

IEC 60335-1:2020- Кућни и слични електрични апарати - Безбедност - Део 1: Општи захтеви

SR EN 60335-1:2012/A13:2018/EN 60335-1:2012/A13:2017- Кућни и слични електрични апарати - Безбедност - Део 1: Општи захтеви

SR EN 62233:2008/ EN 62233:2008- Методе мерења електромагнетних поља електричних уређаја за домаћинство и сличне намене у односу на изложеност људи

SR EN 55014-1:2021/ EN 55014-1:2021- Електромагнетна компатибилност. Захтеви за кућне апарате, електричне алате и сличне апарате. Део 1: Емисија

SR EN 55014-2:2021/ EN 55014-2:2021 – Електромагнетна компатибилност. Захтеви за кућне апарате, електричне алате и сличне апарате. Део 2: Имунитет. Стандард породице производа

SR EN 61000-3-2:2019/A1:2021/ EN IEC 61000-3-2:2019/A1:2021 - Електромагнетна компатибилност (ЕМС) - Део 3-2: Границе - Границе за емисије хармоничних струја (улазна струја опреме ≤ 16 А по фази)

SR EN 61000-3-3:2014/A2:2021/ EN 61000-3-3:2014/A2:2022- Електромагнетна компатибилност (ЕМС) - Део 3-3: Границе - Ограничење варијација напона, флукуација напона и фликера у јавним системима ниског напона, за опрему са номиналном струјом ≤ 16 А по фази и која не подлеже ограничењима прикључења

SR EN ISO 3744:2011 - Акустика. Одређивање нивоа звучне снаге коју емитују извори буке коришћењем звучног притиска

Директива 2000/14/ЕЗ (измењена Директивом 2005/88/ЕЗ) – Емисија буке у спољашњем окружењу

Директива 2006/42/ЕЗ - о машинама - стављање машина на тржиште

Смер 2014/30/ЕУ - о електромагнетној компатибилности (НГ 487/2016 о електромагнетној компатибилности, ажурирано 2019);

Директива 2011/65/ЕУ од 8. јуна 2011. године о ограничавању употребе одређених опасних супстанци у електричној и електронској опреми, како је измењена Директивом 2015/863/ЕУ, Прилог 2.

Марка и назив произвођача: SH&T Co. Ltd

Остали коришћени стандарди или спецификације:

- **СР ЕН ИСО 9001** - Систем управљања квалитетом
- **СР ЕН ИСО 14001** - Систем управљања заштитом животне средине
- **ISO 45001:2018** - Систем управљања здрављем и безбедношћу на раду.

Напомена: техничка документација је власништво произвођача.

Напомена: Ова декларација је у складу са оригиналом.

Рок важења: 10 година од датума одобрења.

Место и датум издавања: **Крајова, 25.11.2025.**

Година примене СЕ ознаке: **2025.**

Број регистрације: **1473 /25.11.2025**

Овлашћено лице и потпис:

Инжењер Строе Маријус Каталин

Генерални директор СЦ РУРИС ИМПЕКС СРЛ

ИЗЈАВА О УСКЛАЂЕНОСТИ ЕЗ**Произвођач:** СЦ РУРИС ИМПЕКС СРЛ

Бвд. Децебал, бр. 111, Управна зграда, Крајова, Дољ, Румунија

Гол. 0351 464 632, www.ruris.ro, info@ruris.ro

Овлашћени представник: инж. Строе Маријус Каталин – генерални директор

Овлашћено лице за технички досије: инж. Александру Радој – директор производње

Опис машине: **Електрична косилица за траву** је алат који се користи за травњаке, применљив на свим површинама око куће.

Серијски број производа: ААТС00100001RURRXE1800 (где АА представља последње две цифре године производње, знакови 5 и 7 су број серије, знакови 7-12 су број производа)

Производ: Електрична косилица за траву**Модел:** РУРИС**Тип:** RXE 1800 Comfort**Мотор :** Електрични, једнофазни**Снага:** 1800W**Радна ширина:** 400 мм**Запремина вреће за сакупљање :** 40 лИзмерени ниво звучне снаге: **93 dB** Гарантовани ниво звучне снаге: **96 dB**

Power Level acoustic је сертификован од стране FORCE Technology кроз сертификат бр. DANAK-1003011 од 02.11.2023. године, у складу са одредбама Директиве 2000/14/ЕЗ и SR EN ISO 3744:2011.

Ми, СЦ РУРИС ИМПЕКС СРЛ Крајова, произвођач, у складу са GD 1029/2008 - о условима за стављање машина на тржиште, Директивом 2006/42/ЕЗ - захтеви за безбедност, Стандардом EN ISO 12100:2010 - Машине, Безбедност, Директивом 2000/14/ЕЗ измењеном Директивом 2005/88/ЕЗ, GD 1756/2006 - о ограничавању емисије буке у животну средину, Директивом 2014/30/ЕУ о електромагнетној компатибилности (GD 487/2016 о електромагнетној компатибилности, ажурирана 2019), Директивом 2011/65/ЕУ од 8. јуна 2011. о ограничењима употребе одређених опасних супстанци у електричној и електронској опреми измењеном Директивом 2015/863/ЕУ, Прилог 2, сертификовали смо усаглашеност производа са наведеним стандардима и изјављујемо да је у складу са главним захтевима за безбедност, не представља опасност по живот, здравље, безбедност на раду и нема негативан утицај на окружење.

Долепотписани Строе Каталин, представник произвођача, изјављује на сопствену одговорност да је производ у складу са следећим европским стандардима и директивама:

- **SR EN ISO 3744:2011** - Акустика. Одређивање нивоа звучне снаге коју емитују извори буке коришћењем звучног притиска

Остали коришћени стандарди или спецификације:

- **СР ЕН ИСО 9001** - Систем управљања квалитетом
- **СР ЕН ИСО 14001** - Систем управљања заштитом животне средине
- **ISO 45001:2018** - Систем управљања здрављем и безбедношћу на раду.

Напомена: техничка документација је власништво произвођача.

Спецификација: Ова декларација је у складу са оригиналом. Рок важења: 10 година од датума одобрења.

Место и датум издавања: **Крајова, 25.11.2025.**Година примене СЕ ознаке: **2025.**Број регистрације: **1474 /25.11.2025****Овлашћено лице и потпис:**

Инжењер Строе Маријус Каталин

Генерални директор СЦ РУРИС ИМПЕКС СРЛ

Električna kosilica RURIS RXE1800 Confort



1. UVOD	2
2. SIGURNOSNE UPUTE	2
3. TEHNIČKI PODACI	4
4. PREGLED STROJA	5
5. MONTAŽA	5
6. PUŠTANJE U RAD	8
7. ODRŽAVANJE I RJEŠAVANJE PROBLEMA	9
8. IZJAVE O SUKLADNOSTI	10

1. UVOD

Poštovani kupče!

Hvala vam na kupnji RURIS proizvoda i na povjerenju koje ste ukazali našoj tvrtki! RURIS je na tržištu od 1993. godine i tijekom tog vremena postao je snažan brend koji je izgradio svoj ugled ispunjavanjem obećanja, ali i kontinuiranim ulaganjima usmjerenim na pomaganje kupcima pouzdanim, učinkovitim i kvalitetnim rješenjima.

Uvjereni smo da ćete cijeniti naš proizvod i dugo uživati u njegovim performansama. RURIS svojim kupcima ne nudi samo strojeve, već cjelovita rješenja. Važan element u odnosu s kupcem je savjetovanje prije i poslije prodaje, a kupci RURIS-a imaju na raspolaganju cijelu mrežu partnerskih trgovina i servisnih mjesta.

Kako biste uživali u proizvodu koji ste kupili, pažljivo pročitajte korisnički priručnik. Slijedenjem uputa osigurat ćete dugotrajnu upotrebu.

Tvrtka RURIS kontinuirano radi na razvoju svojih proizvoda te stoga zadržava pravo izmjene, između ostalog, njihovog oblika, izgleda i performansi, bez obveze prethodne obavijesti o tome.

Još jednom hvala što ste odabrali RURIS proizvode!

Informacije i podrška korisnicima:

Telefon: 0351.820.105

e-pošta: info@ruris.ro

2. SIGURNOSNE UPUTE

2.1. UPOZORENJA NA STROJU

	Upozorenje! Opasnost!		Upozorenje! Opasnost od ozljeda osoba u blizini stroja.
	Pažnja! Držite razmak.		Isključite stroj i iskopčajte utikač iz električne mreže prije bilo kakvih podešavanja, čišćenja ili ako je kabel oštećen.
	Oprez! Noževi se nastavljaju okretati i nakon što je motor isključen.		Upozorenje! Opasnost od strujnog udara.
	Prije upotrebe pročitajte upute za uporabu.		Operater mora nositi osobnu zaštitnu opremu (OZO). Ako se stroj koristi, morate nositi zaštitne naočale protiv predmeta koji lete u zrak, a morate nositi i zaštitu za sluh, poput akustično izolirane kacige.

	Ne izlagati kiši .		Ne radite na strmim padinama.
--	--------------------	---	-------------------------------

2.2. UPOZORENJA

Vaša električna kosilica dizajnirana je za korištenje u skladu s uputama za siguran rad navedenima u ovom priručniku. Kao i kod bilo koje vrste električne opreme, pogreška ili nepažnja operatera mogu rezultirati tjelesnim ozljedama.

UVIJEK PROČITAJTE OVE UPUTE PRIJE UPORABE PROIZVOD

Upozorenje

Emisije vibracija tijekom stvarne upotrebe električnog alata mogu se razlikovati od deklarirane ukupne vrijednosti, ovisno o načinu upotrebe alata.

Potreba za utvrđivanjem sigurnosnih mjera za zaštitu operatera temelji se na procjeni izloženosti u stvarnim uvjetima upotrebe (uzimajući u obzir sve dijelove radnog ciklusa, kao što su vrijeme kada je stroj zaustavljen i kada radi u praznom hodu, uz vrijeme pokretanja).

Pažljivo:

Ovaj stroj NE SMIJU koristiti djeca i osobe sa smanjenim fizičkim, senzornim ili mentalnim sposobnostima ili bez iskustva i znanja. Lokalni propisi mogu ograničavati dob operatera.

Ne dopustite djeci da se igraju s uređajem.

Ako je kabel za napajanje oštećen, mora ga zamijeniti proizvođač, njegov servisni agent ili slično kvalificirana osoba kako bi se izbjegla opasnost.

Sigurnosne upute

VAŽNO! PAŽLJIVO PROČITAJTE PRIRUČNIK PRIJE UPORABE. SAČUVAJTE ZA BUDUĆU REFERENCU.

Sigurne mjere za rad električnih kosilica za travu trening

- Pažljivo pročitajte upute. Upoznajte se s kontrolama i pravilnom upotrebom stroja.
- Nikada ne dopustite djeci ili osobama koje nisu upoznate s uputama da koriste kosilicu. Lokalni propisi mogu ograničavati dob rukovatelja.
- Nikada ne koristite stroj dok su u blizini ljudi, posebno djeca ili životinje.
- Operater ili korisnik odgovoran je za nesreće ili rizike kojima su izložene treće strane ili njihova imovina.

Priprema

- Tijekom korištenja stroja uvijek nosite odgovarajuću zaštitnu opremu.
- Pažljivo pregledajte područje gdje će se stroj koristiti i uklonite sve predmete koje bi stroj mogao odbaciti.
- Prije upotrebe uvijek vizualno pregledajte stroj kako biste bili sigurni da oštrice, vijci oštrica i sklop za rezanje nisu istrošeni ili oštećeni. Za optimalan rad i upotrebu zamijenite istrošene oštrice i vijke. Zamijenite oštećene ili nečitljive naljepnice.
- Prije upotrebe provjerite jesu li kabel za napajanje i produžni kabel oštećeni ili istrošeni. Ako se kabel za napajanje ošteti tijekom upotrebe, odmah ga iskopčajte iz utičnice. NE DIRAJTE KABEL ZA NAPAJSANJE PRIJE NEGO ŠTO GA ISKLJUČITE IZ UTIČNICE. Ne koristite uređaj ako je kabel za napajanje oštećen ili istrošen.

funkcioniranje

- Stroj koristite samo danju ili u uvjetima dobrog umjetnog osvjetljenja;
- Izbjegavajte korištenje stroja na mokroj travi, kad god je to moguće;
- Uvijek održavajte stabilan položaj na padinama;
- Hodajte, nemojte trčati dok kosite travnjak;
- Travnjak kosite popreko nagiba, a ne gore-dolje po njemu.
- Preporučujemo posebnu pozornost prilikom promjene smjera na padinama;
- Ne kosite travnjak na pretjerano strmim padinama;
- Preporučujemo posebnu pozornost prilikom povlačenja automobila prema sebi;
- Ne naginjite stroj prilikom transporta.
- Nikada ne koristite stroj s neispravnim zaštitnim štitnicima ili bez sigurnosnih uređaja, na primjer bez postavljenog sakupljača trave.
- Pažljivo pokrenite motor, slijedeći upute i držite noge podalje od noža(a);
- Ne naginjite stroj prilikom pokretanja motora;

m) Ne stavljajte ruke ili noge blizu ili ispod rotirajućih dijelova.

n) Ne prevozite stroj dok je napajanje uključeno.

o) Isključite stroj i iskopčajte ga iz struje. Provjerite jesu li se svi pokretni dijelovi potpuno zaustavili:

- Kad god napustite automobil.

- Prije uklanjanja blokada ili odčepeljivanja kanala za izbacivanje trave.

- Prije provjere, čišćenja ili bilo kakve intervencije na uređaju.

- Nakon udara u strani predmet. Provjerite ima li na stroju oštećenja i izvršite sve potrebne popravke prije ponovnog pokretanja i rada stroja;

p) Ako stroj počne neuobičajeno vibrirati, odmah ga provjerite:

- provjeriti ima li oštećenja

- zamijenite ili popravite sve oštećene komponente

- provjerite i zategnite sve labave dijelove

Nikada ne koristite stroj s neispravnim zaštitnim štitnicima ili bez sigurnosnih uređaja, na primjer bez postavljenog sakupljača trave.

Pažljivo pokrenite motor, slijedeći upute i držite noge podalje od rotirajućih dijelova.

3. TEHNIČKI PODACI

Visina rezanja	7 koraka: 25-75 mm
Širina rezanja	400 mm
Vlast	1800 W
Ubrzati	3500 okretaja u minuti
Napon/Frekvencija	230/240 V – 50 Hz
Neto težina s priborom	12 kg
Bruto težina	13 kg
Volumen sakupljačke vreće	40 litara
Funkcije	Kolekcija Stražnji ispuh malčiranje
Vrsta ručke	Comfort Pro
Funkcije	Indikator pune sakupljačke vreće Vertikalno skladištenje Središnji gumb za podešavanje Pokazatelj visine košnje Uređaj za češljanje trave prije košnje Sklopiva ručka Podešavanje visine ručke

4. PREGLED STROJA

1. Ručica startera
2. Sigurnosni gumb
3. Gornja ručka
4. Gornja ručka
5. Ručka/kotačić za hvatanje
6. Utikač
7. Donja ručka
8. Držači za kabele
9. Donja ručka
10. Indikator punog spremnika
11. Sakupljač trave
12. Ručka za nošenje
13. Ručica za podešavanje visine košnje

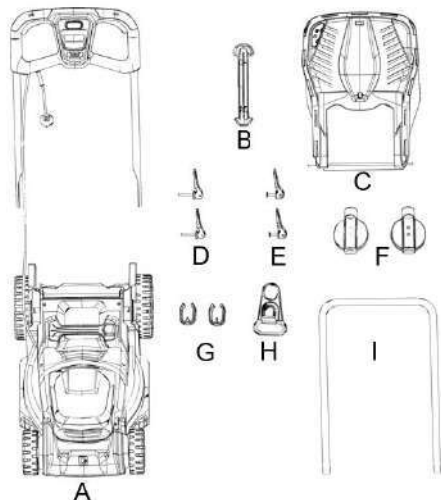
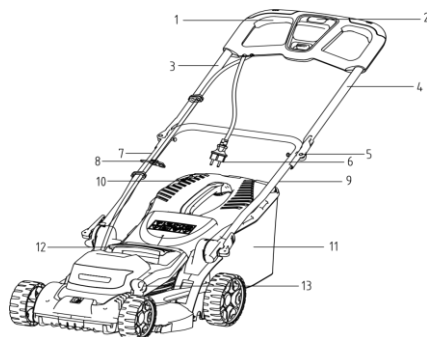

A.	Električna kosilica
B.	Ručka za nošenje košare za travu
C.	Vreća za sakupljanje trave
D.	Stezaljka za fiksiranje QUICK
E.	Stezaljka za fiksiranje QUICK
F.	Stezaljke
G.	Podrška za kablove
H.	Agđăăoore za kablove
Ja.	Ručka

Slike su samo u informativne svrhe, dobavljač zadržava pravo na strukturne i funkcionalne promjene stroja predstavljenog u ovom priručniku.

5. MONTAŹA

1. Pričvrstite stezaljku kabela na gornju ručku.

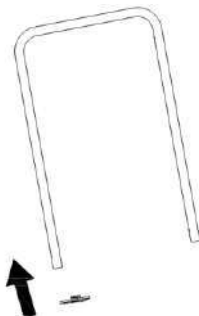

2. Pričvrstite 2 kopče na donju ručku

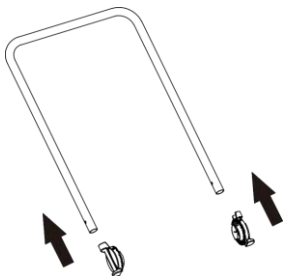

3. Ugradite donju ručku na kosilicu pomoću dvije kopče za brzo otpuštanje.

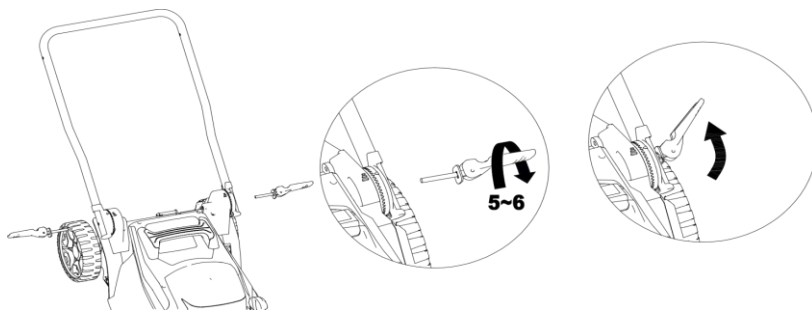

5. Pričvrstite gornju ručku na donju ručku pomoću dvije kopče za otpuštanje.

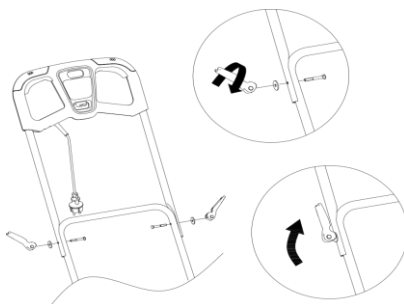

6. Provjerite da li se priložene kopče za kabel koriste za pričvršćivanje kabela na donju ručku.

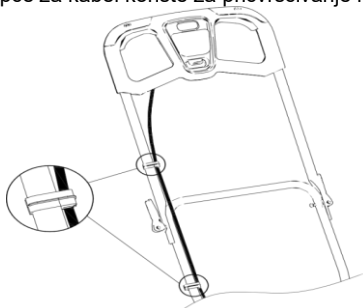

7. Pričvrstite rub vreće za travu na metalni okvir.

8. Podignite sigurnosni poklopac jednom rukom i objesite vreću za travu.

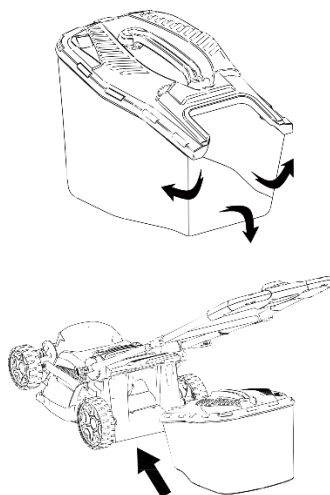

Podešavanje visine rezanja

Upozorenje: Oštrica se nastavlja okretati nekoliko sekundi nakon što je stroj isključen. Isključite trimmer iz izvora napajanja i provjerite je li oštrica isključena prije podešavanja visine rezanja.

Podesite visinu košnje ovisno o potrebama vašeg travnjaka.

Zatim, kada kosite travu visoko, počnite s košnjom na maksimalnoj visini i izvršite drugu košnju na možda nižoj visini.

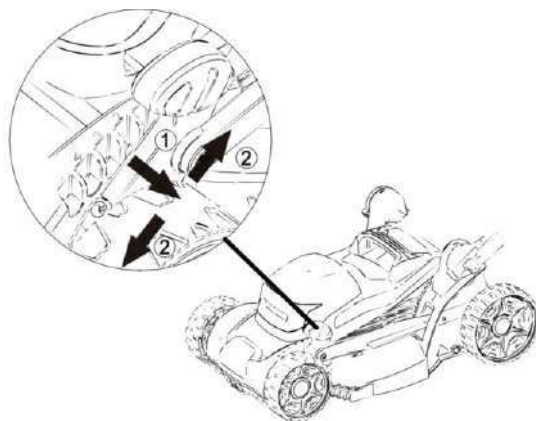

Funkcija indikatora pune vrećice

Ako je vrećica za travu prazna ili nije napunjena travom, indikator pune vrećice će se uključiti. Ako je vrećica za travu puna, indikator pune vrećice će se isključiti.

Napomena: Prije uklanjanja vreće za travu, isključite kosilicu i pričekajte da se nož potpuno zaustavi.

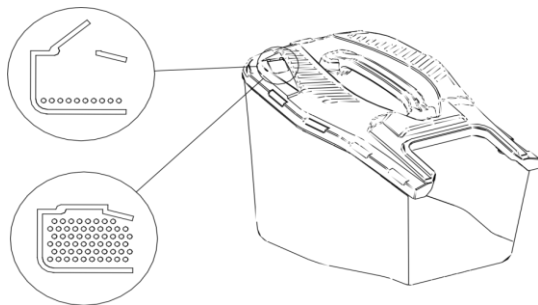

Funkcija malča

NAPOMENA: Prije promjene bilo kojeg pribora, isključite alat i provjerite je li se oštrica potpuno zaustavila te iskopčajte alat iz struje.

1. Jednom rukom podignite stražnji poklopac i drugom rukom izvadite vreću za sakupljanje trave .
2. Gurnite čep za malč u ispušni kanal sa stražnje strane dok se ne zaglavi na mjestu. Provjerite je li čep za malč ispravno pričvršćen.
3. Otpustite stražnji sigurnosni poklopac; time ćete zatvoriti čep za malčiranje .

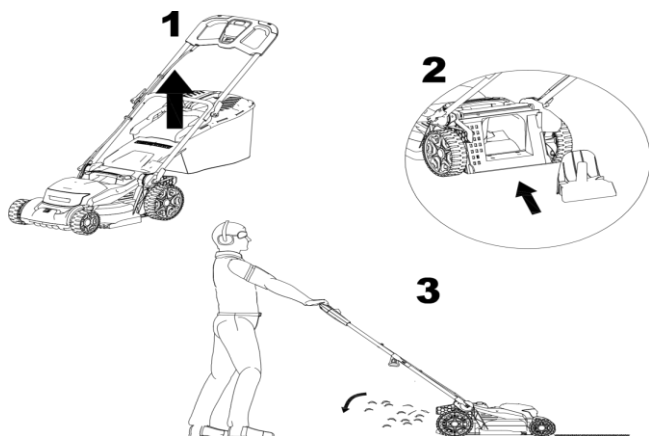

6. PUŠTANJE U RAD

6.1 Spajanje na napajanje

Upozorenje! Prije spajanja na napajanje, provjerite je li prekidač u položaju ISKLJUČENO. Spojite utikač na napajanje opremljeno RCD prekidačem.

Upozorenje! Ne palite automobil ako ste u visokoj travi.

6.2 Pokretanje

pritisnut i držite pritisnut sigurnosni gumb NALAZI SE U SREDINI upravljačke ploče.

Istovremeno, držite i POVUCITE ručicu startera; možete IZDATI sigurnosni gumb nakon što ste aktivirali ručicu startera.

6.3 Zaustavljanje

Otpustite gumb za napajanje.

Za ugodnije rezanje, preporučljivo je započeti košnju s točke blizu izvora napajanja i postupno se udaljavati od njega. Kositi travnjak pod pravim kutom u odnosu na izvor napajanja i postaviti kabel za napajanje na stranu koja je već pokošena.

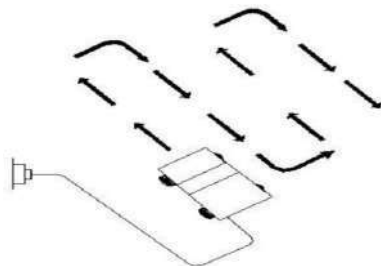

7. ODRŽAVANJE I RJEŠAVANJE PROBLEMA

7.1 Održavanje

- a) Držite sve matice i vijke čvrsto zategnutima kako biste osigurali da je stroj u dobrom radnom stanju.
- b) Često provjeravajte košaru za travu na znakove istrošenosti ili oštećenja.
- c) U slučaju strojeva s više oštrica, budite oprezni, jedna rotirajuća oštrica može uzrokovati rotaciju druge oštrice.
- d) Prilikom podešavanja stroja preporučujemo da budete izuzetno oprezni kako biste spriječili da vam prsti dospiju između rotirajućih noževa i fiksnih dijelova stroja.
- e) Uvijek pustite stroj da se ohladi prije skladištenja.
- f) Prilikom održavanja noževa, imajte na umu da se noževi mogu nastaviti okretati još nekoliko sekundi nakon što isključite stroj iz izvora napajanja.
- g) Iz sigurnosnih razloga zamijenite istrošene ili neispravne dijelove; Koristite samo originalne rezervne dijelove i pribor.
- h) Koristite samo zamjensku oštricu, vijak oštrice i rotor namijenjene za ovaj proizvod.
- i) Podmažite konektore kotača.
- j) Stroj čuvajte samo na suhom mjestu.
- k) Očistite vanjski dio stroja mekom četkom i krpom. Nemojte koristiti mlaz vode, otapala ili lakove. Uklonite svu travu i ostatke, posebno iz ventilacijskih otvora. Okrenite stroj na bok i očistite područje noževa.

Održavanje oštrica

Povremeno čistite vlat trave i prljavštine.

Na početku vrtno sezone pažljivo pregledajte oštricu. Ako je jako tupa, naoštrite je ili zamijenite.

Ako je oštrica oštećena ili istrošena, zamijenite je novom.

Upozorenje! Pridržavajte se sljedećih sigurnosnih mjera opreza:

- Isključite stroj iz izvora napajanja i pričekajte da se oštrica potpuno zaustavi prije nego što nastavite s bilo kakvim radom.
- Pazite da se ne porežete! Koristite debele rukavice kada dodirujete oštricu.
- Koristite samo predviđenu zamjensku oštricu.
- Ne uklanjajte oštricu bez dobrog razloga.

Zamjena oštrice

- Okrenite auto na bok.
- Držite oštricu (C) jednom rukom. Koristite zaštitne rukavice.
- Pomoću šesterokutnog ključa otpustite i uklonite maticu oštrice (B).
- Zamijenite oštricu.
- Čvrsto zategnite maticu.

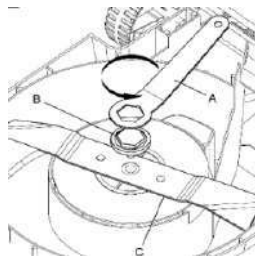

7.2 Rješavanje problema

Sljedeća tablica navodi provjere i radnje koje možete poduzeti ako stroj ne radi ispravno. Ako se time ne utvrdi/popravi problem, obratite se ovlaštenom servisnom centru tvrtke RURIS.

Upozorenje : Prije ispitivanja kvara zaustavite motor i iskopčajite utikač iz struje.

Problem	Mogući uzroci	Metoda rješenja
Auto ne radi.	Struja je isključena. Utičnica je neispravna. Produžni kabel je oštećen. Zaštita motora je aktivirana.	Uključite napajanje. Koristite drugu utičnicu. Provjerite kabel, zamijenite ga ako je oštećen. Pustite motor da se ohladi i povećajte visinu košnje. Pustite da se ohladi nekoliko minuta i povećajte visinu košnje. U ovom trenutku nemojte pomicati prekidač jer će to povećati vrijeme resetiranja sigurnosnog isključivanja.
Stroj radi povremeno.	Produžni kabel je oštećen. Unutarnje ožičenje automobila je oštećeno. Zaštita motora je aktivirana.	Provjerite kabel, zamijenite ga ako je oštećen. Obratite se ovlaštenom servisnom centru tvrtke RURIS. Pustite da se motor ohladi i povećajte visinu košnje.
Oštrica se ne okreće.	Oštrica za rezanje je blokirana. Vijak oštrice je labav.	Uklonite prepreku. Zategnite vijak oštrice.
Prekomjerne vibracije/buka.	Vijak oštrice je labav. Oštrica za rezanje je oštećena.	Zategnite vijak oštrice. Naoštrite ili zamijenite oštricu.



Ne bacajte električnu, industrijsku elektroničku opremu i sastavne dijelove s kućnim otpadom! Informacije o EE otpadu. Uzimajući u obzir odredbe OUG 195/2005 - o zaštiti okoliša i OUG 5/2015. Potrošači će uzeti u obzir sljedeće upute

za isporuku električnog otpada, navedenog u nastavku:

- Potrošači su dužni ne odlagati otpadnu električnu i elektroničku opremu (EE otpad) kao nesortirani komunalni otpad te odvojeno prikupljati taj EE otpad.

- Prikupljanje ovog otpada pod nazivom (EE otpad) provodit će se putem Javne službe za prikupljanje unutar svake županije i putem centara za prikupljanje koje organiziraju gospodarski subjekti ovlašteni za prikupljanje EE otpada. Informacije pruža Uprava Fonda za zaštitu okoliša www.afm.ro Imaju časopis Europske unije.

- Potrošači mogu besplatno predati EE otpad na gore navedenim mjestima za prikupljanje.

8. IZJAVE O SUKLADNOSTI

IZJAVA EZ-a O SUKLADNOSTI

Proizvođač: SC RURIS IMPEX SRL

Bvd. Decebal, br. 111, upravna zgrada, Craiova, Dolj, Rumunjska

Gol. 0351 464 632, www.ruris.ro, info@ruris.ro

Ovlašteni predstavnik: Ing. Stroe Marius Catalin – generalni direktor

Ovlaštena osoba za tehničku dokumentaciju: Ing. Alexandru Radoi – direktor produkcijskog dizajna

Opis stroja: Električna kosilica je alat koji se koristi za travnjake, primjenjiv na svim površinama oko kuće.

Serijski broj proizvoda: AATC00100001RURRXE1800 (gdje AA predstavlja posljednje dvije znamenke godine proizvodnje, znakovi 5 i 7 su broj serije, a znakovi 7-12 su broj proizvoda)

Proizvod: Električna kosilica

Model: RURIS

Motor : Električni, jednofazni

Radna širina: 400 mm

Tip: RXE 1800 Comfort

Snaga: 1800 W

Volumen sakupljačke vreće : 40 l



Mi, SC RURIS IMPEX SRL Craiova, proizvođač, u skladu U skladu s GD 1029/2008 - o uvjetima stavljanja strojeva na tržište, Direktivom 2006/42/EZ - sigurnosnim zahtjevima, Normom EN ISO 12100:2010 - Strojevi, Sigurnost, Direktivom 2000/14/EZ izmijenjenom Direktivom 2005/88/EZ , GD 1756/2006 - o ograničenju emisija buke u

okoliš, **Direktivom 2014/30/EU o elektromagnetskoj kompatibilnosti (GD 487/2016 o elektromagnetskoj kompatibilnosti, ažurirana 2019.)**, **Direktivom 2011/65/EU od 8. lipnja 2011. o ograničenjima upotrebe određenih opasnih tvari u električnoj i elektroničkoj opremi izmijenjenom Direktivom 2015/863/EU, Prilog 2, certificirali smo sukladnost proizvoda s navedenim standardima i izjavljujemo da je u skladu s glavnim sigurnosnim zahtjevima, ne predstavlja nikakvu opasnost za život, zdravlje, sigurnost na radu i nema negativan utjecaj na okoliš.**

Dolje potpisani Stroe Catalin, predstavnik proizvođača, izjavljuje na vlastitu odgovornost da je proizvod u skladu sa sljedećim europskim standardima i direktivama:

SR EN ISO 12100:2011/ EN ISO 12100:2011 - Sigurnost strojeva. Osnovni pojmovi, opća načela projektiranja. Osnovna terminologija, metodologija. Tehnička načela

SR EN 60335-2-77:2011/ EN 60335-2-77:2010- Kućanski i slični električni uređaji - Sigurnost - Dio 2-77: Posebni zahtjevi za električne kosilice za travu kojima se upravlja ručnim upravljačem

SR EN ISO 13857:2020/ EN 13857:2020- Sigurnost strojeva. Sigurnosne udaljenosti za sprječavanje ulaska gornjih i donjih udova u opasne zone

SR EN ISO 20643:2008/ ISO 20643:2005/AMD 1:2012- Mehaničke vibracije. Ručni i ručno vođeni strojevi. Načela za procjenu emisije vibracija.

IEC 60335-1:2020 - Kućanski i slični električni uređaji - Sigurnost - 1. dio: Opći zahtjevi

SR EN 60335-1:2012/A13:2018/EN 60335-1:2012/A13:2017- Kućanski i slični električni uređaji - Sigurnost - 1. dio: Opći zahtjevi

SR EN 62233:2008/ EN 62233:2008- Metode mjerenja elektromagnetskih polja električnih uređaja za kućanstvo i slične namjene s obzirom na izloženost ljudi

SR EN 55014-1:2021/ EN 55014-1:2021- Elektromagnetska kompatibilnost. Zahtjevi za kućanske aparate, električne alate i slične aparate. 1. dio: Emisija

SR EN 55014-2:2021/ EN 55014-2:2021 – Elektromagnetska kompatibilnost. Zahtjevi za kućanske aparate, električne alate i slične uređaje. Dio 2: Otpornost. Norma za obitelj proizvoda

SR EN 61000-3-2:2019/A1:2021/ EN IEC 61000-3-2:2019/A1:2021 - Elektromagnetska kompatibilnost (EMC) - Dio 3-2: Granice - Granice za emisije harmonijske struje (ulazna struja opreme ≤ 16 A po fazi)

SR EN 61000-3-3:2014/A2:2021/ EN 61000-3-3:2014/A2:2022- Elektromagnetska kompatibilnost (EMC) - Dio 3-3: Granice - Ograničenje promjena napona, fluktuacija napona i flikera u javnim niskonaponskim sustavima napajanja, za opremu nazivne struje ≤ 16 A po fazi i koja ne podliježe ograničenjima spajanja

SR EN ISO 3744:2011 - Akustika. Određivanje razine zvučne snage koju emitiraju izvori buke pomoću zvučnog tlaka

Direktiva 2000/14/EZ (izmijenjena Direktivom 2005/88/EZ) – Emisije buke u vanjskom okruženju

Direktiva 2006/42/EZ - o strojevima - stavljanje strojeva na tržište

Smjer 2014/30/EU - o elektromagnetskoj kompatibilnosti (HG 487/2016 o elektromagnetskoj kompatibilnosti, ažurirana 2019.);

Direktiva 2011/65/EU od 8. lipnja 2011. o ograničenju upotrebe određenih opasnih tvari u električnoj i elektroničkoj opremi, kako je izmijenjena Direktivom 2015/863/EU, Prilog 2.

Naziv robne marke i proizvođača: SH&T Co. Ltd

Drugi korišteni standardi ili specifikacije:

- **SR EN ISO 9001** - Sustav upravljanja kvalitetom
- **SR EN ISO 14001** - Sustav upravljanja okolišem
- **ISO 45001:2018** - Sustav upravljanja zdravljem i sigurnošću na radu.

Napomena: tehnička dokumentacija je vlasništvo proizvođača.

Napomena: Ova izjava je u skladu s originalom.

Razdoblje važenja: 10 godina od datuma odobrenja.

Mjesto i datum izdavanja: **Craiova, 25.11.2025.**

Godina primjene CE oznake: **2025.**

Registarski broj: **1473 /25.11.2025**

Ovlaštena osoba i potpis:

Inženjer Stroe Marius Catalin

Generalni direktor SC RURIS IMPEX SRL

EZ-a O SUKLADNOSTI**Proizvođač:** SC RURIS IMPEX SRL

Bvd. Decebal, br. 111, upravna zgrada, Craiova, Dolj, Rumunjska

Gol. 0351 464 632, www.ruris.ro, info@ruris.ro

Ovlašteni predstavnik: Ing. Stroe Marius Catalin – generalni direktor

Ovlaštena osoba za tehničku dokumentaciju: Ing. Alexandru Radoi – direktor produkcijskog dizajna

Opis stroja: Električna kosilica je alat koji se koristi za travnjake, primjenjiv na svim površinama oko kuće.

Serijski broj proizvoda: AATC00100001RURRXE1800 (gdje AA predstavlja posljednje dvije znamenke godine proizvodnje, znakovi 5 i 7 su broj serije, a znakovi 7-12 su broj proizvoda)

Proizvod: Električna kosilica**Model:** RURIS**Tip:** RXE 1800 Comfort**Motor :** Električni, jednofazni**Snaga:** 1800 W**Radna širina:** 400 mm**Volumen sakupljačke vreće :** 40 lIzmjerena razina zvučne snage: **93 dB** Zajamčena razina zvučne snage: **96 dB**

Razina snage akustike certificirana je od strane FORCE Technology putem certifikata br. DANAK-1003011 od 02.11.2023. „, u skladu s odredbama Direktive 2000/14/EZ i SR EN ISO 3744:2011.

Mi, SC RURIS IMPEX SRL Craiova, proizvođač, u skladu U skladu s GD 1029/2008 - o uvjetima stavljanja strojeva na tržište, Direktivom 2006/42/EZ - sigurnosnim zahtjevima, Normom EN ISO 12100:2010 - Strojevi, Sigurnost, Direktivom 2000/14/EZ izmijenjenom Direktivom 2005/88/EZ , GD 1756/2006 - o ograničenju emisija buke u okoliš, Direktivom 2014/30/EU o elektromagnetskoj kompatibilnosti (GD 487/2016 o elektromagnetskoj kompatibilnosti, ažurirana 2019.), Direktivom 2011/65/EU od 8. lipnja 2011. o ograničenjima upotrebe određenih opasnih tvari u električnoj i elektroničkoj opremi izmijenjenom Direktivom 2015/863/EU, Prilog 2, certificirali smo sukladnost proizvoda s navedenim standardima i izjavljujemo da je u skladu s glavnim sigurnosnim zahtjevima, ne predstavlja nikakvu opasnost za život, zdravlje, sigurnost na radu i nema negativan utjecaj na okoliš.

Dolje potpisani Stroe Catalin, predstavnik proizvođača, izjavljuje na vlastitu odgovornost da je proizvod u skladu sa sljedećim europskim standardima i direktivama:

- **SR EN ISO 3744:2011** - Akustika. Određivanje razine zvučne snage koju emitiraju izvori buke pomoću zvučnog tlaka

Drugi korišteni standardi ili specifikacije:

- **SR EN ISO 9001** - Sustav upravljanja kvalitetom
- **SR EN ISO 14001** - Sustav upravljanja okolišem
- **ISO 45001:2018** - Sustav upravljanja zdravljem i sigurnošću na radu.

Napomena: tehnička dokumentacija je vlasništvo proizvođača.

Specifikacija: Ova izjava je u skladu s originalom. Razdoblje važenja: 10 godina od datuma odobrenja.

Mjesto i datum izdavanja: **Craiova, 25.11.2025.**Godina primjene CE oznake: **2025.**Registarski broj: **1474 /25.11.2025****Ovlaštena osoba i potpis:**

Inženjer Stroe Marius Catalin

Generalni direktor SC RURIS IMPEX SRL

Električna kosilica za travu RURIS RXE1800 Confort



1. UVOD	2
2. SIGURNOSNE UPUTE	2
3. TEHNIČKI PODACI	4
4. PREGLED MAŠINE	5
5. MONTAŽA	5
6. PUŠTANJE U RAD	8
7. ODRŽAVANJE I RJEŠAVANJE PROBLEMA	9
8. IZJAVE O USKLAĐENOSTI	10

1. UVOD

Poštovani kupče!

Hvala vam na vašoj odluci da kupite RURIS proizvod i na povjerenju koje ste ukazali našoj kompaniji! RURIS je na tržištu od 1993. godine i tokom tog vremena postao je snažan brend, koji je izgradio svoju reputaciju ispunjavanjem obećanja, ali i kontinuiranim ulaganjima usmjerenim na pomaganje kupcima pouzdanim, efikasnim i kvalitetnim rješenjima.

Uvjereni smo da ćete cijeniti naš proizvod i uživati u njegovim performansama dugo vremena. RURIS svojim kupcima ne nudi samo mašine, već kompletna rješenja. Važan element u odnosu s kupcem je savjetovanje i prije i poslije prodaje, a kupci RURIS-a imaju na raspolaganju cijelu mrežu partnerskih prodavnica i servisnih mjesta.

Da biste uživali u proizvodu koji ste kupili, pažljivo pročitajte uputstvo za upotrebu. Slijeđenjem uputstava, osiguraćete dugotrajnu upotrebu.

Kompanija RURIS kontinuirano radi na razvoju svojih proizvoda i stoga zadržava pravo izmjene, između ostalog, njihovog oblika, izgleda i performansi, bez obaveze da o tome unaprijed obavijesti.

Još jednom hvala što ste odabrali RURIS proizvode!









Informacije i podrška korisnicima:

Telefon: 0351.820.105

e-mail: info@ruris.ro

2. SIGURNOSNE UPUTE

2.1. UPOZORENJA NA MAŠINI

	Upozorenje! Opasnost!		Upozorenje! Opasnost od povrede osoba u blizini mašine.
	Pažnja! Držite distancu.		Isključite uređaj i izvucite utikač iz električne mreže prije bilo kakvih podešavanja, čišćenja ili ako je kabel oštećen.
	Oprez! Noževi se nastavljaju okretati i nakon što je motor isključen.		Upozorenje! Opasnost od strujnog udara.
	Prije upotrebe pročitajte uputstvo za upotrebu.		Operater mora nositi ličnu zaštitnu opremu (OZO). Ako se mašina koristi, morate nositi zaštitne naočale protiv predmeta koji lete u vazduh, a morate nositi i zaštitu za sluh, kao što je akustično izolovana kaciga.

	Ne izlagati kiši .		Ne radite na strmim padinama.
--	--------------------	---	-------------------------------

2.2. UPOZORENJA

Vaša električna kosilica za travu dizajnirana je za upotrebu u skladu s uputama za siguran rad navedenim u ovom priručniku. Kao i kod bilo koje vrste električne opreme, greška ili nepažnja operatera mogu dovesti do tjelesnih ozljeda.

UVIJEK PROČITAJTE OVA UPUTSTVA PRIJE UPOTREBE PROIZVOD

Upozorenje

Emisije vibracija tokom stvarne upotrebe električnog alata mogu se razlikovati od deklarirane ukupne vrijednosti, ovisno o načinu upotrebe alata.

Potreba za identifikacijom sigurnosnih mjera za zaštitu operatera zasniva se na procjeni izloženosti u stvarnim uslovima upotrebe (uzimajući u obzir sve dijelove radnog ciklusa, kao što su vrijeme kada je mašina zaustavljena i kada radi u praznom hodu, pored vremena pokretanja).

Pažljivo:

Ovaj uređaj NE SMIJU koristiti djeca i osobe sa smanjenim fizičkim, senzornim ili mentalnim sposobnostima ili bez iskustva i znanja. Lokalni propisi mogu ograničavati dob operatera.

Ne dozvolite djeci da se igraju s uređajem.

Ako je kabel za napajanje oštećen, mora ga zamijeniti proizvođač, njegov servisni agent ili slično kvalificirana osoba kako bi se izbjegla opasnost.

Sigurnosne upute

VAŽNO! PAŽLJIVO PROČITAJTE UPUTSTVO PRIJE UPOTREBE. SAČUVAJTE ZA BUDUĆU REFERENCU.

Sigurne mjere za rukovanje električnim kosilicama obuka

- Pažljivo pročitajte upute. Upoznajte se s kontrolama i pravilnom upotrebom stroja.
- Nikada ne dozvolite djeci ili osobama koje nisu upoznate s uputama da koriste kosilicu. Lokalni propisi mogu ograničavati dob korisnika.
- Nikada ne koristite mašinu dok su u blizini ljudi, posebno djeca ili životinje.
- Operater ili korisnik je odgovoran za nesreće ili rizike kojima su izložene treće strane ili njihova imovina.

Priprema

- Tokom korištenja mašine uvijek nosite odgovarajuću zaštitnu opremu.
- Pažljivo pregledajte područje gdje će se mašina koristiti i uklonite sve predmete koje bi mašina mogla odbaciti.
- Prije upotrebe, uvijek vizualno pregledajte stroj kako biste se uvjerili da noževi, vijci noževa i sklop za rezanje nisu istrošeni ili oštećeni. Zamijenite istrošene noževe i vijke za optimalan rad i upotrebu. Zamijenite oštećene ili nečitke naljepnice.
- Prije upotrebe, provjerite da li su kabel za napajanje i produžni kabel oštećeni ili istrošeni. Ako se kabel za napajanje ošteti tokom upotrebe, odmah ga iskopčajte iz utičnice. NE DIRAJTE KABEL ZA NAPAJANJE PRIJE NEGO ŠTO GA ISKLJUČITE IZ UTIČNICE. Ne koristite uređaj ako je kabel za napajanje oštećen ili istrošen.

funkcioniranje

- Koristite mašinu samo tokom dana ili u dobrim uslovima vještačkog osvetljenja;
- Izbjegavajte korištenje mašine na mokroj travi, kad god je to moguće;
- Uvijek održavajte stabilan položaj na padinama;
- Hodajte, nemojte trčati dok kosite travnjak;
- Kosite travnjak popreko nagiba, a ne gore-dolje po njemu.
- Preporučujemo posebnu pažnju prilikom promjene smjera na padinama;
- Ne kosite travnjak na pretjerano strmim padinama;
- Preporučujemo posebnu pažnju prilikom povlačenja automobila prema sebi;
- Ne naginjite mašinu prilikom transporta.
- Nikada ne koristite mašinu sa neispravnim zaštitnim štيتnicima ili bez sigurnosnih uređaja, na primjer bez postavljenog sakupljača trave.
- Pažljivo pokrenite motor, slijedeći upute i držeći noge dalje od noža/a;

- l) Ne naginjite mašinu prilikom pokretanja motora;
 m) Ne stavljajte ruke ili noge blizu ili ispod rotirajućih dijelova.
 n) Ne transportujte mašinu dok je uključena struja.
 o) Isključite mašinu i iskopčajte je iz struje. Uvjerite se da su se svi pokretni dijelovi potpuno zaustavili:
- Kad god napustite automobil.
 - Prije uklanjanja blokada ili odčepeljivanja kanala za izbacivanje trave.
 - Prije provjere, čišćenja ili bilo kakve intervencije na uređaju.
 - Nakon udara u strani predmet. Provjerite mašinu na oštećenja i izvršite sve potrebne popravke prije ponovnog pokretanja i rada mašine;
- p) Ako mašina počne neobičajno vibrirati, odmah je provjerite:
- provjerite ima li oštećenja
 - zamijenite ili popravite sve oštećene komponente
 - provjerite i zategnite sve labave dijelove

Nikada ne koristite stroj s neispravnim zaštitnim štitnicima ili bez sigurnosnih uređaja, na primjer bez postavljenog sakupljača trave.

Pažljivo pokrenite motor, slijedeći upute i držite stopala dalje od rotirajućih dijelova.

3. TEHNIČKI PODACI

Visina rezanja	7 koraka: 25-75 mm
Širina rezanja	400 mm
Moć	1800 W
Brzina	3500 o/min
Napon/Frekvencija	230 /240V – 50Hz
Neto težina sa priborom	12 kg
Bruto težina	13 kg
Zapremina sakupljačke vreće	40 litara
Funkcije	Kolekcija Zadnji auspuh malčiranje
Tip ručke	Comfort Pro
Funkcije	Indikator pune sakupljačke vreće Vertikalno skladištenje Centralni gumb za podešavanje Indikator visine košnje Uređaj za češljanje trave prije košnje Sklopiva ručka Podešavanje visine ručke

4. PREGLED MAŠINE

1. Ručica startera
2. Sigurnosno dugme
3. Gornja ručka
4. Gornja ručka
5. Ručka/kotač za hvatanje
6. Utikač
7. Donja ručka
8. Držači za kablove
9. Donja ručka
10. Indikator punog spremnika
11. Sakupljač trave
12. Ručka za nošenje
13. Ručica za podešavanje visine košnje

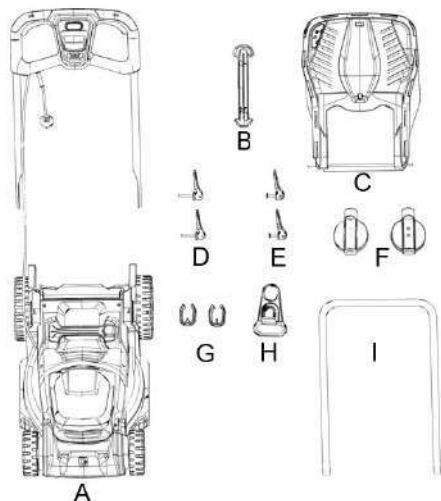
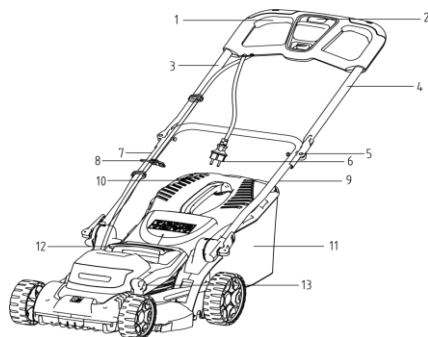

A.	Električna kosilica za travu
B.	Ručka za nošenje košare za travu
C.	Vreća za sakupljanje trave
D.	Stezaljka za fiksiranje QUICK
E.	Stezaljka za fiksiranje QUICK
F.	Stezaljke
G.	Podrška za kablove
H.	Agatāoore za kablove
Ja.	Ručka

Slike su samo u informativne svrhe, dobavljač zadržava pravo na strukturne i funkcionalne promjene na mašini predstavljenoj u ovom priručniku.

5. MONTAŽA

1. Pričvrstite stezaljku kabla na gornju ručku.

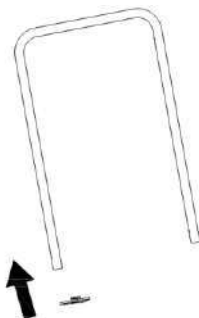

2. Pričvrstite 2 kopče na donju ručku

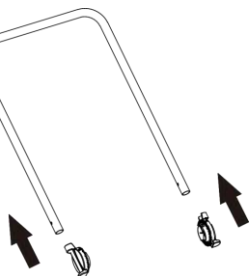

3. Montirajte donju ručku na kosilicu pomoću dvije kopče za brzo otpuštanje.

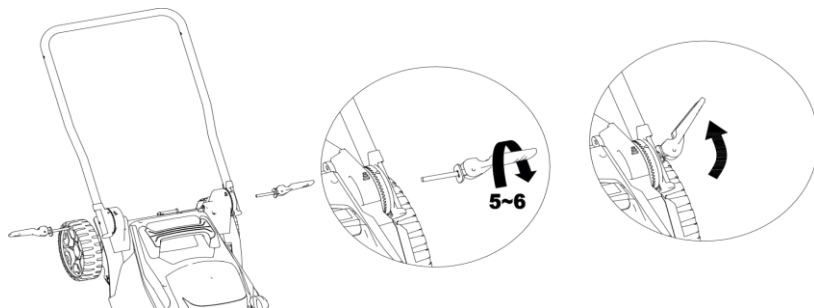

5. Montirajte gornju ručku na donju ručku pomoću dvije kopče za otpuštanje.

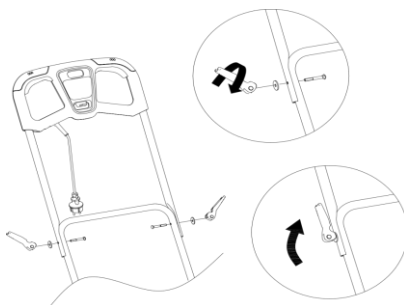

6. Provjerite da li se priložene kopče za kabl koriste za pričvršćivanje kabla na donju ručku.

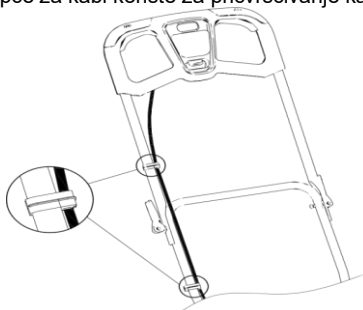

7. Pričvrstite rub vreće za travu na metalni okvir.
8. Podignite sigurnosni poklopac jednom rukom i objesite vreću za travu.

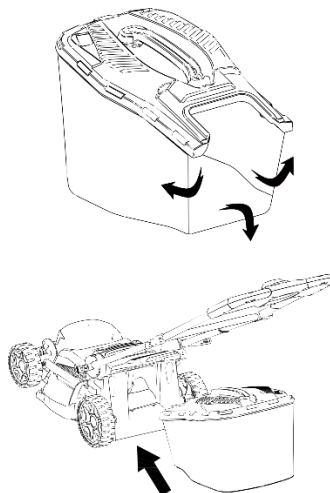

Podešavanje visine rezanja

Upozorenje: Oštrica se nastavlja okretati nekoliko sekundi nakon što je mašina isključena.

Isključite trimmer iz izvora napajanja i provjerite da li je oštrica isključena prije podešavanja visine rezanja. Podesite visinu košnje ovisno o potrebama vašeg travnjaka.

Zatim, kada kosite travu visoko, počnite s košnjom na maksimalnoj visini i izvršite drugo košenje na možda nižoj visini.

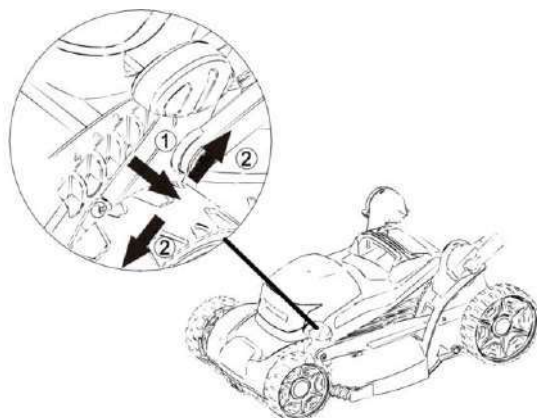

Funkcija indikatora pune vreće

Ako je vreća za travu prazna ili nije napunjena travom, indikator pune vreće će se uključiti. Ako je vreća za travu puna, indikator pune vreće će se isključiti.

Napomena: Prije skidanja vreće za sakupljanje trave, isključite kosilicu i pričekajte da se nož potpuno zaustavi.

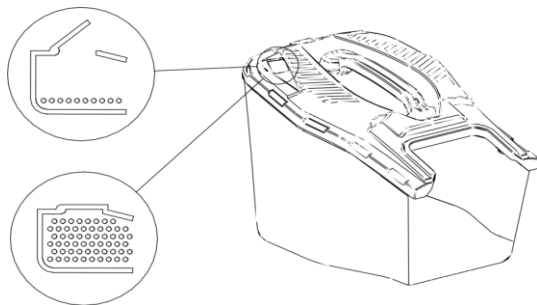

Funkcija malča

NAPOMENA: Prije promjene bilo kojeg pribora, isključite alat i provjerite je li se oštrica potpuno zaustavila, a zatim iskopčajte alat iz struje.

1. Jednom rukom podignite zadnji poklopac i drugom rukom izvadite vreću za sakupljanje trave .
2. Gurnite čep za malč u ispušni kanal sa stražnje strane dok se ne zaglavi na mjestu. Provjerite da li je čep za malč ispravno pričvršćen.
3. Otpustite zadnji sigurnosni poklopac; ovo će zatvoriti čep za malčiranje .

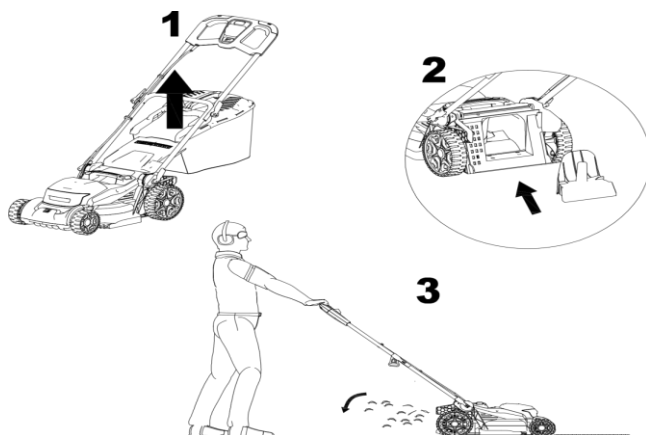

6. PUŠTANJE U RAD

6.1 Spajanje na napajanje

Upozorenje! Prije spajanja na napajanje, provjerite je li prekidač u položaju ISKLJUČENO. Spojite utikač na napajanje opremljeno RCD prekidačem.

Upozorenje! Ne palite automobil ako se nalazite u visokoj travi.

6.2 Pokretanje

pritisnuto i držite pritisnuto sigurnosno dugme NALAZI SE U SREDINI kontrolne ploče.

Istovremeno, držite i POVUCITE ručicu startera; možete IZDATI sigurnosno dugme nakon što ste aktivirali ručicu startera.

6.3 Zaustavljanje

Otpustite dugme za napajanje.

Za ugodnije košenje, preporučljivo je započeti košnju s mjesta blizu izvora napajanja i postepeno se udaljavati od njega. Kositi travnjak pod pravim uglom u odnosu na izvor napajanja i postaviti kabel za napajanje na stranu koja je već pokošena.

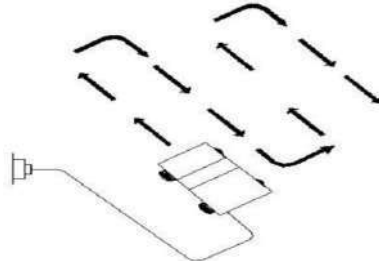

7. ODRŽAVANJE I RJEŠAVANJE PROBLEMA

7.1 Održavanje

- a) Držite sve matice i vijke čvrsto zategnutima kako biste osigurali da je mašina u dobrom radnom stanju.
- b) Često provjeravajte košaru za travu na znakove istrošenosti ili oštećenja.
- c) U slučaju mašina sa više noževa, budite oprezni, jedan rotirajući nož može uzrokovati rotaciju drugog noža.
- d) Prilikom podešavanja mašine, preporučujemo da budete izuzetno oprezni kako biste spriječili da vam prsti dođu između rotirajućih noževa i fiksnih komponenti mašine.
- e) Uvijek ostavite mašinu da se ohladi prije skladištenja.
- f) Prilikom održavanja noževa, imajte na umu da se noževi mogu nastaviti okretati još nekoliko sekundi nakon isključivanja uređaja iz napajanja.
- g) Iz sigurnosnih razloga, zamijenite istrošene ili neispravne dijelove; Koristite samo originalne rezervne dijelove i pribor.
- h) Koristite samo zamjensku oštricu, vijak oštrice i rotor namijenjene za ovaj proizvod.
- i) Podmažite konektore kotača.
- j) Mašinu čuvajte samo na suvom mestu.
- k) Očistite vanjski dio stroja mekom četkom i krpom. Ne koristite mlaz vode, rastvarače ili lakove. Uklonite svu travu i ostatke, posebno iz ventilacijskih otvora. Okrenite stroj na bok i očistite područje noževa.

Održavanje oštrica

Povremeno čistite vlat trave i prljavštine.

Na početku vrtno sezone pažljivo pregledajte oštricu. Ako je jako tupa, naoštrite je ili zamijenite.

Ako je oštrica oštećena ili istrošena, zamijenite je novom.

Upozorenje! Pridržavajte se sljedećih sigurnosnih mjera opreza:

- Isključite mašinu iz izvora napajanja i pričekajte da se oštrica potpuno zaustavi prije nego što nastavite s bilo kojom operacijom.
- Pazite da se ne porežete! Koristite debele rukavice kada dodirujete oštricu.
- Koristite samo predviđenu zamjensku oštricu.
- Ne skidajte oštricu bez dobrog razloga.

Zamjena oštrice

- Okrenite auto na bok.
- Držite oštricu (C) jednom rukom. Koristite zaštitne rukavice.
- Koristite šesterokutni ključ da otpustite i uklonite maticu oštrice (B).
- Zamijenite oštricu.
- Čvrsto zategnite maticu.

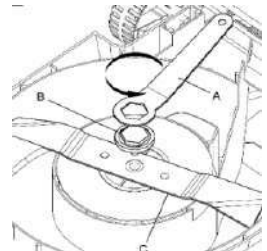

7.2 Rješavanje problema

Sljedeća tabela navodi provjere i radnje koje možete izvršiti ako mašina ne radi ispravno. Ako ove provjere ne identificiraju/poprave problem, obratite se ovlaštenom RURIS servisnom centru.

Upozorenje : Prije nego što istražite kvar, zaustavite motor i iskopčajte utikač iz struje.

Problem	Mogući uzroci	Metoda rješenja
Auto ne radi.	Struja je isključena. Utičnica je neispravna. Produžni kabel je oštećen. Zaštita motora je aktivirana.	Uključite napajanje. Koristite drugu utičnicu. Provjerite kabel, zamijenite ga ako je oštećen. Ostavite motor da se ohladi i povećajte visinu košnje. Ostavite ga da se ohladi nekoliko minuta i povećajte visinu košnje. Nemojte u ovom trenutku pritiskati prekidač jer će to produžiti vrijeme resetiranja sigurnosnog isključivanja.
Mašina radi povremeno.	Produžni kabel je oštećen. Unutrašnje ožičenje automobila je oštećeno. Zaštita motora je aktivirana.	Provjerite kabel, zamijenite ga ako je oštećen. Kontaktirajte ovlašteni RURIS servisni centar. Ostavite motor da se ohladi i povećajte visinu košnje.
Oštrica se ne okreće.	Oštrica za rezanje je blokirana. Vijak noža je labav.	Uklonite prepreku. Zategnite vijak oštrice.
Prekomjerne vibracije/buka.	Vijak noža je labav. Oštrica za rezanje je oštećena.	Zategnite vijak oštrice. Naoštrite ili zamijenite oštricu.



Ne bacajte električnu, industrijsku elektroničku opremu i komponente s kućnim otpadom! Informacije o WEEE-u. Uzimajući u obzir odredbe OUG 195/2005 - o zaštiti okoliša i OUG 5/2015. Potrošači će uzeti u obzir sljedeće indikacije

za isporuku električnog otpada, navedenog u nastavku:

- Potrošači su dužni da ne odlažu otpadnu električnu i elektronsku opremu (EE) kao nesortirani komunalni otpad i da ovaj EE otpad sakupljaju odvojeno.

- Prikupljanje ovog otpada pod nazivom (EE otpad) provodit će se putem Javne službe za prikupljanje unutar svake županije i putem centara za prikupljanje koje organiziraju gospodarski subjekti ovlašteni za prikupljanje EE otpada. Informacije je dostavila Uprava Fonda za zaštitu okoliša www.afm.ro Imaju časopis Evropske unije.

- Potrošači mogu besplatno predati EE otpad na gore navedenim mjestima za prikupljanje.

8. IZJAVE O USKLAĐENOSTI

IZJAVA O USKLAĐENOSTI EZ-a



Proizvođač: SC RURIS IMPEX SRL

Bvd. Decebal, br. 111, Upravna zgrada, Krajova, Dolj, Rumunija

Gol. 0351 464 632, www.ruris.ro, info@ruris.ro

Ovlašteni predstavnik: Ing. Stroe Marius Catalin – Generalni direktor

Ovlaštena osoba za tehničku dokumentaciju: Ing. Alexandru Radoi – Direktor dizajna produkcije

Opis mašine: Električna kosilica za travu je alat koji se koristi za travnjake, primjenjiv na svim površinama oko kuće.

Serijski broj proizvoda: AATC00100001RURRXE1800 (gdje AA predstavlja posljednje dvije cifre godine proizvodnje, znakovi 5 i 7 su broj serije, a znakovi 7-12 su broj proizvoda)

Proizvod: Električna kosilica za travu

Model: RURIS

Motor: Električni, monofazni

Radna širina: 400 mm

Tip: RXE 1800 Comfort

Snaga: 1800W

Zapremina sakupljačke vreće : 40 l

Mi, SC RURIS IMPEX SRL Craiova, proizvođač, u skladu U skladu sa GD 1029/2008 - o uslovima stavljanja mašina na tržište, **Direktivom 2006/42/EZ** - sigurnosnim i zaštitnim zahtjevima, Standardom EN ISO 12100:2010

- **Mašine, Sigurnost, Direktivom 2000/14/EZ izmijenjenom Direktivom 2005/88/EZ**, GD 1756/2006 - o ograničenju emisije buke u okolinu, **Direktivom 2014/30/EU o elektromagnetnoj kompatibilnosti (GD 487/2016 o elektromagnetnoj kompatibilnosti, ažurirana 2019)**, **Direktivom 2011/65/EU od 8. juna 2011. o ograničenjima upotrebe određenih opasnih supstanci u električnoj i elektronskoj opremi izmijenjenom Direktivom 2015/863/EU, Prilog 2, certificirali smo usklađenost proizvoda sa navedenim standardima i izjavljujemo da je u skladu sa glavnim sigurnosnim i zaštitnim zahtjevima, da ne predstavlja nikakvu opasnost za život, zdravlje, sigurnost na radu i da nema negativan uticaj na okolinu.**

Dolje potpisani Stroe Catalin, predstavnik proizvođača, izjavljuje na vlastitu odgovornost da je proizvod u skladu sa sljedećim evropskim standardima i direktivama:

SR EN ISO 12100:2011/ EN ISO 12100:2011 - Sigurnost mašina. Osnovni koncepti, opšti principi projektovanja.

Osnovna terminologija, metodologija. Tehnički principi

SR EN 60335-2-77:2011/ EN 60335-2-77:2010 - Kućanski i slični električni aparati - Sigurnost - Dio 2-77: Posebni zahtjevi za električne kosilice za travu kojima se upravlja ručnim rukovanjem

SR EN ISO 13857:2020/ EN 13857:2020 - Sigurnost mašina. Sigurnosne udaljenosti za sprječavanje ulaska gornjih i donjih ekstremiteta u opasne zone

SR EN ISO 20643:2008/ ISO 20643:2005/AMD 1:2012 - Mehaničke vibracije. Ručne i ručno vođene mašine. Principi za procjenu emisije vibracija.

IEC 60335-1:2020 - Kućanski i slični električni aparati - Sigurnost - Dio 1: Opći zahtjevi

SR EN 60335-1:2012/A13:2018/EN 60335-1:2012/A13:2017 - Kućanski i slični električni aparati - Sigurnost - Dio 1: Opći zahtjevi

SR EN 62233:2008/ EN 62233:2008 - Metode mjerenja elektromagnetnih polja električnih uređaja za domaćinstvo i slične namjene s obzirom na izloženost ljudi

SR EN 55014-1:2021/ EN 55014-1:2021 - Elektromagnetska kompatibilnost. Zahtjevi za kućanske aparate, električne alate i slične aparate. Dio 1: Emisija

SR EN 55014-2:2021/ EN 55014-2:2021 - Elektromagnetska kompatibilnost. Zahtjevi za kućanske aparate, električne alate i slične aparate. Dio 2: Imunost. Standard porodice proizvoda

SR EN 61000-3-2:2019/A1:2021/ EN IEC 61000-3-2:2019/A1:2021 - Elektromagnetska kompatibilnost (EMC) - Dio 3-2: Granice - Granice za emisije harmonijskih struja (ulazna struja opreme ≤ 16 A po fazi)

SR EN 61000-3-3:2014/A2:2021/ EN 61000-3-3:2014/A2:2022 - Elektromagnetska kompatibilnost (EMC) - Dio 3-3: Granice - Ograničenje varijacija napona, fluktuacija napona i flikera u javnim niskonaponskim sistemima napajanja, za opremu nazivne struje ≤ 16 A po fazi i koja ne podliježe ograničenjima priključenja

SR EN ISO 3744:2011 - Akustika. Određivanje nivoa zvučne snage koju emituju izvori buke korištenjem zvučnog pritiska

Direktiva 2000/14/EZ (izmijenjena i dopunjena Direktivom 2005/88/EZ) – Emisije buke u vanjskom okruženju

Direktiva 2006/42/EZ - o mašinama - stavljanje mašina na tržište

Smjer 2014/30/EU - o elektromagnetnoj kompatibilnosti (HG 487/2016 o elektromagnetnoj kompatibilnosti, ažurirana 2019.);

Direktiva 2011/65/EU od 8. juna 2011. o ograničenju upotrebe određenih opasnih supstanci u električnoj i elektronskoj opremi, kako je izmijenjena Direktivom 2015/863/EU, Prilog 2.

Naziv robne marke i proizvođača: SH&T Co. Ltd

Drugi korišteni standardi ili specifikacije:

- **SR EN ISO 9001** - Sistem upravljanja kvalitetom
- **SR EN ISO 14001** - Sistem upravljanja okolišem
- **ISO 45001:2018** - Sistem upravljanja zdravljem i sigurnošću na radu.

Napomena: tehnička dokumentacija je vlasništvo proizvođača.

Napomena: Ova deklaracija je u skladu s originalom.

Rok važenja: 10 godina od datuma odobrenja.

Mjesto i datum izdavanja: **Krajova, 25.11.2025.**

Godina primjene CE oznake: **2025.**

Registarski broj: **1473 /25.11.2025**

Ovlaštena osoba i potpis:

Inženjer Stroe Marius Catalin

Generalni direktor SC RURIS IMPEX SRL

IZJAVA O USKLAĐENOSTI EZ-a**Proizvođač:** SC RURIS IMPEX SRL

Bvd. Decebal, br. 111, Upravna zgrada, Krajova, Dolj, Rumunija

Gol. 0351 464 632, www.ruris.ro, info@ruris.ro

Ovlašteni predstavnik: Ing. Stroe Marius Catalin – Generalni direktor

Ovlaštena osoba za tehničku dokumentaciju: Ing. Alexandru Radoi – Direktor dizajna produkcije

Opis mašine: Električna kosilica za travu je alat koji se koristi za travnjake, primjenjiv na svim površinama oko kuće.

Serijski broj proizvoda: AATC00100001RURRXE1800 (gdje AA predstavlja posljednje dvije cifre godine proizvodnje, znakovi 5 i 7 su broj serije, a znakovi 7-12 su broj proizvoda)

Proizvod: Električna kosilica za travu**Model:** RURIS**Tip:** RXE 1800 Comfort**Motor :** Električni, monofazni**Snaga:** 1800W**Radna širina:** 400 mm**Zapremina sakupljačke vreće :** 40 lIzmjereni nivo zvučne snage: **93 dB** Garantirani nivo zvučne snage: **96 dB**

Power Level acoustic je certificiran od strane FORCE Technology putem certifikata br. DANAK-1003011 od 02.11.2023 ., u skladu s odredbama Direktive 2000/14/EZ i SR EN ISO 3744:2011.

Mi, SC RURIS IMPEX SRL Craiova, proizvođač, u skladu U skladu sa GD 1029/2008 - o uslovima stavljanja mašina na tržište, Direktivom 2006/42/EZ - sigurnosnim i zaštitnim zahtjevima, Standardom EN ISO 12100:2010 - Mašine, Sigurnost, Direktivom 2000/14/EZ izmijenjenom Direktivom 2005/88/EZ , GD 1756/2006 - o ograničenju emisije buke u okolinu, Direktivom 2014/30/EU o elektromagnetnoj kompatibilnosti (GD 487/2016 o elektromagnetnoj kompatibilnosti, ažurirana 2019), Direktivom 2011/65/EU od 8. juna 2011. o ograničenjima upotrebe određenih opasnih supstanci u električnoj i elektronskoj opremi izmijenjenom Direktivom 2015/863/EU, Prilog 2, certificirali smo usklađenost proizvoda sa navedenim standardima i izjavljujemo da je u skladu sa glavnim sigurnosnim i zaštitnim zahtjevima, da ne predstavlja nikakvu opasnost za život, zdravlje, sigurnost na radu i da nema negativan uticaj na okolina.

Dolje potpisani Stroe Catalin, predstavnik proizvođača, izjavljuje na vlastitu odgovornost da je proizvod u skladu sa sljedećim evropskim standardima i direktivama:

- **SR EN ISO 3744:2011** - Akustika. Određivanje nivoa zvučne snage koju emituju izvori buke korištenjem zvučnog pritiska

Drugi korišteni standardi ili specifikacije:

- **SR EN ISO 9001** - Sistem upravljanja kvalitetom
- **SR EN ISO 14001** - Sistem upravljanja okolišem
- **ISO 45001:2018** - Sistem upravljanja zdravljem i sigurnošću na radu.

Napomena: tehnička dokumentacija je vlasništvo proizvođača.

Specifikacija: Ova izjava je u skladu s originalom. Rok važenja: 10 godina od datuma odobrenja.

Mjesto i datum izdavanja: **Krajova, 25.11.2025.**Godina primjene CE oznake: **2025.**Registarski broj: **1474 /25.11.2025****Ovlaštena osoba i potpis:**

Inženjer Stroe Marius Catalin

Generalni direktor SC RURIS IMPEX SRL

Elektrická kosačka na trávu RURIS RXE1800 Confort



1. ÚVOD	2
2. BEZPEČNOSTNÉ POKYNY	2
3. TECHNICKÉ ÚDAJE	4
4. PREHĽAD STROJA	5
5. MONTÁŽ	5
6. UVEDENIE DO PREVÁDZKY	8
7. ÚDRŽBA A RIEŠENIE PROBLÉMOV	9
8. VYHLÁSENIA O ZHODE	10

1. ÚVOD

Vážený zákazník!

Ďakujeme vám za vaše rozhodnutie zakúpiť si produkt RURIS a za dôveru, ktorú ste vložili do našej spoločnosti! RURIS pôsobí na trhu od roku 1993 a počas tohto obdobia sa stala silnou značkou, ktorá si vybudovala reputáciu dodržiavaním svojich sľubov, ale aj neustálymi investíciami zameranými na pomoc zákazníkom so spoľahlivými, efektívnymi a kvalitnými riešeniami.

Sme presvedčení, že si náš produkt oceníte a budete sa z jeho výkonu tešiť dlho. RURIS neponúka svojim zákazníkom len stroje, ale kompletne riešenia. Dôležitým prvkom vo vzťahu so zákazníkom je poradenstvo pred aj po predaji, pričom zákazníci RURIS majú k dispozícii celú sieť partnerských predajní a servisných miest.

Aby ste si mohli produkt, ktorý ste si zakúpili, užívať, pozorne si prečítajte používateľskú príručku. Dodržiavaním pokynov si zaručíte jeho dlhé používanie.

Spoločnosť RURIS neustále pracuje na vývoji svojich produktov, a preto si vyhradzuje právo na zmenu, okrem iného, ich tvaru, vzhľadu a výkonu bez toho, aby bola povinná túto skutočnosť vopred oznámiť.

Ešte raz ďakujeme, že ste si vybrali produkty RURIS!









Informácie a podpora zákazníkov:

Telefón: 0351.820.105

e-mail: info@ruris.ro

2. BEZPEČNOSTNÉ POKYNY

2.1. UPOZORNENIA NA STROJE

	Varovanie! Nebezpečenstvo!		Varovanie! Nebezpečenstvo zranenia osôb v blízkosti stroja.
	Pozor! Dodržujte odstup.		Pred akýmkoľvek nastavením, čistením alebo ak je kábel poškodený, vypnite stroj a odpojte ho od elektrickej siete.
	Pozor! Nože sa otáčajú aj po vypnutí motora.		Varovanie! Nebezpečenstvo úrazu elektrickým prúdom.
	Pred použitím si prečítajte návod na použitie.		Obsluha musí nosiť osobné ochranné prostriedky (OOP). Ak sa stroj používa, musíte nosiť ochranné okuliare proti predmetom vrhaným do vzduchu a ochranu sluchu, napríklad protihlukovo izolovanú prilbu.

	Nevystavujte dažďu .		Nepracujte na strmých svahoch.
--	----------------------	---	--------------------------------

2.2. UPOZORNENIA

Vaša elektrická kosačka na trávnu bola navrhnutá na používanie v súlade s pokynmi pre bezpečnú obsluhu uvedenými v tomto návode. Rovnako ako pri akomkoľvek type elektrického zariadenia, chyba alebo neobľúbivosť obsluhy môže viesť k zraneniu osôb.

PRED POUŽITÍM SI VŽDY PREČÍTAJTE TIETO POKYNY PRODUKT

POZOR

Emisie vibrácií počas skutočného používania elektrického náradia sa môžu líšiť od deklarovanej celkovej hodnoty v závislosti od spôsobu používania náradia.

Potreba identifikovať bezpečnostné opatrenia na ochranu obsluhy je založená na odhade expozície za skutočných podmienok používania (s prihliadnutím na všetky časti prevádzkového cyklu, ako napríklad čas, kedy je stroj zastavený a kedy beží na voľnobeh, okrem času spustenia).

Pozor:

Tento stroj NESMÚ používať deti a osoby so zníženými fyzickými, zmyslovými alebo duševnými schopnosťami, alebo s nedostatkom skúseností a znalostí. Miestne predpisy môžu obmedzovať vek obsluhy.

Nedovoľte deťom hrať sa so spotrebičom.

Ak je napájací kábel poškodený, musí ho vymeniť výrobca, jeho servisný zástupca alebo podobne kvalifikovaná osoba, aby sa predišlo nebezpečenstvu.

Bezpečnostné pokyny

DÔLEŽITÉ! PRED POUŽITÍM SI POZORNE PREČÍTAJTE NÁVOD. USCHOVAJTE SI HO PRE BUDÚCE POUŽITIE.

Bezpečné prevádzkové opatrenia pre elektrické kosačky na trávnu tréning

- Pozorne si prečítajte pokyny. Oboznámte sa s ovládacími prvkami a správnym používaním stroja.
- Nikdy nedovoľte deťom alebo osobám, ktoré nie sú oboznámené s návodom na obsluhu, používať kosačku na trávnu. Miestne predpisy môžu obmedzovať vek obsluhy.
- Nikdy nepoužívajte stroj, ak sa v jeho blízkosti nachádzajú ľudia, najmä deti, alebo zvieratá.
- Prevádzkovateľ alebo používateľ je zodpovedný za nehody alebo riziká, ktorým sú vystavené tretie strany alebo ich majetok.

Príprava

- Počas používania stroja vždy noste vhodné ochranné prostriedky.
- Starostlivo skontrolujte oblasť, kde sa bude stroj používať, a odstráňte všetky predmety, ktoré by stroj mohol vymrštiť.
- Pred použitím vždy vizuálne skontrolujte stroj, či nože, skrutky nožov a rezná zostava nie sú opotrebované alebo poškodené. Pre optimálnu prevádzku a používanie vymeňte opotrebované nože a skrutky. Vymeňte poškodené alebo nečitateľné štítky.
- Pred použitím skontrolujte, či napájací kábel a predživovací kábel nie sú poškodené alebo opotrebované. Ak sa napájací kábel počas používania poškodí, ihneď ho odpojte zo siete. **NEDOTÝKAJTE SA NAPÁJACIEHO KÁBLA PRED HO ODTÁČKOU ZO ZÁSUVKY.** Nepoužívajte spotrebič, ak je napájací kábel poškodený alebo opotrebovaný.

fungovanie

- Stroj používajte iba cez deň alebo za dobrých umelých svetelných podmienok;
- Ak je to možné, vyhňte sa používaniu stroja na mokrej tráve;
- Na svahoch vždy udržiavajte stabilnú polohu;
- Pri kosení trávnik kráčajte, nebehajte;
- Trávnik koste naprieč svahom a nie hore a dole po ňom.
- Odporúčame dávať zvláštnu pozornosť pri zmene smeru na svahoch;
- Nekoste trávnik na príliš strmých svahoch;
- Odporúčame venovať zvláštnu pozornosť pri ťahaní vozidla smerom k sebe;
- Pri preprave stroj nenakláňajte.

- j) Nikdy nepoužívajte stroj s chybnými ochrannými krytmi alebo bez bezpečnostných zariadení, napríklad bez nasadeného zberného koša na trávu.
- k) Motor štartujte opatrne, dodržiavajte pokyny a držte nohy v bezpečnej vzdialenosti od noža (čepelí);
- l) Pri štartovaní motora stroj nenakláňajte;
- m) Nedávajte ruky ani nohy do blízkosti alebo pod rotujúce časti.
- n) Neprepravujte stroj, keď je zapnutý.
- o) Vypnite stroj a odpojte ho zo siete. Uistite sa, že všetky pohyblivé časti sa úplne zastavili:
- Vždy, keď opustíte auto.
 - Pred odstránením upchatia alebo uvoľnením výstupného žlabu na trávu.
 - Pred kontrolou, čistením alebo akýmkoľvek zásahom do zariadenia.
 - Po náraze do cudzieho predmetu. Pred opätovným spustením a prevádzkou stroja skontrolujte, či nie je stroj poškodený, a vykonajte všetky potrebné opravy.
- p) Ak stroj začne abnormálne vibrovať, ihneď ho skontrolujte:
- skontrolujte poškodenie
 - vymeňte alebo opravte akékoľvek poškodené komponenty
 - skontrolujte a dotiahnite všetky uvoľnené časti
- Nikdy nepoužívajte stroj s chybnými ochrannými krytmi alebo bez bezpečnostných zariadení, napríklad bez nasadeného zberného koša na trávu.
- Motor štartujte opatrne, dodržiavajte pokyny a držte nohy v bezpečnej vzdialenosti od rotujúcich častí.

3. TECHNICKÉ ÚDAJE

Výška kosenia	7 krokov: 25 – 75 mm
Šírka rezu	400 mm
Výkon	1800 W
Rýchlosť	3500 ot./min.
Napätie/Frekvencia	230/240 V – 50 Hz
Čistá hmotnosť s príslušenstvom	12 kg
Celková hmotnosť	13 kg
Objem zberného vreca	40 litrov
Funkcie	Zbierka Zadný výfuk mulčovanie
Typ rukoväte	Comfort Pro
Funkcie	Indikátor plného zberného vreca Vertikálne skladovanie Centrálny nastavovací gombík Ukazovateľ výšky kosenia Zariadenie na vyčesávanie trávy pred kosením Skladacia rukoväť Nastavenie výšky rukoväte

4. PREHĽAD STROJA

1. Štartovacia páka
2. Bezpečnostné tlačidlo
3. Horná rukoväť
4. Horná rukoväť
5. Rukoväť/koliesko rukoväte
6. Zástrčka
7. Spodná rukoväť
8. Káblové závesy
9. Spodná rukoväť
10. Indikátor plného koša
11. Zberný kôš na trávu
12. Rukoväť na prenášanie
13. Páka nastavenia výšky kosenia

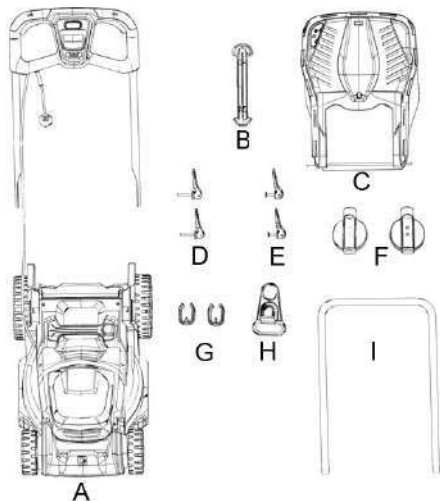
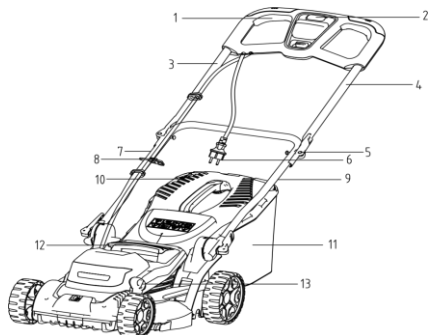

A.	Elektrická kosačka na trávu
B.	Rukoväť na prenášanie koša na trávu
C.	Zberný vak na trávu / košík na trávu
D.	Upevňovacia svorka QUICK
E.	Upevňovacia svorka QUICK
F.	Svorky
G.	Podpora pre káble
H.	Agátáooare pre káble
Ja.	Rukoväť

Obrazky slúžia len na informačné účely, dodávateľ si vyhradzuje právo na konštrukčné a funkčné zmeny stroja prezentovaného v tejto príručke.

5. MONTÁŽ

1. Pripevnite káblOVú svorku k hornej rukoväti.

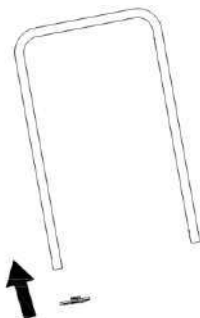

2. Pripevnite 2 spony k spodnej rukoväti

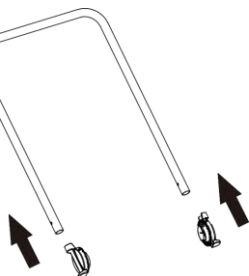

3. Nainštalujte spodnú rukoväť na kosačku pomocou dvoch rýchlopínacích svoriek.

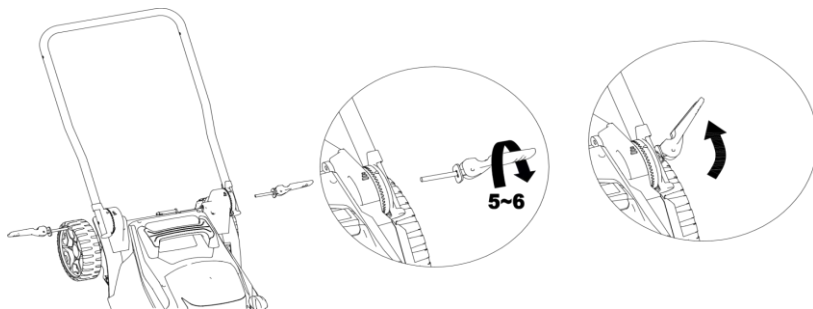

5. Hornú rukoväť pripevnite k spodnej rukoväti pomocou dvoch uvoľňovacích svoriek.

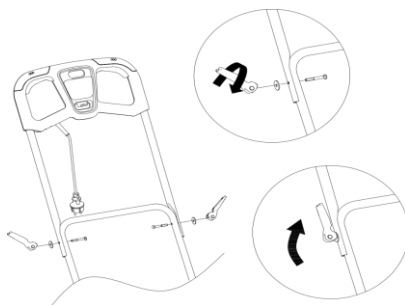

6. Uistite sa, že na upevnenie kábla k spodnej rukoväti sú použité dodané káblové svorky.

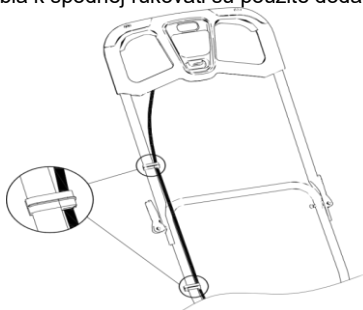

7. Pripevnite okraj vreca na trávu ku kovovému rámu.
8. Jednou rukou zdvihnite bezpečnostnú klapku a zaveste zberný vak na trávu.

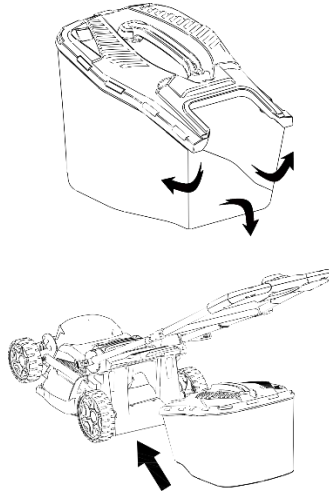

Nastavenie výšky kosenia

Varovanie: Nôž sa po vypnutí stroja ešte niekoľko sekúnd otáča. Pred nastavením výšky kosenia odpojte vyžínač od zdroja napájania a uistite sa, že je nôž vypnutý.

Nastavte výšku kosenia v závislosti od potrieb vášho trávnik.

Keď potom kosíte trávu vysoko, začnite s maximálnou výškou kosenia a druhé kosenie vykonajte v nižšej výške.

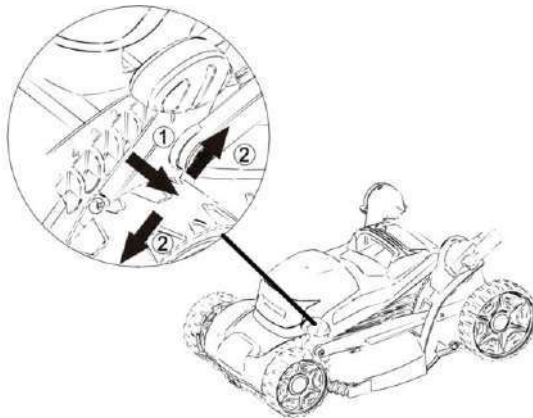

Funkcia indikátora plného zberného koša

Ak je zberný koš prázdny alebo nie je naplnený trávou, indikátor plného zberného koša sa rozsvieti. Ak je zberný koš plný, indikátor plného zberného koša nesvieti.

Poznámka: Pred vybratím zberného vreca na trávu vypnite kosačku a počkajte, kým sa nôž úplne nezastaví.

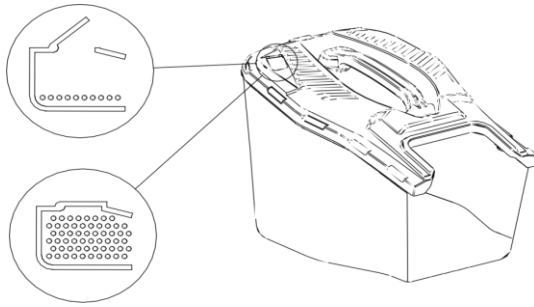

Funkcia mulča

POZNÁMKA: Pred výmenou akéhokoľvek príslušenstva vypnite náradie, uistite sa, že sa čepeľ úplne zastavila, a potom odpojte náradie od siete.

1. rukou zdvihnite zadnú chlopňu a druhou rukou vyberte zberný vak z trávy.
2. Zatlačte mulčovaciu zátku do výfukového potrubia zozadu, kým nezapadne na svoje miesto. Uistite sa, že je mulčovacia zátku správne upevnená.
3. Uvoľnite zadnú bezpečnostnú klapku; tým sa zatvorí mulčovací uzáver .

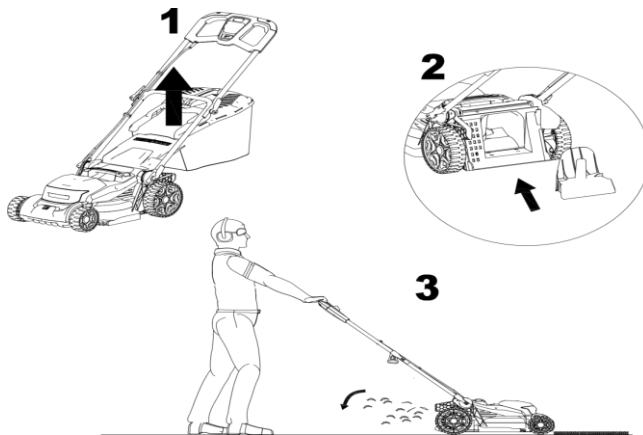

6. UVEDENIE DO PREVÁDZKY

6.1 Pripojenie k napájaniu

Varovanie! Pred pripojením k zdroju napájania sa uistite, že je vypínač v polohe VYPNUTÉ. Pripojte zástrčku k zdroju napájania vybavenému prúdovým chráničom (RCD).

Varovanie! Neštartujte auto, ak sa nachádzate vo vysokej tráve.

6.2 Spustenie

stlačené a podržte stlačené bezpečnostné tlačidlo NACHÁDZA SA V STREDE ovládacieho panela.

Zároveň držte a POŤAHNITE štartovaciu páku; po stlačení štartovacej páky môžete VYDAŤ bezpečnostné tlačidlo.

6.3 Zastavenie

Uvoľnite tlačidlo napájania.

Pre pohodlnejšie kosenie je vhodné začať kosiť z miesta blízko zdroja napájania a postupne sa od neho vzdaľovať. Trávnik koste v pravom uhle k zdroju napájania a napájací kábel umiestnite na stranu, ktorá už bola pokosená.

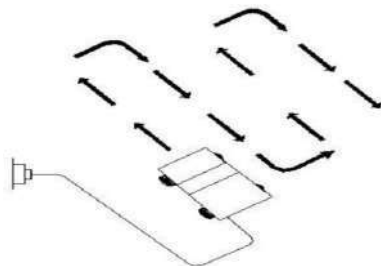

7. ÚDRŽBA A RIEŠENIE PROBLÉMOV

7.1 Údržba

- Udržujte všetky matice a skrutky pevne dotiahnuté, aby ste zabezpečili dobrý prevádzkový stav stroja.
- Zberný kôš na trávu často kontrolujte, či nejaví známky opotrebovania alebo poškodenia.
- V prípade strojov s viacerými čepeľami buďte opatrní, jeden rotujúci nôž môže spôsobiť otáčanie iného noža.
- Pri nastavovaní stroja odporúčame postupovať mimoriadne opatrne, aby ste predišli privretiu prstov medzi rotujúce nože a pevné časti stroja.
- Pred uskladnením nechajte stroj vždy vychladnúť.
- Pri vykonávaní údržby nožov nezabudnite, že po odpojení stroja od zdroja napájania sa nože môžu ešte niekoľko sekúnd otáčať.
- Z bezpečnostných dôvodov vymeňte opotrebované alebo chybné diely; používajte iba originálne náhradné diely a príslušenstvo.
- Používajte iba náhradný nôž, skrutku nôžka a rotor určené pre tento produkt.
- Namažte spojky kolies.
- Stroj skladujte iba na suchom mieste.
- Vyčistite vonkajšiu časť stroja mäkkou kefkou a handričkou. Nepoužívajte vodné trysky, rozpúšťadlá ani laky. Odstráňte všetku trávu a nečistoty, najmä z vetracích otvorov. Otočte stroj na bok a vyčistite oblasť nožov.

Údržba čepele

Pravidelne čistite steblo trávy a nečistoty.

Na začiatku záhradníckej sezóny starostlivo skontrolujte čepeľ. Ak je veľmi tupá, naostríte ju alebo ju vymeňte.

Ak je čepeľ poškodená alebo opotrebovaná, vymeňte ju za novú.

Varovanie! Dodržiavajte nasledujúce bezpečnostné opatrenia:

- Odpojte stroj od zdroja napájania a pred akoukoľvek operáciou počkajte, kým sa čepeľ úplne nezastaví.
- Dávajte pozor, aby ste sa neporezali! Pri dotyku s čepeľou používajte odolné rukavice.
- Používajte iba určenú náhradnú čepeľ.
- Nevyberajte čepeľ bez dobrého dôvodu.

Výmena čepele

- Otočte auto na bok.
- Držte čepeľ (C) jednou rukou. Používajte ochranné rukavice.
- Na uvoľnenie a odstránenie matice čepele (B) použite imbusový kľúč.
- Vymeňte čepeľ.
- Maticu bezpečne utiahnite.

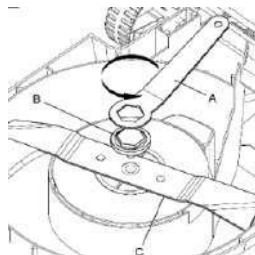

7.2 Riešenie problémov

V nasledujúcej tabuľke sú uvedené kontroly a opatrenia, ktoré môžete vykonať, ak stroj nefunguje správne. Ak sa tým problém nepodarí identifikovať/opraviť, kontaktujte autorizované servisné stredisko RURIS.

Varovanie : Pred zisťovaním porúch zastavte motor a odpojte napájací kábel.

Problém	Možné príčiny	Metóda riešenia
Auto nefunguje.	Napájanie je vypnuté. Zásuvka je chybná. Predlžovací kábel je poškodený. Bola aktivovaná ochrana motora.	Zapnite napájanie. Použite inú zásuvku. Skontrolujte kábel, ak je poškodený, vymeňte ho. Nechajte motor vychladnúť a zvýšte výšku kosenia. Nechajte ho niekoľko minút vychladnúť a zvýšte výšku kosenia. V tomto čase nepoužívajte prepínaciu páku, pretože by sa tým predlžil čas resetovania bezpečnostného vypnutia.
Stroj pracuje prerušovane.	Predlžovací kábel je poškodený. Vnútorne rozvody auta sú poškodené. Bola aktivovaná ochrana motora.	Skontrolujte kábel, ak je poškodený, vymeňte ho. Kontaktujte autorizované servisné stredisko RURIS. Nechajte motor vychladnúť a zvýšte výšku kosenia.
Čepeľ sa neotáča.	Rezacia čepeľ je zablokovaná. Skrutka čepele je uvoľnená.	Odstráňte prekážku. Utiahnite skrutku čepele.
Nadmerné vibrácie/hluk.	Skrutka čepele je uvoľnená. Rezacia čepeľ je poškodená.	Utiahnite skrutku čepele. Naostríte alebo vymeňte čepeľ.



Nevyhadzujte elektrické, priemyselné elektronické zariadenia a ich súčiastky do domového odpadu! Informácie o elektroodpade. Berúc do úvahy ustanovenia nariadenia OUG 195/2005 – o ochrane životného prostredia a nariadenia OUG 5/2015.

Spotrebiteľia by mali zvážiť nasledujúce pokyny.

na odovzdávanie elektroodpadu, špecifikovaného nižšie:

- Spotrebiteľia sú povinní nelikvidovať elektroodpad (Elektronický a elektronický odpad) ako netriedený komunálny odpad a tento Elektronický odpad zbierať oddelene.

- Zber tohto odpadu nazývaného (OEEZ) sa bude vykonávať prostredníctvom Verejnej zbernej služby v každom okrese a prostredníctvom zberných stredísk organizovaných hospodárskymi subjektmi oprávnenými na zber OEEZ. Informácie poskytla Správa environmentálneho fondu. www.afm.ro Majú časopis Európskej únie.

- Spotrebiteľia môžu bezplatne odovzdať elektroodpad na vyššie uvedených zberných miestach.

8. VYHLÁSENIA O ZHODE

VYHLÁSENIE O ZHODE ES

Výrobca: SC RURIS IMPEX SRL

Bvd. Decebal, nie. 111, Administratívna budova, Craiova, Dolj, Rumunsko

Goal. 0351 464 632, www.ruris.ro, info@ruris.ro

Oprávnený zástupca: Ing. Stroe Marius Catalin – generálny riaditeľ

Oprávnená osoba pre technickú dokumentáciu: Ing. Alexandru Radoi – riaditeľ výrobného dizajnu

Popis stroja: Elektrická kosačka na trávu je nástroj používaný na kosenie trávnikov, použiteľný na všetkých povrchoch okolo domu.

Sériové číslo produktu: AATC00100001RURRXE1800 (kde AA predstavuje posledné dve číslice roku výroby, znaky 5 a 7 predstavujú číslo šarže a znaky 7 – 12 predstavujú číslo produktu)

Výrobok: Elektrická kosačka na trávu

Model: RURIS

Motor : Elektrický, jednofázový

Pracovná šírka: 400 mm

Typ: RXE 1800 Comfort

Výkon: 1800 W

Objem zberného vreca : 40 l



My, SC RURIS IMPEX SRL Craiova, výrobca, v súlade V súlade s nariadením GD 1029/2008 – o podmienkach uvádzania strojových zariadení na trh, **smernicou 2006/42/ES** – bezpečnostné požiadavky, normou EN ISO 12100:2010 – Stroje, Bezpečnosť, **smernicou 2000/14/ES zmenenou a doplnenou smernicou 2005/88/ES**, nariadením GD 1756/2006 – o obmedzení emisií hluku v životnom prostredí, **smernicou 2014/30/EÚ** o elektromagnetickej kompatibilite (GD 487/2016 o elektromagnetickej kompatibilite, aktualizovaná 2019), **smernicou 2011/65/EÚ** z 8. júna 2011 o obmedzeniach používania určitých nebezpečných látok v elektrických a elektronických zariadeniach zmenenou a doplnenou smernicou 2015/863/EÚ, príloha 2, certifikujeme zhodu výrobu so stanovenými normami a vyhlasujeme, že spĺňa hlavné požiadavky na bezpečnosť a ochranu, nepredstavuje žiadne nebezpečenstvo pre život, zdravie, bezpečnosť práce a nemá žiadny negatívny vplyv na... prostredie.

Nižšie podpísaný Stroe Catalin, zástupca výrobcu, vyhlasuje na vlastnú zodpovednosť, že výrobok je v súlade s nasledujúcimi európskymi normami a smernicami:

SR EN ISO 12100:2011/ EN ISO 12100:2011 - Bezpečnosť strojov. Základné pojmy, všeobecné princípy návrhu. Základná terminológia, metodika. Technické princípy

SR EN 60335-2-77:2011/ EN 60335-2-77:2010- Elektrické spotrebiče pre domácnosť a podobné účely - Bezpečnosť - Časť 2-77: Osobitné požiadavky na elektrické kosačky na trávu s ručným ovládaním

SR EN ISO 13857:2020/ EN 13857:2020- Bezpečnosť strojov. Bezpečné vzdialenosti na zabránenie vstupu horných a dolných končatín do nebezpečných zón

SR EN ISO 20643:2008/ISO 20643:2005/AMD 1:2012- Mechanické vibrácie. Ručné a ručne vedené stroje. Zásady hodnotenia emisií vibrácií.

IEC 60335-1:2020 – Elektrické spotrebiče pre domácnosť a podobné spotrebiče – Bezpečnosť – Časť 1: Všeobecné požiadavky

SR EN 60335-1:2012/A13:2018/EN 60335-1:2012/A13:2017- Elektrické spotrebiče pre domácnosť a podobné spotrebiče - Bezpečnosť - Časť 1: Všeobecné požiadavky

SR EN 62233:2008/EN 62233:2008- Metódy merania elektromagnetických polí z elektrických spotrebičov pre domácnosť a podobné účely s ohľadom na vystavenie ľudí

SR EN 55014-1:2021/ EN 55014-1:2021- Elektromagnetická kompatibilita. Požiadavky na domáce spotrebiče, elektrické náradie a podobné zariadenia. Časť 1: Emisie

SR EN 55014-2:2021/ EN 55014-2:2021 – Elektromagnetická kompatibilita. Požiadavky na domáce spotrebiče, elektrické náradie a podobné zariadenia. Časť 2: Odolnosť. Norma pre skupinu výrobkov

SR EN 61000-3-2:2019/A1:2021/ EN IEC 61000-3-2:2019/A1:2021 - Elektromagnetická kompatibilita (EMC) - Časť 3-2: Limity - Limity pre emisie harmonického prúdu (vstupný prúd zariadenia ≤ 16 A na fázu)

SR EN 61000-3-3:2014/A2:2021/ EN 61000-3-3:2014/A2:2022- Elektromagnetická kompatibilita (EMC) - Časť 3-3: Medze - Obmedzenie zmien napätia, kolísania napätia a blikania vo verejných nízkonapäťových napájacích systémoch pre zariadenia s menovitým fázovým prúdom ≤ 16 A, ktoré nepodliehajú obmedzeniam pripojenia.

SR EN ISO 3744:2011 - Akustika. Stanovenie hladín akustického výkonu vyžarovaného zdrojmi hluku pomocou akustického tlaku

Smernica 2000/14/ES (zmenená a doplnená smernicou 2005/88/ES) – Emisie hluku vo vonkajšom prostredí

Smernica 2006/42/ES – o strojových zariadeniach – uvádzanie strojových zariadení na trh

Smer 2014/30/EÚ – o elektromagnetickej kompatibilite (HG 487/2016 o elektromagnetickej kompatibilite, aktualizovaná 2019);

Smernica 2011/65/EÚ z 8. júna 2011 o obmedzení používania určitých nebezpečných látok v elektrických a elektronických zariadeniach, zmenená a doplnená smernicou 2015/863/EÚ, príloha 2.

Značka a názov výrobcu: SH&T Co. Ltd

Iné použité normy alebo špecifikácie:

- **SR EN ISO 9001** - Systém manažérstva kvality
- **SR EN ISO 14001** - Systém environmentálneho manažérstva
- **ISO 45001:2018** - Systém manažérstva bezpečnosti a ochrany zdravia pri práci.

Poznámka: technická dokumentácia je majetkom výrobcu.

Poznámka: Toto vyhlásenie je v súlade s originálom.

Doba platnosti: 10 rokov od dátumu schválenia.

Miesto a dátum vydania: **Craiova, 25.11.2025**

Rok použitia označenia CE: **2025**

Registračné číslo: **1473 /25.11.2025**

Oprávnená osoba a podpis:

Inžinier Stroe Marius Catalin

Generálny riaditeľ SC RURIS IMPEX SRL

VYHLÁSENIE O ZHODE ES

Výrobca: SC RURIS IMPEX SRL

Bvd. Decebal, nie. 111, Administratívna budova, Craiova, Dolj, Rumunsko

Goal. 0351 464 632, www.ruris.ro, info@ruris.ro

Oprávnený zástupca: Ing. Stroe Marius Catalin – generálny riaditeľ

Oprávnená osoba pre technickú dokumentáciu: Ing. Alexandru Radoi – riaditeľ výrobného dizajnu

Popis stroja: Elektrická kosačka na trávu je nástroj používaný na kosenie trávnikov, použiteľný na všetkých povrchoch okolo domu.

Sériové číslo produktu: AATC00100001RURRXE1800 (kde AA predstavuje posledné dve číslice roku výroby, znaky 5 a 7 predstavujú číslo šarže a znaky 7 – 12 predstavujú číslo produktu)

Výrobok: Elektrická kosačka na trávu

Model: RURIS

Typ: RXE 1800 Comfort

Motor : Elektrický, jednofázový

Výkon: 1800 W

Pracovná šírka: 400 mm

Objem zberného vreca : 40 l

Nameraná hladina akustického výkonu: **93 dB** Garantovaná hladina akustického výkonu: **96 dB**

Úroveň výkonu akustická je certifikovaná spoločnosťou FORCE Technology prostredníctvom certifikátu č.

DANAK-1003011 zo dňa 02.11.2023 v súlade s ustanoveniami smernice 2000/14/ES a normy SR EN ISO

3744:2011.

My, SC RURIS IMPEX SRL Craiova, výrobca, v súlade V súlade s nariadením GD 1029/2008 – o podmienkach uvádzania strojových zariadení na trh, **smernicou 2006/42/ES** – bezpečnostné požiadavky, normou EN ISO 12100:2010 – Stroje, Bezpečnosť, **smernicou 2000/14/ES zmenenou a doplnenou smernicou 2005/88/ES**, nariadením GD 1756/2006 – o obmedzení emisií hluku v životnom prostredí, **smernicou 2014/30/EÚ** o elektromagnetickej kompatibilite (GD 487/2016 o elektromagnetickej kompatibilite, aktualizovaná 2019), **smernicou 2011/65/EÚ** z 8. júna 2011 o obmedzeniach používania určitých nebezpečných látok v elektrických a elektronických zariadeniach zmenenou a doplnenou smernicou 2015/863/EÚ, príloha 2, certifikujeme zhodu výrobku so stanovenými normami a vyhlasujeme, že spĺňa hlavné požiadavky na bezpečnosť a ochranu, nepredstavuje žiadne nebezpečenstvo pre život, zdravie, bezpečnosť práce a nemá žiadny negatívny vplyv na... prostredie.

Nižšie podpísaný Stroe Catalin, zástupca výrobcu, vyhlasuje na vlastnú zodpovednosť, že výrobok je v súlade s nasledujúcimi európskymi normami a smernicami:

- **SR EN ISO 3744:2011** - Akustika. Stanovenie hladín akustického výkonu vyžarovaného zdrojmi hluku pomocou akustického tlaku

Iné použité normy alebo špecifikácie:

- **SR EN ISO 9001** - Systém manažérstva kvality
- **SR EN ISO 14001** - Systém environmentálneho manažérstva
- **ISO 45001:2018** - Systém manažérstva bezpečnosti a ochrany zdravia pri práci.

Poznámka: technická dokumentácia je majetkom výrobcu.

Špecifikácia: Toto vyhlásenie je v súlade s originálom. Platnosť: 10 rokov od dátumu schválenia.

Miesto a dátum vydania: **Craiova, 25.11.2025**

Rok použitia označenia CÉ: **2025**

Registračné číslo: **1474 /25.11.2025**

Oprávnená osoba a podpis:

Inžinier Stroe Marius Catalin

Generálny riaditeľ SC RURIS IMPEX SRL

Tagliaerba elettrico RURIS RXE1800 Confort



1. INTRODUZIONE	2
2. ISTRUZIONI DI SICUREZZA	2
3. DATI TECNICI	4
4. PANORAMICA DELLA MACCHINA	5
5. ASSEMBLAGGIO	5
6. MESSA IN SERVIZIO	8
7. MANUTENZIONE E RISOLUZIONE DEI PROBLEMI	9
8. DICHIARAZIONI DI CONFORMITÀ	10

1. INTRODUZIONE

Gentile Cliente!

Grazie per aver deciso di acquistare un prodotto RURIS e per la fiducia che avete riposto nella nostra azienda! RURIS è presente sul mercato dal 1993 e in questo periodo è diventato un marchio solido, che ha costruito la sua reputazione mantenendo le promesse, ma anche investendo costantemente per offrire ai clienti soluzioni affidabili, efficienti e di qualità.

Siamo convinti che apprezzerete il nostro prodotto e ne godrete a lungo le prestazioni. RURIS non offre ai suoi clienti solo macchine, ma soluzioni complete. Un elemento fondamentale del rapporto con il cliente è la consulenza pre e post vendita: i clienti RURIS hanno a disposizione un'intera rete di negozi partner e punti di assistenza.

Per godere appieno del prodotto acquistato, ti preghiamo di leggere attentamente il manuale d'uso. Seguendo le istruzioni, ti garantiamo un utilizzo prolungato.

La società RURIS lavora costantemente allo sviluppo dei propri prodotti e pertanto si riserva il diritto di modificarne, tra l'altro, la forma, l'aspetto e le prestazioni, senza l'obbligo di comunicarlo in anticipo.

Grazie ancora una volta per aver scelto i prodotti RURIS!









Informazioni e supporto clienti:



Telefono: 0351.820.105

e-mail: info@ruris.ro

2. ISTRUZIONI DI SICUREZZA

2.1. AVVERTENZE SULLA MACCHINA

	Attenzione! Pericolo!		Attenzione! Pericolo di lesioni per le persone nelle vicinanze della macchina.
	Attenzione! Mantenete le distanze.		Spegnere la macchina e staccare la spina dalla rete elettrica prima di effettuare qualsiasi regolazione, pulizia o se il cavo è danneggiato.
	Attenzione! Le lame continuano a ruotare anche dopo aver spento il motore.		Attenzione! Pericolo di scossa elettrica.
	Leggere il manuale di istruzioni prima dell'uso.		L'operatore deve indossare Dispositivi di Protezione Individuale (DPI). Se la macchina è in uso, è obbligatorio indossare occhiali protettivi contro oggetti lanciati in aria e protezioni acustiche, come un casco fonoisolante.

	Non esporre alla pioggia.		Non lavorare su pendii ripidi.
--	---------------------------	---	--------------------------------

2.2. AVVERTENZE

Il vostro Tagliaerba elettrico è stato progettato per essere utilizzato in conformità con le istruzioni di funzionamento sicuro descritte in questo manuale. Come per qualsiasi tipo di apparecchiatura elettrica, errori o disattenzioni dell'operatore possono causare lesioni personali.

LEGGERE SEMPRE QUESTE ISTRUZIONI PRIMA DELL'USO IL PRODOTTO

Avvertimento

Le emissioni di vibrazioni durante l'uso effettivo dell'utensile elettrico possono differire dal valore totale dichiarato, a seconda delle modalità di utilizzo dell'utensile.

La necessità di individuare misure di sicurezza per la protezione dell'operatore si basa su una stima dell'esposizione in condizioni d'uso reali (tenendo conto di tutte le parti del ciclo operativo, come il tempo in cui la macchina è ferma e quando è al minimo, oltre al tempo di avviamento).

Attento:

Questa macchina **NON DEVE** essere utilizzata da bambini e persone con ridotte capacità fisiche, sensoriali o mentali, o prive di esperienza e conoscenza. Le normative locali potrebbero limitare l'età dell'operatore. Non lasciare che i bambini giochino con l'apparecchio.

Se il cavo di alimentazione è danneggiato, deve essere sostituito dal produttore, dal suo agente di assistenza o da una persona parimenti qualificata, per evitare pericoli.

Istruzioni di sicurezza

IMPORTANTI! LEGGERE ATTENTAMENTE IL MANUALE PRIMA DELL'USO. CONSERVARE PER CONSULTAZIONE FUTURA.

Misure di sicurezza per il funzionamento dei tosaerba elettrici

a) Leggere attentamente le istruzioni. Familiarizzare con i comandi e con il corretto utilizzo della macchina.
b) Non permettere mai a bambini o persone che non abbiano familiarità con le istruzioni di utilizzare il tosaerba. Le normative locali potrebbero limitare l'età dell'operatore.

c) Non utilizzare mai la macchina in presenza di persone, in particolare bambini, o animali nelle vicinanze.
d) L'operatore o l'utente è responsabile degli incidenti o dei rischi a cui sono soggetti terzi o le loro proprietà.

Preparazione

a) Durante l'utilizzo della macchina, indossare sempre adeguati dispositivi di protezione individuale.
b) Ispezionare attentamente l'area in cui verrà utilizzata la macchina e rimuovere tutti gli oggetti che potrebbero essere scagliati dalla macchina.

c) Prima dell'uso, ispezionare sempre visivamente la macchina per assicurarsi che le lame, le viti delle lame e il gruppo di taglio non siano usurati o danneggiati. Sostituire le lame e le viti usurate per un funzionamento e un utilizzo ottimali. Sostituire le etichette danneggiate o illeggibili.

d) Prima dell'uso, controllare che il cavo di alimentazione e la prolunga non siano danneggiati o usurati. Se il cavo di alimentazione si danneggia durante l'uso, scollegarlo immediatamente. **NON TOCCARE IL CAVO DI ALIMENTAZIONE PRIMA DI SCOLLEGARLO DALLA PRESA.** Non utilizzare l'apparecchio se il cavo di alimentazione è danneggiato o usurato.

funzionamento

- Utilizzare la macchina solo di giorno o in buone condizioni di luce artificiale;
- Evitare, quando possibile, di utilizzare la macchina su erba bagnata;
- Mantenere sempre una posizione stabile sui pendii;
- Camminare, non correre quando si taglia l'erba;
- Tagliare il prato in senso trasversale rispetto al pendio e non in senso verticale.
- Si raccomanda particolare attenzione nei cambi di direzione sui pendii;
- Non tagliare l'erba su pendii eccessivamente ripidi;
- Si raccomanda di prestare particolare attenzione quando si tira l'auto verso di sé;
- Non inclinare la macchina durante il trasporto.
- Non utilizzare mai la macchina con protezioni difettose o senza dispositivi di sicurezza, ad esempio senza il raccogliherba in posizione.
- Avviare il motore con cautela, seguendo le istruzioni e tenendo i piedi lontani dalla/e lama/e;

l) Non inclinare la macchina durante l'avviamento del motore;

m) Non mettere mani o piedi vicino o sotto le parti rotanti.

n) Non trasportare la macchina mentre è accesa.

o) Spegnerla la macchina e scollegarla. Assicurarsi che tutte le parti mobili si siano fermate completamente:

- Ogni volta che si lascia l'auto.

- Prima di rimuovere gli intasamenti o di sbloccare lo scivolo di scarico dell'erba.

- Prima di effettuare controlli, pulizie o qualsiasi intervento sul dispositivo.

- Dopo aver urtato un oggetto estraneo, controllare che la macchina non sia danneggiata ed effettuare le riparazioni necessarie prima di riavviarla e utilizzarla;

p) Se la macchina inizia a vibrare in modo anomalo, controllarla immediatamente:

- controllare i danni

- sostituire o riparare eventuali componenti danneggiati

- controllare e serrare eventuali parti allentate

Non utilizzare mai la macchina con protezioni difettose o senza dispositivi di sicurezza, ad esempio senza il raccogliherba inserito.

Avviare il motore con cautela, seguendo le istruzioni e tenendo i piedi lontani dalle parti rotanti.

3. DATI TECNICI

Altezza di taglio	7 gradini: 25-75 mm
Larghezza di taglio	400 millimetri
Energia	1800W
Velocità	3500 giri/min
Tensione/Frequenza	230/240 V – 50 Hz
Peso netto con accessori	12 chili
Peso lordo	13 chili
Volume del sacco di raccolta	40 litri
Funzioni	Collezione Scarico posteriore pacciamatura
Tipo di maniglia	Comfort Pro
Funzioni	Indicatore sacco di raccolta pieno Stoccaggio verticale Manopola di regolazione centrale Indicatore dell'altezza di taglio Dispositivo di pettinatura dell'erba prima del taglio Maniglia pieghevole Regolazione dell'altezza della maniglia

4. PANORAMICA DELLA MACCHINA

1. Leva di avviamento
2. Pulsante di sicurezza
3. Maniglia superiore
4. Maniglia superiore
5. Manopola/ruota dell'impugnatura
6. Spina
7. Maniglia inferiore
8. Ganci per cavi
9. Maniglia inferiore
10. Indicatore di contenitore pieno
- 11, Raccoglierba
12. Maniglia per il trasporto
13. Leva di regolazione dell'altezza di taglio

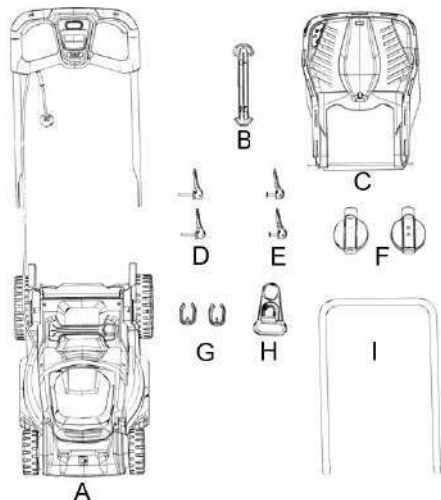
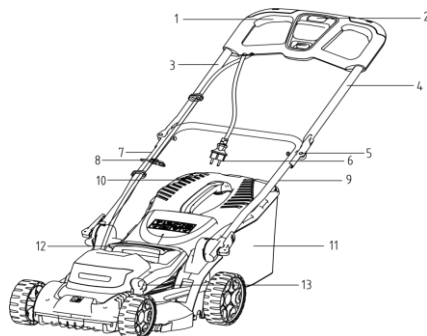

A.	Tagliaerba elettrico
B.	Maniglia per il trasporto del cesto raccoglierba
C.	Sacco raccoglierba/sacco di raccolta
D.	Morsetto di fissaggio QUICK
E.	Morsetto di fissaggio QUICK
F.	Morsetti
G.	Supporto per cavi
H.	Agătătoare per cavi
IO.	Maniglia

Le immagini sono solo a scopo informativo, il fornitore si riserva il diritto di apportare modifiche strutturali e funzionali alla macchina presentata nel presente manuale.

5. ASSEMBLAGGIO

1. Fissare il morsetto del cavo all'impugnatura superiore.

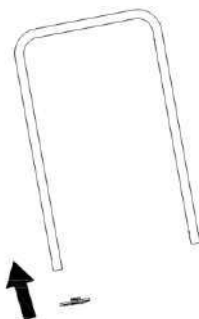

2. Fissare le 2 clip alla maniglia inferiore

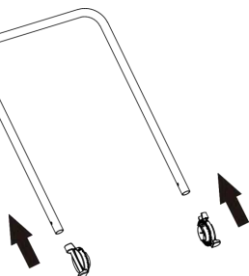

3. Installare la maniglia inferiore sul tosaerba utilizzando le due clip a sgancio rapido.

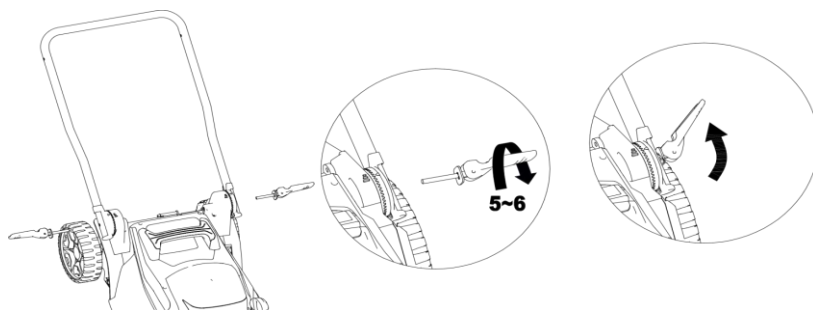

5. Montare la maniglia superiore su quella inferiore utilizzando le due clip di rilascio.

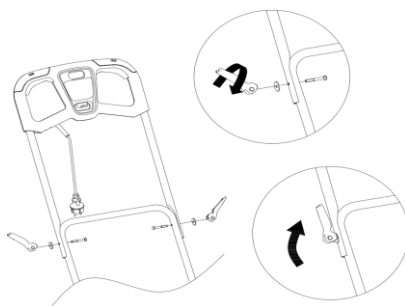

6. Assicurarsi di utilizzare le fascette fermacavo in dotazione per fissare il cavo alla maniglia inferiore.

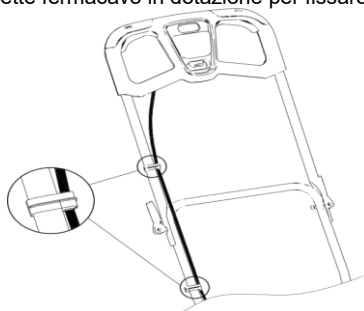

7. Fissare il bordo del sacco raccoglierba al telaio metallico.
8. Sollevare la linguetta di sicurezza con una mano e appendere il sacco raccoglierba.

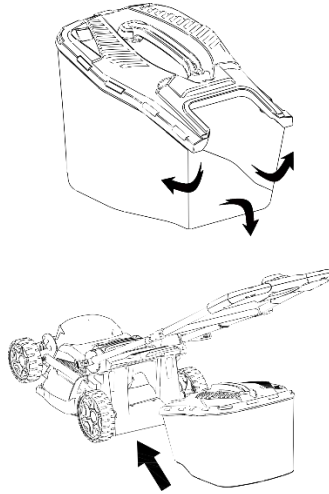

Regolazione dell'altezza di taglio

Attenzione: la lama continua a ruotare per alcuni secondi dopo lo spegnimento della macchina.

Scollegare il tagliabordi dalla presa di corrente e assicurarsi che la lama sia spenta prima di regolare l'altezza di taglio.

Regola l'altezza di taglio in base alle tue esigenze di prato.

Quindi, quando si taglia l'erba alta, iniziare con il taglio all'altezza massima ed eseguire il secondo taglio a un'altezza più bassa.

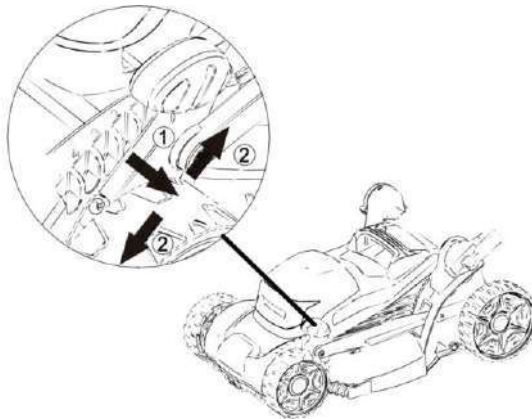

Funzione indicatore sacco pieno

Se il sacco raccoglierba è vuoto o non è pieno di erba, l'indicatore sacco pieno sarà acceso. Se il sacco raccoglierba è pieno di erba, l'indicatore sacco pieno sarà spento.

Nota: prima di rimuovere il sacco di raccolta dell'erba, spegnere il tosaerba e attendere che la lama si sia fermata completamente.

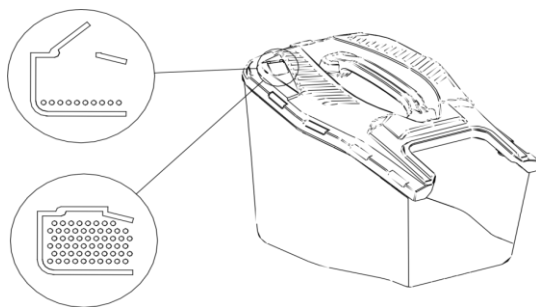

Funzione pacciatura

NOTA: prima di sostituire qualsiasi accessorio, spegnere l'utensile e assicurarsi che la lama si sia fermata completamente, quindi scollegare l'utensile dalla presa di corrente.

1. Sollevare con una mano la linguetta posteriore ed estrarre il sacco di raccolta dall'erba con l'altra mano.
2. Spingere il tappo del pacciame nel condotto di scarico dalla parte posteriore fino a quando non si blocca in posizione. Assicurarsi che il tappo del pacciame sia fissato correttamente.
3. Rilasciare lo sportello di sicurezza posteriore; questo chiuderà il tappo di pacciatura.

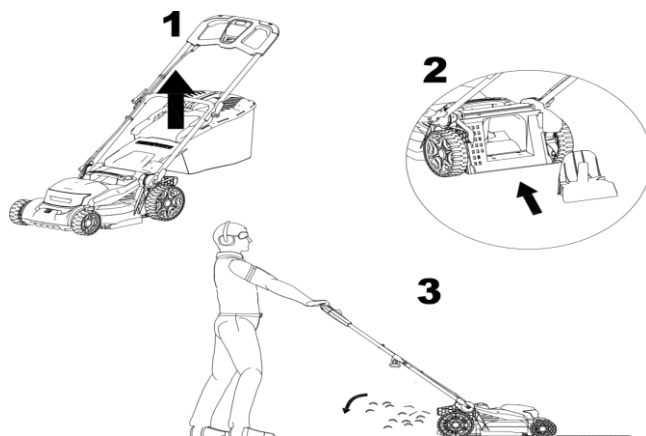

6. MESSA IN SERVIZIO

6.1 Collegamento all'alimentazione elettrica

Attenzione! Prima di collegare l'apparecchio alla rete elettrica, assicurarsi che l'interruttore sia in posizione OFF. Collegare la spina a una rete elettrica dotata di interruttore differenziale.

Attenzione! Non avviare l'auto se ti trovi nell'erba alta.

6.2 Avvio

premo e tenuto premuto il pulsante di sicurezza TROVATO nel MID del pannello di controllo. Contemporaneamente, tieni premuta e TIRA la leva di avviamento; puoi RILASCIARE il pulsante di sicurezza dopo aver premuto la leva di avviamento.

6.3 Arresto

Rilasciare il pulsante di accensione.

Per un taglio più confortevole, si consiglia di iniziare a tagliare da un punto vicino alla fonte di alimentazione e di allontanarsi gradualmente. Tagliare il prato ad angolo retto rispetto alla fonte di alimentazione e posizionare il cavo di alimentazione sul lato già tagliato.

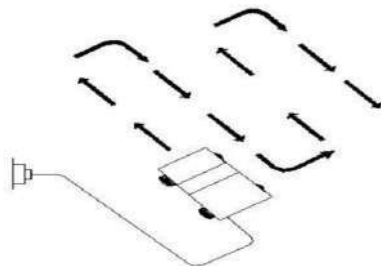

7. MANUTENZIONE E RISOLUZIONE DEI PROBLEMI

7.1 Manutenzione

- a) Mantenere tutti i dadi e i bulloni ben serrati per garantire il corretto funzionamento della macchina.
 - b) Controllare frequentemente il raccogliherba per verificare che non vi siano segni di usura o danni.
 - c) Nel caso di macchine con più lame, fare attenzione, la rotazione di una lama può far ruotare un'altra lama.
 - d) Quando si effettuano regolazioni sulla macchina, si consiglia di prestare la massima attenzione per evitare che le dita rimangano incastrate tra le lame rotanti e i componenti fissi della macchina.
 - e) Lasciare sempre raffreddare la macchina prima di riparla.
 - f) Quando si eseguono operazioni di manutenzione delle lame, tenere presente che dopo aver scollegato la macchina dalla fonte di alimentazione, le lame potrebbero continuare a ruotare per alcuni secondi.
 - g) Per motivi di sicurezza, sostituire le parti usurate o difettose; utilizzare solo ricambi e accessori originali.
 - h) Utilizzare solo la lama di ricambio, il bullone della lama e il rotore progettati per questo prodotto.
 - i) Ingrassare i connettori delle ruote.
 - j) Conservare la macchina solo in un luogo asciutto.
- k) Pulire l'esterno della macchina con una spazzola morbida e un panno. Non utilizzare getti d'acqua, solventi o vernici. Rimuovere tutta l'erba e i detriti, in particolare dalle fessure di ventilazione. Ruotare la macchina su un lato e pulire la zona delle lame.

Manutenzione della lama

Pulire periodicamente il filo d'erba e lo sporco.

All'inizio della stagione del giardinaggio, esaminate attentamente la lama. Se è molto smussata, affilatela o sostituiteda.

Se la lama è danneggiata o usurata, sostituirla con una nuova.

Attenzione! Osservare le seguenti precauzioni di sicurezza:

- Scollegare la macchina dalla fonte di alimentazione e attendere che la lama si fermi completamente prima di procedere con qualsiasi operazione.
- Fate attenzione a non tagliarvi! Indossate guanti resistenti quando toccate la lama.
- Utilizzare solo la lama di ricambio indicata.
- Non rimuovere la lama senza una buona ragione.

Sostituzione della lama

- Girare l'auto su un lato.
- Tenere la lama (C) con una mano. Utilizzare guanti protettivi.
- Utilizzare una chiave esagonale per allentare e rimuovere il dado della lama (B).
- Sostituire la lama.
- Stringere saldamente il dado.

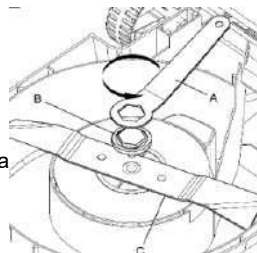

7.2 Risoluzione dei problemi

La tabella seguente elenca i controlli e le azioni che è possibile eseguire se la macchina non funziona correttamente. Se questi non consentono di identificare/riparare il problema, contattare un centro di assistenza RURIS autorizzato.

Attenzione : prima di effettuare accertamenti sui guasti, arrestare il motore e scollegare la spina di alimentazione.

Problema	Possibili cause	Metodo di soluzione
La macchina non funziona.	La corrente è interrotta. La presa è difettosa. La prolunga è danneggiata. La protezione del motore è stata attivata.	Accendi la corrente. Utilizzare una presa diversa. Controllare il cavo, sostituirlo se danneggiato. Lasciare raffreddare il motore e aumentare l'altezza di taglio. Lasciare raffreddare per alcuni minuti e aumentare l'altezza di taglio. Non azionare la leva dell'interruttore in questo momento, poiché ciò aumenterà il tempo di ripristino del dispositivo di sicurezza.
La macchina funziona a intermittenza.	La prolunga è danneggiata. Il cablaggio interno dell'auto è danneggiato. La protezione del motore è stata attivata.	Controllare il cavo, sostituirlo se danneggiato. Contattare un centro di assistenza RURIS autorizzato. Lasciare raffreddare il motore e aumentare l'altezza di taglio.
La lama non ruota.	La lama di taglio è ostruita. La vite della lama è allentata.	Rimuovere l'ostruzione. Stringere la vite della lama.
Vibrazioni/rumore eccessivi.	La vite della lama è allentata. La lama di taglio è danneggiata.	Stringere la vite della lama. Affilare o sostituire la lama.



Non smaltire apparecchiature elettriche, elettroniche industriali e componenti con i rifiuti domestici! Informazioni sui RAEE. Considerando le disposizioni del Regolamento UE 195/2005 sulla tutela dell'ambiente e del Regolamento UE 5/2015, i consumatori sono pregati di considerare le seguenti indicazioni.

per il conferimento dei rifiuti elettrici, di seguito specificati:

- I consumatori sono tenuti a non smaltire i rifiuti di apparecchiature elettriche ed elettroniche (RAEE) come rifiuti urbani indifferenziati e a raccogliarli separatamente.

- La raccolta di questi rifiuti denominati (RAEE) sarà effettuata tramite il Servizio Pubblico di Raccolta all'interno di ogni contea e tramite centri di raccolta organizzati dagli operatori economici autorizzati alla raccolta dei RAEE. Informazioni fornite dall'Amministrazione del Fondo Ambientale www.afm.ro Hanno la rivista dell'Unione Europea.

- I consumatori possono consegnare gratuitamente i RAEE presso i punti di raccolta sopra specificati.

8. DICHIARAZIONI DI CONFORMITÀ

DICHIARAZIONE DI CONFORMITÀ CE



Produttore: SC RURIS IMPEX SRL

Bvd. Decebalu, no. 111, Edificio amministrativo, Craiova, Dolj, Romania

Obiettivo. 0351 464 632, www.ruris.ro, info@ruris.ro

Rappresentante autorizzato: Ing. Stroe Marius Catalin – Direttore Generale

Persona autorizzata per il fascicolo tecnico: Ing. Alexandru Radoi – Direttore della progettazione della produzione

Descrizione della macchina: Il **Tagliaerba elettrico** è uno strumento utilizzato per la cura del prato, applicabile a tutte le superfici intorno alla casa.

Numero di serie del prodotto: AATC00100001RURRXE1800 (dove AA rappresenta le ultime due cifre dell'anno di fabbricazione, i caratteri 5 e 7 sono il numero di lotto, i caratteri 7-12 sono il numero del prodotto)

Prodotto: Tagliaerba elettrico

Modello: RURIS

Motore : elettrico, monofase

Larghezza di lavoro: 400 mm

Tipo: RXE 1800 Comfort

Potenza: 1800W

Volume del sacco di raccolta : 40 l

Noi, SC RURIS IMPEX SRL Craiova, produttore, in conformità con GD 1029/2008 - sulle condizioni di immissione sul mercato delle macchine, **Direttiva 2006/42/CE** - requisiti di sicurezza, **Norma EN ISO 12100:2010** - Macchine, Sicurezza, **Direttiva 2000/14/CE modificata dalla Direttiva 2005/88/CE**, **GD 1756/2006** - sulla limitazione delle

*emissioni acustiche nell'ambiente, **Direttiva 2014/30/UE** sulla compatibilità elettromagnetica (GD 487/2016 sulla compatibilità elettromagnetica, aggiornato 2019), **Direttiva 2011/65/UE** dell'8 giugno 2011 sulla restrizione dell'uso di determinate sostanze pericolose nelle apparecchiature elettriche ed elettroniche modificata dalla **Direttiva 2015/863/UE, Allegato 2**, abbiamo certificato la conformità del prodotto alle norme specificate e dichiariamo che è conforme ai principali requisiti di sicurezza, non presenta alcun pericolo per la vita, la salute, la sicurezza sul lavoro e non ha alcun impatto negativo sull'ambiente.*

Il sottoscritto Stroe Catalin, rappresentante del produttore, dichiara sotto la propria responsabilità che il prodotto è conforme alle seguenti norme e direttive europee:

SR EN ISO 12100:2011/ EN ISO 12100:2011 - Sicurezza del macchinario. Concetti fondamentali, principi generali di progettazione. Terminologia di base, metodologia. Principi tecnici

SR EN 60335-2-77:2011/ EN 60335-2-77:2010 - Apparecchi elettrici d'uso domestico e similare - Sicurezza - Parte 2-77: Norme particolari per tosaerba elettrici azionati da uomo a terra

SR EN ISO 13857:2020/ EN 13857:2020 - Sicurezza del macchinario. Distanze di sicurezza per impedire l'ingresso degli arti superiori e inferiori nelle zone pericolose

SR EN ISO 20643:2008/ ISO 20643:2005/AMD 1:2012 - Vibrazioni meccaniche. Macchine portatili e condotte a mano. Principi per la valutazione dell'emissione di vibrazioni.

IEC 60335-1:2020 - Apparecchi elettrici d'uso domestico e similare - Sicurezza - Parte 1: Prescrizioni generali

SR EN 60335-1:2012/A13:2018/EN 60335-1:2012/A13:2017 - Apparecchi elettrici d'uso domestico e similare - Sicurezza - Parte 1: Norme generali

SR EN 62233:2008/ EN 62233:2008- Metodi di misura dei campi elettromagnetici da apparecchi elettrici per uso domestico e similare con riguardo all'esposizione umana

SR EN 55014-1:2021/ EN 55014-1:2021 - Compatibilità elettromagnetica. Requisiti per elettrodomestici, utensili elettrici e apparecchi simili. Parte 1: Emissioni

SR EN 55014-2:2021/ EN 55014-2:2021 - Compatibilità elettromagnetica. Requisiti per elettrodomestici, utensili elettrici e apparecchi simili. Parte 2: Immunità. Norma per famiglia di prodotti

SR EN 61000-3-2:2019/A1:2021/ EN IEC 61000-3-2:2019/A1:2021 - Compatibilità elettromagnetica (EMC) - Parte 3-2: Limiti - Limiti per le emissioni di corrente armonica (corrente di ingresso dell'apparecchiatura ≤ 16 A per fase)

SR EN 61000-3-3:2014/A2:2021/ EN 61000-3-3:2014/A2:2022 - Compatibilità elettromagnetica (EMC) - Parte 3-3: Limiti - Limitazione delle variazioni di tensione, delle fluttuazioni di tensione e del flicker nei sistemi di alimentazione pubblici a bassa tensione, per apparecchiature con corrente nominale ≤ 16 A per fase e non soggette a restrizioni di connessione

SR EN ISO 3744:2011 - Acustica. Determinazione dei livelli di potenza sonora emessi dalle sorgenti di rumore mediante la misurazione della pressione sonora

Direttiva 2000/14/CE (modificata dalla direttiva 2005/88/CE) – Emissioni acustiche nell'ambiente esterno

Direttiva 2006/42/CE - relativa alle macchine - immissione sul mercato delle macchine

Direzione 2014/30/UE - sulla compatibilità elettromagnetica (HG 487/2016 sulla compatibilità elettromagnetica, aggiornata nel 2019);

Direttiva 2011/65/UE dell'8 giugno 2011 sulla restrizione dell'uso di determinate sostanze pericolose nelle apparecchiature elettriche ed elettroniche, modificata dalla direttiva 2015/863/UE, allegato 2.

Nome del marchio e del produttore: SH&T Co. Ltd

Altri standard o specifiche utilizzati:

- **SR EN ISO 9001** - Sistema di Gestione della Qualità
- **SR EN ISO 14001** - Sistema di Gestione Ambientale
- **ISO 45001:2018** - Sistema di gestione della salute e sicurezza sul lavoro.

Nota: la documentazione tecnica è di proprietà del produttore.

Nota: questa dichiarazione è coerente con l'originale.

Periodo di validità: 10 anni dalla data di approvazione.

Luogo e data di emissione: **Craiova, 25.11.2025**

Anno di applicazione della marcatura CE: **2025**

Numero di registrazione: **1473 /25.11.2025**

Persona autorizzata e firma:

Ingegnere Stroe Marius Catalin

Direttore Generale della SC RURIS IMPEX SRL



DICHIARAZIONE DI CONFORMITÀ CE

Produttore: SC RURIS IMPEX SRL

Bvd. Decebalu, no. 111, Edificio amministrativo, Craiova, Dolj, Romania

Obiettivo. 0351 464 632, www.ruris.ro, info@ruris.ro

Rappresentante autorizzato: Ing. Stroe Marius Catalin – Direttore Generale

Persona autorizzata per il fascicolo tecnico: Ing. Alexandru Radoi – Direttore della progettazione della produzione

Descrizione della macchina: Il **Tagliaerba elettrico** è uno strumento utilizzato per la cura del prato, applicabile a tutte le superfici intorno alla casa.

Numero di serie del prodotto: AATC00100001RURRXE1800 (dove AA rappresenta le ultime due cifre dell'anno di fabbricazione, i caratteri 5 e 7 sono il numero di lotto, i caratteri 7-12 sono il numero del prodotto)

Prodotto: Tagliaerba elettrico

Modello: RURIS

Tipo: RXE 1800 Comfort

Motore : elettrico, monofase

Potenza: 1800W

Larghezza di lavoro: 400 mm

Volume del sacco di raccolta : 40 l

Livello di potenza sonora misurato: **93 dB** Livello di potenza sonora garantito: **96 dB**

Il livello di potenza acustica è certificato da FORCE Technology tramite il Certificato n. DANAK-1003011 del 02.11.2023, in conformità alle disposizioni della Direttiva 2000/14/CE e della norma SR EN ISO 3744:2011.

Noi, SC RURIS IMPEX SRL Craiova, produttore, in conformità con GD 1029/2008 - sulle condizioni di immissione sul mercato delle macchine, Direttiva 2006/42/CE - requisiti di sicurezza, Norma EN ISO 12100:2010 - Macchine, Sicurezza, Direttiva 2000/14/CE modificata dalla Direttiva 2005/88/CE, GD 1756/2006 - sulla limitazione delle emissioni acustiche nell'ambiente, Direttiva 2014/30/UE sulla compatibilità elettromagnetica (GD 487/2016 sulla compatibilità elettromagnetica, aggiornato 2019), Direttiva 2011/65/UE dell'8 giugno 2011 sulla restrizione dell'uso di determinate sostanze pericolose nelle apparecchiature elettriche ed elettroniche modificata dalla Direttiva 2015/863/UE, Allegato 2, abbiamo certificato la conformità del prodotto alle norme specificate e dichiariamo che è conforme ai principali requisiti di sicurezza, non presenta alcun pericolo per la vita, la salute, la sicurezza sul lavoro e non ha alcun impatto negativo sull'ambiente.

Il sottoscritto Stroe Catalin, rappresentante del produttore, dichiara sotto la propria responsabilità che il prodotto è conforme alle seguenti norme e direttive europee:

- **SR EN ISO 3744:2011** - Acustica. Determinazione dei livelli di potenza sonora emessi dalle sorgenti di rumore mediante la misurazione della pressione sonora

Altri standard o specifiche utilizzati:

- **SR EN ISO 9001** - Sistema di Gestione della Qualità
- **SR EN ISO 14001** - Sistema di Gestione Ambientale
- **ISO 45001:2018** - Sistema di gestione della salute e sicurezza sul lavoro.

Nota: la documentazione tecnica è di proprietà del produttore.

Specifiche: La presente dichiarazione è conforme all'originale. Periodo di validità: 10 anni dalla data di approvazione.

Luogo e data di emissione: **Craiova, 25.11.2025**

Anno di applicazione della marcatura CE: **2025**

Numero di registrazione: **1474 /25.11.2025**

Persona autorizzata e firma:

Ingegnere Stroe Marius Catalin

Direttore Generale della SC RURIS IMPEX SRL



Elektrická sekačka na trávu RURIS RXE1800 Confort



1. ÚVOD	2
2. BEZPEČNOSTNÍ POKYNY	2
3. TECHNICKÉ ÚDAJE	4
4. PŘEHLED STROJE	5
5. MONTÁŽ	5
6. UVEDENÍ DO PROVOZU	8
7. ÚDRŽBA A ŘEŠENÍ PROBLÉMŮ	9
8. PROHLÁŠENÍ O SHODĚ	10

1. ZAVEDENÍ

Vážený zákazníku!

Děkujeme vám za vaše rozhodnutí zakoupit produkt RURIS a za důvěru, kterou jste v naši společnost vložili! RURIS působí na trhu od roku 1993 a za tuto dobu se stala silnou značkou, která si vybudovala reputaci dodržováním svých slibů, ale také neustálými investicemi zaměřenými na pomoc zákazníkům se spolehlivými, efektivními a kvalitními řešeními.

Jsmo přesvědčeni, že si náš produkt oceníte a budete se z jeho výkonu těšit po dlouhou dobu. RURIS svým zákazníkům nenabízí pouze stroje, ale kompletní řešení. Důležitým prvkem ve vztahu se zákazníkem je poradenství před i po prodeji, zákazníci RURIS mají k dispozici celou síť partnerských prodejen a servisních míst.

Abyste si zakoupený produkt mohli užívat, pečlivě si přečtěte uživatelskou příručku. Dodržováním pokynů si zaručíte jeho dlouhodobé používání.

Společnost RURIS neustále pracuje na vývoji svých produktů, a proto si vyhrazuje právo na změny, mimo jiné jejich tvaru, vzhledu a výkonu, aniž by byla povinná tuto skutečnost předem sdělit.

Ještě jednou děkujeme, že jste si vybrali produkty RURIS!









Informace a podpora zákazníků:

Telefon: 0351.820.105

e-mail: info@ruris.ro

2. BEZPEČNOSTNÍ POKYNY

2.1. VAROVÁNÍ NA STROJI

	Varování! Nebezpečí!		Varování! Nebezpečí zranění osob v blízkosti stroje.
	Pozor! Dodržujte odstup.		Před jakýmkoli seřizováním, čištěním nebo v případě poškození kabelu stroj vypněte a odpojte jej od sítě.
	Pozor! Nože se i po vypnutí motoru otáčejí dál		Varování! Nebezpečí úrazu elektrickým proudem .
	Před použitím si přečtěte návod k použití.		Obsluha musí používat osobní ochranné prostředky (OOP). Pokud je stroj v provozu, je nutné nosit ochranné brýle proti předmětům vrhaným do vzduchu a ochranu sluchu, například protihlukově izolovanou helmu.

	Nevystavujte dešti .		Nepracujte na strmých svazích.
--	----------------------	---	--------------------------------

2.2. VAROVÁNÍ

Vaše elektrická sekačka na trávu byla navržena k používání v souladu s pokyny pro bezpečný provoz uvedenými v této příručce. Stejně jako u jakéhokoli typu elektrického zařízení může chyba nebo nedbalost obsluhy vést ke zranění osob.

PŘED POUŽITÍM SI VŽDY PŘEČTĚTE TYTO POKYNY PRODUKT

Varování

Emise vibrací během skutečného používání elektrického nářadí se mohou lišit od deklarované celkové hodnoty v závislosti na způsobu použití nářadí.

Potřeba identifikovat bezpečnostní opatření pro ochranu obsluhy vychází z odhadu expozice za skutečných podmínek používání (s přihlédnutím ke všem částem provozního cyklu, jako je doba, kdy je stroj zastaven a kdy běží na volnoběh, a také k době spouštění).

Pozor:

Tento stroj NESMÍ být používán dětmi a osobami se sníženými fyzickými, smyslovými nebo duševními schopnostmi nebo s nedostatkem zkušeností a znalostí. Místní předpisy mohou omezovat věk obsluhy. Nedovolte dětem hrát si se spotřebičem.

Pokud je napájecí kabel poškozen, musí být vyměněn výrobcem, jeho servisním zástupcem nebo podobně kvalifikovanou osobou, aby se předešlo nebezpečí.

Bezpečnostní pokyny

DŮLEŽITÉ! PŘED POUŽITÍM SI POZORNĚ PŘEČTĚTE NÁVOD K POUŽITÍ. USCHOVEJTE PRO BUDOUCÍ POUŽITÍ.

Bezpečná provozní opatření pro elektrické sekačky na trávu výcvik

- Pečlivě si přečtete pokyny. Seznamte se s ovládacími prvky a správným používáním stroje.
- Nikdy nedovolte dětem nebo osobám, které nejsou seznámeny s návodem k obsluze, aby sekačku používaly. Místní předpisy mohou omezovat věk obsluhy.
- Nikdy nepoužívejte stroj, pokud se v blízkosti nacházejí osoby, zejména děti, nebo zvířata.
- Provozovatel nebo uživatel je odpovědný za nehody nebo rizika, kterým jsou vystaveny třetí strany nebo jejich majetek.

Příprava

- Při používání stroje vždy používejte vhodné ochranné pomůcky.
- Pečlivě zkontrolujte prostor, kde bude stroj používán, a odstraňte všechny předměty, které by mohl stroj vymrštít.
- Před použitím vždy vizuálně zkontrolujte stroj, zda nože, šrouby nožů a řezací ústrojí nejsou opotřebované ani poškozené. Pro optimální provoz a použití vyměňte opotřebované nože a šrouby. Vyměňte poškozené nebo nečitelné štítky.
- Před použitím zkontrolujte napájecí kabel a prodlužovací kabel, zda nejsou poškozené nebo opotřebované. Pokud se napájecí kabel během používání poškodí, okamžitě jej odpojte ze zásuvky. **NEDOTÝKEJTE SE NAPÁJECÍHO KABELU PŘED HO ODTOUČENÍM ZE ZÁSUVKY.** Nepoužívejte spotřebič, pokud je napájecí kabel poškozený nebo opotřebovaný.

fungování

- Používejte stroj pouze během dne nebo za dobrých umělých světelných podmínek;
- Pokud je to možné, vyhněte se používání stroje na mokré trávě;
- Na svazích vždy udržujte stabilní polohu;
- Při sekání trávníku jděte, neběhejte;
- Sekejte trávník napříč svahem a ne nahoru a dolů po něm.
- Doporučujeme věnovat zvláštní pozornost změně směru na svahu;
- Nesekejte trávník na příliš strmých svazích;
- Doporučujeme věnovat zvláštní pozornost při tažení vozu směrem k sobě;
- Při přepravě stroj nenaklánějte.
- Nikdy nepoužívejte stroj s vadnými ochrannými kryty nebo bez bezpečnostních zařízení, například bez nasazeného sběrného koše na trávu.

k) Opatrně nastartujte motor, řiďte se pokyny a držte nohy v dostatečné vzdálenosti od nože (noží);

l) Při startování motoru stroj nenaklánějte;

m) Nevkládejte ruce ani nohy do blízkosti rotujících částí ani pod ně.

n) Nepřepřavujte stroj, pokud je zapnutý.

o) Vypněte stroj a odpojte jej ze zásuvky. Ujistěte se, že se všechny pohyblivé části zcela zastavily:

- Kdykoli opouštíte auto.

- Před odstraněním ucpání nebo uvolněním výstupního otvoru pro vyhazování trávy.

- Před kontrolou, čištěním nebo jakýmkoli zásahem do zařízení.

- Po nárazu do cizího předmětu. Před opětovným spuštěním a provozem stroje zkontrolujte, zda není stroj poškozen, a proveďte veškeré nezbytné opravy.

p) Pokud stroj začne abnormálně vibrovat, ihned jej zkontrolujte:

- zkontrolujte poškození
- vyměňte nebo opravte jakékoli poškozené součásti
- zkontrolujte a dotáhněte všechny uvolněné díly

Nikdy nepoužívejte stroj s vadnými ochrannými kryty nebo bez bezpečnostních zařízení, například bez nasazeného sběrného koše na trávu.

Motor startujte opatrně, dodržujte pokyny a držte nohy v dostatečné vzdálenosti od rotujících částí.

3. TECHNICKÉ ÚDAJE

Výška sečení	7 kroků: 25–75 mm
Šířka řezu	400 mm
Moc	1800 W
Rychlost	3500 ot./min
Napětí/frekvence	230/240 V – 50 Hz
Čistá hmotnost s příslušenstvím	12 kg
Celková hmotnost	13 kg
Objem sběrného vaku	40 litrů
Funkce	Sbírka Zadní výfuk mulčování
Typ rukojeti	Comfort Pro
Funkce	Indikátor plného sběrného koše Vertikální skladování Centrální nastavovací knoflík Ukazatel výšky sečení Zařízení na vyčesávání trávy před sečením Skládací rukojeť Nastavení výšky rukojeti

4. PŘEHLED STROJE

1. Startovací páka
2. Bezpečnostní tlačítko
3. Horní rukojeť
4. Horní rukojeť
5. Rukojeť/kolečko rukojeti
6. Zástrčka
7. Spodní rukojeť
8. Závěsy na kabely
9. Spodní rukojeť
10. Indikátor plného koše
11. Sběrný koš na trávu
12. Rukojeť pro přenášení
13. Páka pro nastavení výšky sečení

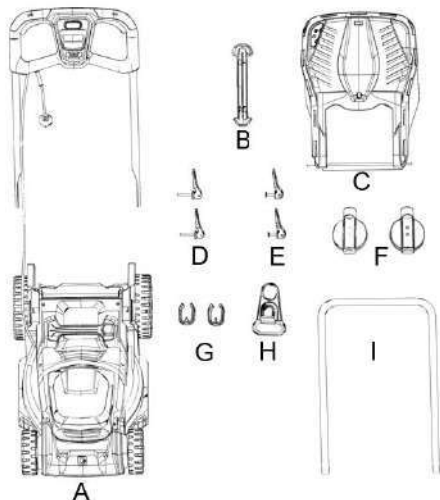
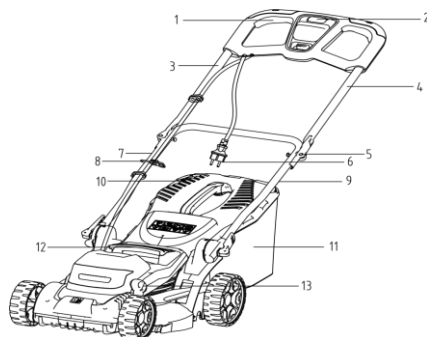

A.	Elektrická sekačka na trávu
B.	Rukojeť pro přenášení koše na trávu
C.	Sběrný koš na trávu
D.	Upevňovací svorka QUICK
E.	Upevňovací svorka QUICK
F.	Svorky
G.	Podpora pro kabely
H.	Agátáoare pro kabely
Já.	Zacházet s

Obrázky slouží pouze pro informační účely, dodavatel si vyhrazuje právo provádět konstrukční a funkční změny stroje prezentovaného v této příručce.

5. MONTÁŽ

1. Připevněte kabelovou svorku k horní rukojeti.

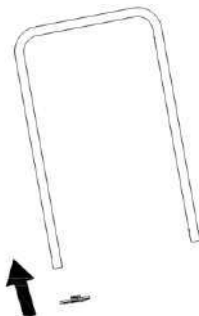

2. Připevněte 2 klipy k dolní rukojeti

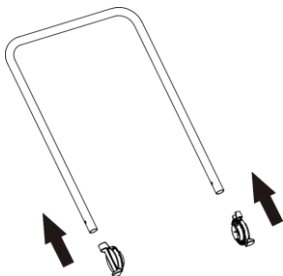

3. Nainstalujte spodní rukojeť na sekačku pomocí dvou rychloupínacích spon.

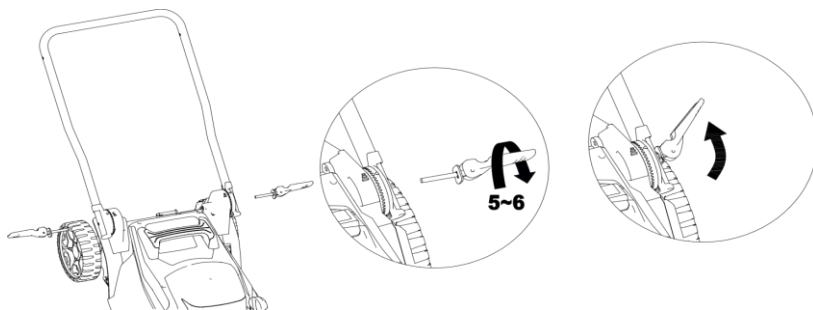

5. Namontujte horní rukojeť na spodní rukojeť pomocí dvou uvolňovacích spon.

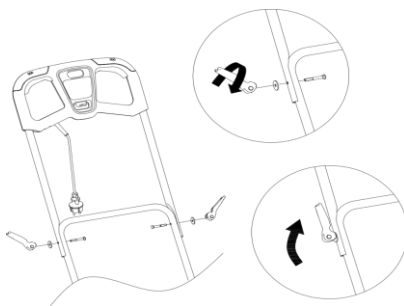

6. Ujistěte se, že k upevnění kabelu k dolní rukojeti jsou použity dodané kabelové svorky.

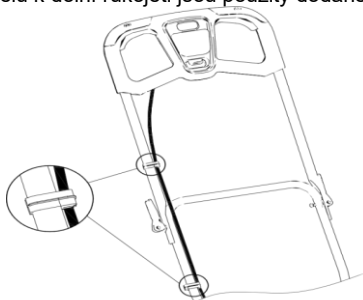

7. Připevněte okraj sběrného koše na trávu k kovovému rámu.

8. Jednou rukou zvedněte bezpečnostní klapku a zavěste sběrný koš.

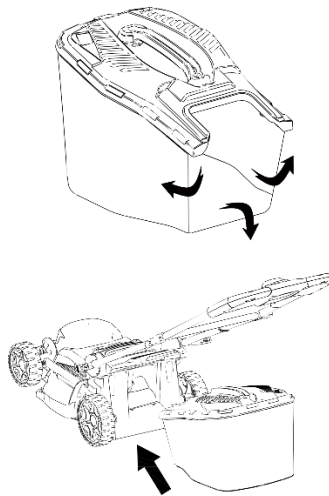

Nastavení výšky sečení

Varování: Nůž se po vypnutí stroje ještě několik sekund otáčí. Před nastavením výšky sečení odpojte vyžívač od zdroje napájení a ujistěte se, že je nůž vypnutý.

Upravte výšku sečení v závislosti na potřebách vašeho trávníku.

Pokud pak sekáte trávu vysoko, začněte s maximální výškou sečení a druhé sekání proveďte v nižší výšce.

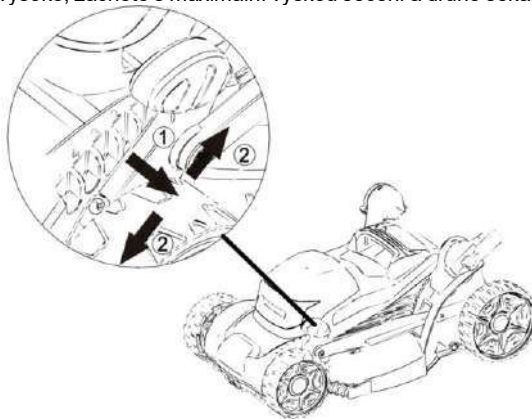

Funkce indikátoru plného sběrného koše

Pokud je sběrný koš prázdný nebo není naplněn trávou, indikátor plného sběrného koše se rozsvítí.

Pokud je sběrný koš plný, indikátor plného sběrného koše nesvítí.

Poznámka: Před vyjmutím sběrného koše na trávu vypněte sekačku a počkejte, až se nůž úplně zastaví.

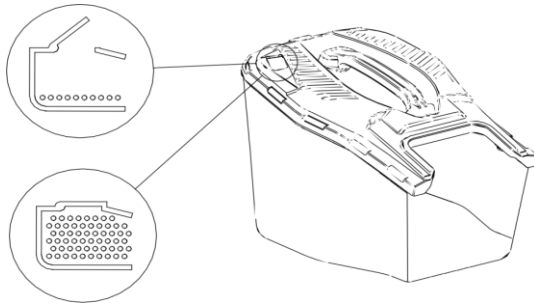

Funkce mulče

POZNÁMKA: Před výměnou jakéhokoli příslušenství vypněte nářadí, ujistěte se, že se kotouč zcela zastavil, a odpojte nářadí ze zásuvky.

1. Zvedněte jednou rukou zadní chlopeň a druhou rukou vyjměte sběrný vak z trávy .
2. Zatlačte mulčovací zátka do výfukového potrubí zezadu, dokud nezapadne na své místo. Ujistěte se, že je mulčovací zátka správně upevněna.
3. Uvolněte zadní bezpečnostní klapku; tím se uzavře mulčovací zátka.

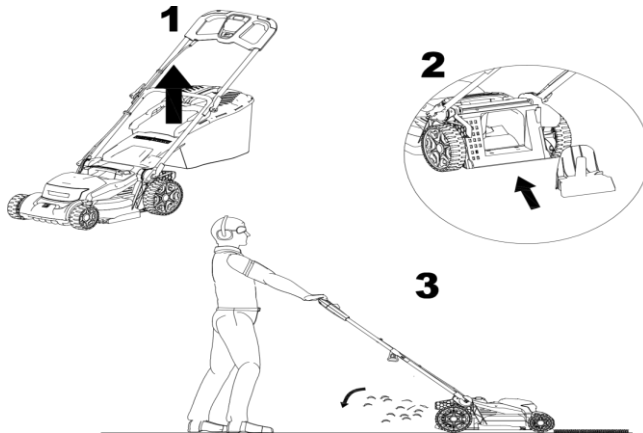

6. UVEDENÍ DO PROVOZU

6.1 Připojení k napájení

Varování! Před připojením k napájení se ujistěte, že je vypínač v poloze VYPNUTO. Zapojte zástrčku do zdroje napájení vybaveného proudovým chráničem.

Varování! Nestartujte auto, pokud jste ve vysoké trávě.

6.2 Spuštění

stisknuté a podržte stisknuté bezpečnostní tlačítko NACHÁZÍ SE UPROSTŘED ovládacího panelu.

Zároveň držte a ZATAHNĚTE startovací páku; po stisknutí startovací páky můžete VYDAT bezpečnostní tlačítko.

6.3 Zastavení

Uvolněte tlačítko napájení.

Pro pohodlnější sekání je vhodné začít sekat z místa blízko zdroje napájení a postupně se od něj vzdalovat. Sekajte trávník kolmo ke zdroji napájení a napájecí kabel umístěte na již posekanou stranu.

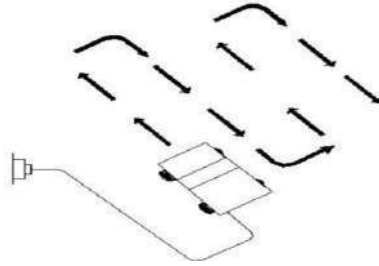

7. ÚDRŽBA A ŘEŠENÍ PROBLÉMŮ

7.1 Údržba

- Udržujte všechny matice a šrouby pevně utažené, aby byl stroj v dobrém provozním stavu.
- Pravidelně kontrolujte sběrný koš na trávu, zda nevykazuje známky opotřebení nebo poškození.
- V případě strojů s více noži buďte opatrní, jeden rotující nůž může způsobit otáčení jiného nože.
- Při provádění seřizování stroje doporučujeme dbát zvýšené opatrnosti, abyste zabránili zachycení prstů mezi rotujícími noži a pevnými součástmi stroje.
- Před uskladněním nechte stroj vždy vychladnout.
- Při provádění údržby nožů nezapomeňte, že po odpojení stroje od zdroje napájení se nože mohou ještě několik sekund otáčet.
- Z bezpečnostních důvodů vyměňte opotřebované nebo vadné díly; Používejte pouze originální náhradní díly a příslušenství.
- Používejte pouze náhradní nůž, šroub nože a rotor určené pro tento produkt.
- Namažte spojky kol.
- Stroj skladujte pouze na suchém místě.
- Vyčistěte vnější část stroje měkkým kartáčem a hadříkem. Nepoužívejte vodní paprsky, rozpouštědla ani laky. Odstraňte veškerou trávu a nečistoty, zejména z větracích otvorů. Otočte stroj na bok a očistěte oblast nožů.

Údržba čepelí

Pravidelně čistěte stéblo trávy a nečistoty.

Na začátku zahradnické sezóny pečlivě zkontrolujte nůž. Pokud je velmi tupý, naostřete ho nebo vyměňte. Pokud je nůž poškozený nebo opotřebovaný, vyměňte jej za nový.

Varování! Dodržujte následující bezpečnostní opatření:

- Odpojte stroj od zdroje napájení a před zahájením jakékoli operace počkejte, až se nůž úplně zastaví.
- Dávejte pozor, abyste se nepořezali! Při dotyku s čepelí používejte odolné rukavice.
- Používejte pouze určenou náhradní čepel.
- Neodstraňujte čepel bez dobrého důvodu.

Výměna čepelí

- Otočte auto na bok.
- Držte čepel (C) jednou rukou. Používejte ochranné rukavice.
- Pomocí šestihříbného klíče povolte a odstraňte matici nože (B).
- Vyměňte čepel.
- Matici pevně utáhněte.

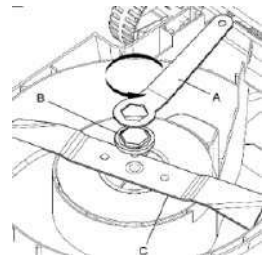

7.2 Řešení problémů

V následující tabulce jsou uvedeny kontroly a akce, které můžete provést, pokud stroj nefunguje správně. Pokud tyto kontroly nepomohou identifikovat/opravit problém, obraťte se na autorizované servisní středisko RURIS.

Varování : Před zjišťováním závad zastavte motor a odpojte napájecí kabel.

Problém	Možné příčiny	Metoda řešení
Auto nefunguje.	Napájení je vypnuté. Zásuvka je vadná. Prodlužovací kabel je poškozený. Ochrana motoru byla aktivována.	Zapněte napájení. Použijte jinou zásuvku. Zkontrolujte kabel, v případě poškození jej vyměňte. Nechte motor vychladnout a zvýšte výšku sečení. Nechte jej několik minut vychladnout a zvýšte výšku sečení. V této chvíli nemanipulujte se spínací pákou, protože by se tím prodloužila doba resetování bezpečnostního vypnutí.
Stroj pracuje přerušovaně.	Prodlužovací kabel je poškozený. Vnitřní rozvody vozu jsou poškozené. Ochrana motoru byla aktivována.	Zkontrolujte kabel, v případě poškození jej vyměňte. Kontaktujte autorizované servisní středisko RURIS. Nechte motor vychladnout a zvýšte výšku sečení.
Čepel se neotáčí.	Řezací nůž je zablokovaný. Šroub nože je uvolněný.	Odstraňte překážku. Utáhněte šroub nože.
Nadměrné vibrace/hluk.	Šroub nože je uvolněný. Řezací nůž je poškozený.	Utáhněte šroub nože. Naostřete nebo vyměňte čepel.



Nevyhazujte elektrická, průmyslová elektronická zařízení a jejich součásti do domovního odpadu! Informace o OEEZ. S ohledem na ustanovení OUG 195/2005 - o ochraně životního prostředí a OUG 5/2015. Spotřebitelé by měli zvážit následující pokyny.

pro dodání elektroodpadu, specifikovaného níže:

- Spotřebitelé jsou povinni neodhazovat elektroodpad (EEZ) jako netříděný komunální odpad a tento EEZ sbírat odděleně.

- Sběr tohoto odpadu nazývaného (OEEZ) bude probíhat prostřednictvím Veřejné sběrné služby v každém kraji a prostřednictvím sběrných středisek organizovaných hospodářskými subjekty oprávněnými ke sběru OEEZ. Informace poskytl Správa Fondu životního prostředí. www.afm.ro Mají časopis Evropské unie.

- Spotřebitelé mohou odevzdat elektroodpad zdarma na výše uvedených sběrných místech.

8. PROHLÁŠENÍ O SHODĚ

PROHLÁŠENÍ O SHODĚ ES

Výrobce: SC RURIS IMPEX SRL

Bvd. Decebal, ne. 111, Administrativní budova, Craiova, Dolj, Rumunsko

Cil. 0351 464 632, www.ruris.ro, info@ruris.ro

Zplnomocněný zástupce: Ing. Stroe Marius Catalin – generální ředitel

Pověřená osoba pro technickou dokumentaci: Ing. Alexandru Radoi – vedoucí výrobního designu

Popis stroje: Elektrická sekačka na trávu je nástroj používaný pro sekání travníků, vhodný pro všechny povrchy kolem domu.

Sériové číslo produktu: AATC00100001RURRXE1800 (kde AA představuje poslední dvě číslice roku výroby, znaky 5 a 7 jsou číslo šarže, znaky 7–12 jsou číslo produktu)

Výrobek: Elektrická sekačka na trávu

Model: RURIS

Motor : Elektrický, jednofázový

Pracovní šířka: 400 mm

Typ: RXE 1800 Comfort

Výkon: 1800 W

Objem sběrného koše : 40 l



My, SC RURIS IMPEX SRL Craiova, výrobce, v souladu s nařízením GD 1029/2008 - o podmínkách uvádění strojních zařízení na trh, **směrnici 2006/42/ES** - požadavky na bezpečnost a ochranu, normou EN ISO 12100:2010 - Strojní zařízení, Bezpečnost, **směrnici 2000/14/ES** ve znění **směrnice 2005/88/ES**, nařízením GD 1756/2006 - o omezení emisí hluku v životním prostředí, **směrnici 2014/30/EU** o elektromagnetické kompatibilitě (GD 487/2016 o elektromagnetické kompatibilitě, aktualizováno 2019), **směrnici 2011/65/EU** ze dne 8. června 2011 o omezení používání některých nebezpečných látek v elektrických a elektronických zařízeních ve znění směrnice 2015/863/EU, příloha 2, certifikujeme shodu výrobku se stanovenými normami a prohlašujeme, že splňuje hlavní požadavky na bezpečnost a ochranu, nepředstavuje žádné nebezpečí pro život, zdraví, bezpečnost práce a nemá žádný negativní vliv na... prostředí.

Níže podepsaný Stroj Catalin, zástupce výrobce, prohlašuje na vlastní odpovědnost, že výrobek splňuje následující evropské normy a směrnice:

SR EN ISO 12100:2011/ EN ISO 12100:2011 - Bezpečnost strojních zařízení. Základní pojmy, obecné principy návrhu. Základní terminologie, metodologie. Technické principy

SR EN 60335-2-77:2011/ EN 60335-2-77:2010 - Elektrické spotřebiče pro domácnost a podobné účely - Bezpečnost - Část 2-77: Zvláštní požadavky na elektrické sekačky na trávu s ručním obsluhováním

SR EN ISO 13857:2020/ EN 13857:2020 - Bezpečnost strojních zařízení. Bezpečné vzdálenosti k zabránění vstupu horních a dolních končetin do nebezpečných zón

SR EN ISO 20643:2008/ ISO 20643:2005/AMD 1:2012 - Mechanické vibrace. Ručně držené a ručně vedené stroje. Zásady pro hodnocení emise vibrací.

IEC 60335-1:2020 – Elektrické spotřebiče pro domácnost a podobné účely – Bezpečnost – Část 1: Všeobecné požadavky

SR EN 60335-1:2012/A13:2018/EN 60335-1:2012/A13:2017 – Elektrické spotřebiče pro domácnost a podobné účely – Bezpečnost – Část 1: Všeobecné požadavky

SR EN 62233:2008/EN 62233:2008 - Metody měření elektromagnetických polí z elektrických spotřebičů pro domácnost a podobné účely s ohledem na expozici člověka

SR EN 55014-1:2021/ EN 55014-1:2021 - Elektromagnetická kompatibilita. Požadavky na domácí spotřebiče, elektrické nářadí a podobné přístroje. Část 1: Emise

SR EN 55014-2:2021/ EN 55014-2:2021 – Elektromagnetická kompatibilita. Požadavky na domácí spotřebiče, elektrické nářadí a podobné přístroje. Část 2: Odolnost. Norma pro skupinu výrobků

SR EN 61000-3-2:2019/A1:2021/ EN IEC 61000-3-2:2019/A1:2021 - Elektromagnetická kompatibilita (EMC) - Část 3-2: Meze - Meze pro emise harmonických proudů (vstupní proud zařízení ≤ 16 A na fázi)

SR EN 61000-3-3:2014/A2:2021/ EN 61000-3-3:2014/A2:2022 - Elektromagnetická kompatibilita (EMC) - Část 3-3: Meze - Omezení kolísání napětí, kolísání napětí a fluktu v veřejných nízkonapětových napájecích sítích pro zařízení se jmenovitým fázovým proudem ≤ 16 A, na která se nevztahují omezení připojení

SR EN ISO 3744:2011 - Akustika. Stanovení hladin akustického výkonu vyzařovaných zdroji hluku pomocí akustického tlaku

Směrnice 2000/14/ES (ve znění směrnice 2005/88/ES) – Emise hluku ve venkovním prostředí

Směrnice 2006/42/ES – o strojních zařízeních – uvádění strojních zařízení na trh

Směr 2014/30/EU - o elektromagnetické kompatibilitě (HG 487/2016 o elektromagnetické kompatibilitě, aktualizováno 2019);

Směrnice 2011/65/EU ze dne 8. června 2011 o omezení používání některých nebezpečných látek v elektrických a elektronických zařízeních, ve znění směrnice 2015/863/EU, příloha 2.

Značka a název výrobce: SH&T Co. Ltd

Další použité normy nebo specifikace:

- **SR EN ISO 9001** - Systém managementu kvality
- **SR EN ISO 14001** - Systém environmentálního managementu
- **ISO 45001:2018** - Systém managementu bezpečnosti a ochrany zdraví při práci.

Poznámka: Technická dokumentace je majetkem výrobce.

Poznámka: Toto prohlášení je v souladu s originálem.

Doba platnosti: 10 let od data schválení.

Místo a datum vydání: **Craiova, 25.11.2025**

Rok použití označení CE: **2025**

Registrační číslo: **1473 /25.11.2025**

Oprávněná osoba a podpis:

Inženýr Stroj Marius Catalin

Generální ředitel SC RURIS IMPEX SRL

PROHLÁŠENÍ O SHODĚ ES**Výrobce:** SC RURIS IMPEX SRLBvd. Decebal, ne. 111, Administrativní budova, Craiova, Dolj, Rumunsko
Cíl. 0351 464 632, www.ruris.ro, info@ruris.ro

Zplnomocněný zástupce: Ing. Stroe Marius Catalin – generální ředitel

Pověřená osoba pro technickou dokumentaci: Ing. Alexandru Radoi – vedoucí výrobního designu

Popis stroje: Elektrická sekačka na trávu je nástroj používaný pro sekání travníků, vhodný pro všechny povrchy kolem domu.

Sériové číslo produktu: AATC00100001RURRXE1800 (kde AA představuje poslední dvě číslice roku výroby, znaky 5 a 7 jsou číslo šarže, znaky 7–12 jsou číslo produktu)

Výrobek: Elektrická sekačka na trávu**Model:** RURIS**Motor :** Elektrický, jednofázový**Pracovní šířka:** 400 mm**Typ:** RXE 1800 Comfort**Výkon:** 1800 W**Objem sběrného koše :** 40 lNaměřená hladina akustického výkonu: **93 dB** Garantovaná hladina akustického výkonu: **96 dB**

Úroveň výkonu akustická je certifikována společností FORCE Technology certifikátem č. DANAK-1003011 ze dne 02.11.2023 v souladu s ustanoveními směrnice 2000/14/ES a normy SR EN ISO 3744:2011.

My, SC RURIS IMPEX SRL Craiova, výrobce, v souladu s nařízením GD 1029/2008 - o podmínkách uvádění strojních zařízení na trh, směrnici 2006/42/ES - požadavky na bezpečnost a ochranu, normou EN ISO 12100:2010 - Strojní zařízení, Bezpečnost, směrnici 2000/14/ES ve znění směrnice 2005/88/ES, nařízením GD 1756/2006 - o omezení emisí hluku v životním prostředí, směrnici 2014/30/EU o elektromagnetické kompatibilitě (GD 487/2016 o elektromagnetické kompatibilitě, aktualizováno 2019), směrnici 2011/65/EU ze dne 8. června 2011 o omezení používání některých nebezpečných látek v elektrických a elektronických zařízeních ve znění směrnice 2015/863/EU, příloha 2, certifikujeme shodu výrobku se stanovenými normami a prohlašujeme, že splňuje hlavní požadavky na bezpečnost a ochranu, nepředstavuje žádné nebezpečí pro život, zdraví, bezpečnost práce a nemá žádný negativní vliv na... prostředí.

Níže podepsaný Stroe Catalin, zástupce výrobce, prohlašuje na vlastní odpovědnost, že výrobek splňuje následující evropské normy a směrnice:

- **SR EN ISO 3744:2011** - Akustika. Stanovení hladin akustického výkonu vyzařovaných zdroji hluku pomocí akustického tlaku

Další použité normy nebo specifikace:

- **SR EN ISO 9001** - Systém managementu kvality
- **SR EN ISO 14001** - Systém environmentálního managementu
- **ISO 45001:2018** - Systém managementu bezpečnosti a ochrany zdraví při práci.

Poznámka: Technická dokumentace je majetkem výrobce.

Specifikace: Toto prohlášení je v souladu s originálem. Doba platnosti: 10 let od data schválení.

Místo a datum vydání: **Craiova, 25.11.2025**Rok použití označení CE: **2025**Registrační číslo: **1474 /25.11.2025****Oprávněná osoba a podpis:**

Inženýr Stroe Marius Catalin

Generální ředitel SC RURIS IMPEX SRL